



HR  
BiH  
CG

Perilica posuđa



MSmartHome

Preuzmite aplikaciju  
i aktivirajte proizvod

# UPUTE ZA UPORABU

MID60S130

Obavijesti upozorenja: Prije uporabe ovog proizvoda pažljivo pročitate ovaj priručnik i sačuvajte ga za buduću upotrebu. Dizajn i specifikacije podložni su promjenama bez prethodne najave radi poboljšanja proizvoda. Za pojedinosti se obratite svom prodavaču ili proizvođaču.

Gornji dijagram je samo za referencu. Uzmite izgled stvarnog proizvoda kao standard.

## **PORUKA ZAHVALE**

Hvala vam što ste odabrali Midea! Prije uporabe novog proizvoda marke Midea pažljivo pročitajte ovaj priručnik kako biste znali na siguran način upravljati značajkama i funkcijama koje vaš novi uređaj nudi.

# SADRŽAJ

<b>PORUKA ZAHVALE</b> .....	01
<b>SIGURNOSNE NAPOMENE</b> .....	02
<b>TEHNIČKI PODACI</b> .....	08
<b>PREGLED PROIZVODA</b> .....	10
<b>VODIČ ZA BRZI POČETAK</b> .....	11
<b>UGRADNJA PROIZVODA</b> .....	12
<b>UPUTE ZA UPORABU</b> .....	18
<b>ČIŠĆENJE I ODRŽAVANJE</b> .....	32
<b>RJEŠAVANJE PROBLEMA</b> .....	35
<b>ZAŠTITNI ZNAKOVI, AUTORSKA PRAVA I PRAVNA IZJAVA</b>	39
<b>ZBRINJAVANJE I RECIKLIRANJE</b> .....	40
<b>OBAVIJEST O ZAŠTITI PODATAKA</b> .....	41

# SIGURNOSNE NAPOMENE

## Namjena uređaja

- Sljedeće sigurnosne smjernice namijenjene su sprječavanju nepredviđenih rizika ili oštećenja od nesigurnog ili nepravilnog rada uređaja. Za siguran rad provjerite pri dolasku ambalažu i uređaj kako biste bili sigurni da je sve neoštećeno. Ako pronađete bilo kakvo oštećenje, obratite se prodavaču ili distributeru.
- Napominjemo da izmjene ili preinake na uređaju nisu dopuštene zbog vaše sigurnosti. Uporaba protivna namjeni uređaja može uzrokovati opasnosti i gubitak jamstvenih prava.

## Značenje simbola

### Opasnost



Ovaj simbol ukazuje na opasnost po život i zdravlje osoba zbog plina koji je izuzetno zapaljiv.

### Upozorenje na električni napon



Ovaj simbol označava da postoji opasnost po život i zdravlje osoba zbog napona.

### Upozorenje



Tekst uz ovaj simbol ukazuje na opasnost sa srednjom razinom rizika koja, ako se ne izbjegne, može rezultirati smrću ili ozbiljnom ozljedom.

### **Oprez**



Signalna riječ označava opasnost s niskim stupnjem rizika koja, ako se ne izbjegne, može dovesti do lakših ili umjerenih ozljeda.

### **Pozor**



Ovaj simbol ukazuje na važne informacije (npr. o oštećenju imovine), ali ne i na opasnost.

### **Pridržavajte se uputa**



Ovaj simbol označava da serviser smije rukovati i održavati ovaj uređaj samo u skladu s uputama za uporabu.

Pažljivo pročitajte ove upute za uporabu prije uporabe / puštanja uređaja u rad i držite ih u neposrednoj blizini mjesta ugradnje ili uređaja za kasniju uporabu!

## **OPASNOST: rizik od požara / zapaljivih materijala**

- **Prilikom uporabe perilice, pridržavajte se mjera opreza u nastavku:**
- Ugradnju i popravak smije izvesti samo kvalificirani tehničar.
- Ovaj uređaj namijenjen je za uporabu u kućanstvu i slične primjene kao npr.:
  - u kuhinjama za osoblje u prodavaonicama, uredima i drugim radnim mjestima;
  - na seoskim gospodarstvima;
  - za korištenje gostima u hotelima, motelima i drugim oblicima smještaja;
  - u pansionima.
- Ovaj uređaj smiju upotrebljavati djeca u dobi od 8 i više godina te osobe smanjenih fizičkih, osjetilnih i mentalnih sposobnosti, kao i osobe s nedostatkom potrebnog znanja i iskustva, ali samo uz nadzor ili pomoć osobe odgovorne za njihovu sigurnost. Odgovorna osoba ih treba uputiti u sigurno rukovanje uređajem i pobrinuti se da razumiju opasnosti povezane s rukovanjem.
- Nemojte dozvoliti djeci da se igraju s uređajem. Djeca smiju uređaj čistiti i održavati samo uz nadzor. (Za EN60335-1)
- Ovaj uređaj ne smiju koristiti osobe (uključujući djecu) sa smanjenim fizičkim, osjetilnim ili mentalnim sposobnostima kao ni osobe bez adekvatnog iskustva i znanja, osim pod nadzorom osobe odgovorne za njihovu sigurnost ili ako im je takva osoba pružila upute potrebne za uporabu uređaja. (Za IEC60335-1)
- Ambalaža može biti opasna za djecu!
- Djecu je potrebno nadzirati kako se ne bi igrala uređajem. Ovaj uređaj je namijenjen isključivo za uporabu u kućanstvu, u zatvorenom prostoru.

Kako biste spriječili opasnost od strujnog udara, nemojte uranjati uređaj, kabel ili utikač u vodu ili drugu tekućinu.

- Prije čišćenja i održavanja odspojite uređaj s napajanja. Upotrijebite mekanu krpu navlaženu blagim sredstvom za pranje i prebrišite suhom krpom.
- Ako je kabel napajanja oštećen, mora ga zamijeniti proizvođač, njegov servisni agent ili osoba sa sličnim kvalifikacijama, kako bi se umanjio rizik od opasnosti.

### **Upute za uzemljenje**

- Ovaj uređaj treba biti uzemljen. U slučaju nepravilnosti ili kvara, uzemljenje će smanjiti opasnost od strujnog udara omogućavajući put najmanjeg otpora električne struje. Uređaj je opremljen utikačem s vodom za uzemljenje.
- Utikač se mora priključiti u odgovarajuću utičnicu koja je ugrađena i uzemljena u skladu sa svim lokalnim zakonima i propisima.
- Nepravilno povezivanje vodiča uzemljenja opreme može dovesti do opasnosti od strujnog udara.
- Ako niste sigurni je li uređaj pravilno uzemljen, provjerite s kvalificiranim električarom ili serviserom.
- Ako utikač koji ste dobili s proizvodom ne odgovara utičnici, nemojte ga zamijeniti.
- Kvalificirani električar mora ugraditi odgovarajuću utičnicu.
- Nemojte sjediti ili stajati na vratima ili rešetki za posuđe, ili grubo rukovati njima.
- Nemojte koristiti perilicu ako nije dokraja sastavljena i zatvorena.
- Pažljivo otvarajte vrata dok perilica radi jer postoji opasnost od prskanja vode.

- Nemojte stajati na vratima niti na njih odlagati teške predmete kad su otvorena. Uređaj bi se mogao prevrnuti.
- Prilikom punjenja perilice:
  - 1) Postavite oštre predmete tako da ne oštete brtvu vrata;
  - 2) Upozorenje: Noževi i ostali oštri kuhinjski pribor mora se staviti u košaru za pribor za jelo oštricom okrenutom nadolje, ili postaviti vodoravno u gornju košaru.
- Neki deterdženti su izrazito alkalni. Mogu biti iznimno opasna ukoliko ih se proguta. Izbjegavajte kontakt s kožom i očima i držite djecu dalje od perilice kad su vrata otvorena.
- Provjerite da nakon završetka ciklusa pranja nema ostataka deterdženta.
- Nemojte prati plastične predmete osim ako nemaju oznaku da ih je sigurno prati u perilici.
- Za neoznačene plastične predmete provjerite upute proizvođača.
- Koristite samo sredstva za pranje i ispiranje namijenjena za perilice posuđa.
- Nikad ne koristite sapun, deterdžent za rublje ili ručno pranje posuđa.
- Ne ostavljajte vrata uređaja otvorenima – opasnost od spoticanja.
- Tijekom postavljanja pazite da ne prignječite ili prekomjerno ne svijate kabel napajanja.
- Nemojte preinačavati kontrole.
- Uređaj se na glavni dovod vode mora spojiti pomoću novog crijeva. Ne upotrebljavajte rabljena crijeva.

- Kako bi trošio manje električne energije, uređaj će se u pripravnom stanju automatski isključiti ako tijekom 15 minuta ne pokrenete nijednu funkciju.
- Maksimalan broj kompleta posuđa koje možete prati je 14.
- Maksimalni dozvoljeni pritisak dovoda vode iznosi 1 MPa.
- Minimalan dozvoljeni pritisak dovoda vode iznosi 0,04 MPa.

## Zbrinjavanje

- Ambalažu i dotrajali uređaj zbrinite u reciklažnom centru.  
Prije toga odrežite kabel napajanja i onesposobite bravu vrata kako se ne bi mogla zatvoriti.
- Kartonski dijelovi načinjeni su od recikliranog papira i treba ih zbrinuti u kontejnere za papir.
- Pravilnim odlaganjem ovog proizvoda pomažete u sprečavanju mogućih štetnih posljedica, do kojih može doći uslijed nepravilnog odlaganja proizvoda.
- Za više informacija o recikliranju ovog proizvoda kontaktirajte odgovarajuæi ured lokalne samouprave ili službu za zbrinjavanje komunalnog otpada.
- **ZBRINJAVANJE: Nemojte zbrinjavati ovaj uređaj zajedno s nerazvrstanim gradskim otpadom. On spada u otpad koji se prikuplja zasebno.**



# TEHNIČKI PODACI

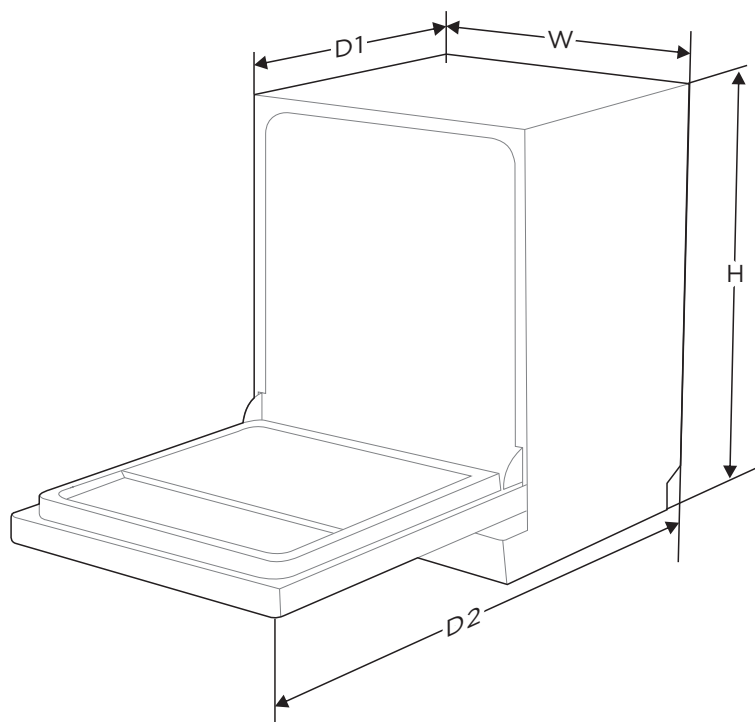

Visina (H)	815 mm
Širina (W)	598 mm
Dubina (D1)	550 mm (sa zatvorenim vratima)
Dubina (D2)	1150 mm (s vratima otvorenim 90°)

## Informacijski list proizvoda (EN60436)

Naziv ili zaštitni znak dobavljača: MIDEA

Adresa dobavljača (b): GEMMA B&D d.o.o., Prisavlje 2 (Boćarski dom), 10000 Zagreb, Croatia

Oznaka modela: MID60S130

Opæi parametri proizvoda:

Parametar	Vrijednost	Parametar	Vrijednost	
Nazivni kapacitet (a) (kompleta)	14	Dimenzije u cm	Visina	82
			Širina	60
			Dubina	55
EEl (a)	49,9	Klasa energetske efikasnosti (a)	D(c)	
Indeks učinkovitosti pranja (a)	1,125	Drying performance index (a)	1,065	
Potrošnja energije u kWh [po ciklusu], temeljeno na programu eco s dovodom hladne vode. Stvarna potrošnja energije ovisi o naèinu uporabe perilice.	0,849	Potrošnja vode u litrama [po ciklusu], temeljeno na programu eco. Stvarna potrošnja vode ovisi o naèinu uporabe perilice i tvrdoæi vode.	10,0	
Trajanje programa (a) (h:min)	3:53	Tip	Potpuno ugradbeni	
Razina buke (a) (dB(A) re 1 pW)	55	Klasa razine buke (a)	D (c)	
Isključena perilica (W)	0,49	Pripravno stanje (W)	N/A	
Odgodeni početak (W) (ako je primjenjivo)	1,00	Pripravno stanje (W) (ako je primjenjivo)	N/A	

Minimalno trajanje jamstva koje nudi dobavljač (b): 24 months

Dodatne informacije:

Internetska adresa dobavljača s informacijama iz točke 6 Aneksa II Propisa  
(EU) 2019/2022 (l) (b): <https://www.gemma.hr/>

(a) za program eco.

(b) promjene ovih stavaka neće se smatrati relevantnima za namjene točke 4 Članka 4  
Propisa (EU) 2017/1369.

(c) ako baza podataka proizvoda automatski generira konačan sadržaj ove ćelije, dobavljač  
neće podatke unositi ručno.

(d) Uredba Komisije (EU) 2019/2022 od 1. listopada 2019. o utvrđivanju zahtjeva za ekološki  
dizajn kućanskih perilica posuđa u skladu s Direktivom 2009/125/EZ Europskog parlamenta  
i Vijeća, o izmjeni Uredbe Komisije (EZ) br. 1275/2008 te o stavljanju izvan snage Uredbe  
Komisije (EU) br. 1016/2010 (pogledajte str. 267 ovog Službenog lista).

# PREGLED PROIZVODA

## Proizvod

### VAŽNO

Kako biste maksimalno iskoristili performanse perilice, prije prve uporabe pročitajte sve upute.

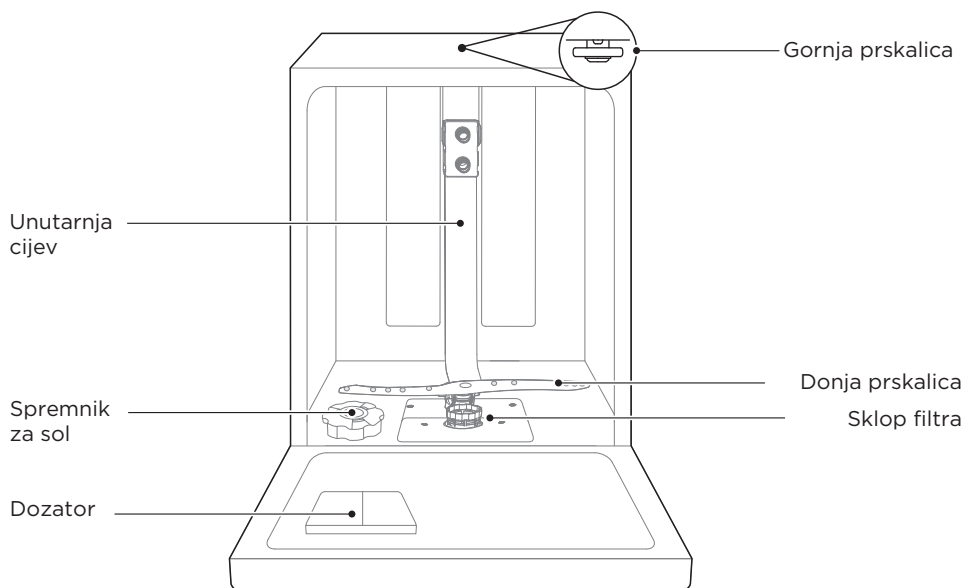

Košara za  
jedaći pribor

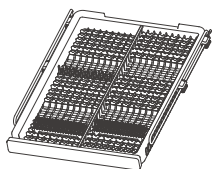

Košarica za  
jedaći pribor

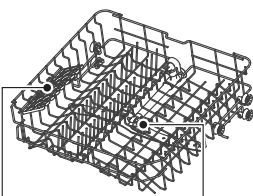

Rešetka za šalice Gornja prskalica

Gornja košara

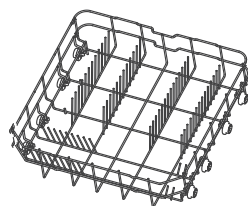

Donja košara

### NAPOMENA

Slike su samo za referencu, različiti modeli mogu biti različiti.

# VODIČ ZA BRZI POČETAK

**Detaljne upute za uporabu potražite u odgovarajućim poglavljima ovog priručnika.**

## 1. Ugradnja perilice posuđa

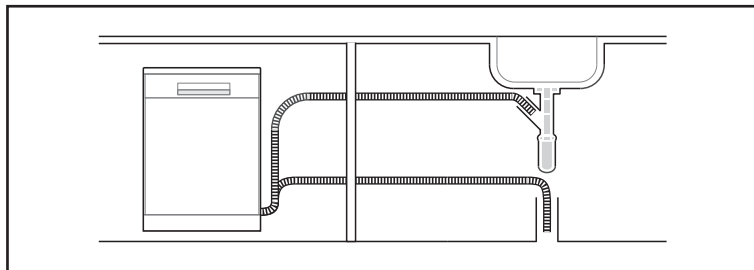

2. Uklonite veće ostatke iz posuđa.  
Nemojte ispirati prije pranja.



3. Napunite košare.

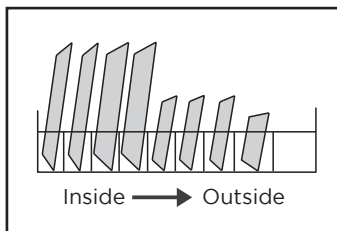

4. Napunite dozator deterdžentom i sredstvom za ispiranje.

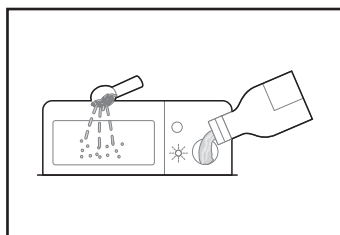

5. Odaberite odgovarajući program i pokrenite perilicu posuđa.

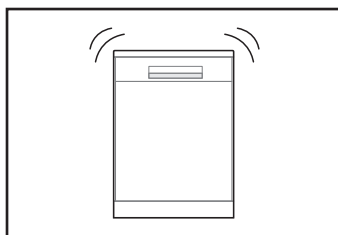

# UGRADNJA PROIZVODA

## **⚠ UPOZORENJE**



Opasnost od strujnog udara  
Prije ugradnje perilice isključite je s napajanja.  
Ako to ne učinite, izlažete se opasnosti sa smrtnim  
posljedicama ili strujnom udaru.

## **⚠ Pozor**

Spajanje crijeva i spajanje na struju povjerite profesionalcima.

## **O priključku napajanja**

### **⚠ UPOZORENJE**

Radi vaše sigurnosti:  
Uz ovaj uređaj nemojte koristiti produžni kabel ili adapter.  
Ni u kojem slučaju nemojte presijecati ili uklanjati uzemljenje s kabela napajanja.

### **Uvjeti za spajanje na električnu mrežu**

Pogledajte pločicu s podacima kako biste saznali nazivni napon i priključili perilicu posuđa na odgovarajuće napajanje. Upotrijebite odgovarajući osigurač od 10A/13A/16A, osigurač s vremenskom odgodom ili automatski osigurač te osigurajte odvojeni strujni krug samo za ovaj uređaj.

### **Električno povezivanje**

Napon i frekvencija električne mreže treba odgovarati onome koji je naveden na pločici s podacima. Spojite utikač samo na pravilno uzemljenu utičnicu. Ako električna utičnica za uređaj nije prikladna za utikač, zamijenite je umjesto da koristite adaptere ili slično jer mogu prouzročiti pregrijavanja i opekline.

## **⚠ Prije uporabe osigurajte pravilno uzemljenje**

## **Dovod i odvod vode**

### **Spajanje na dovod vode**

Spojite crijevo za dovod hladne vode na priključni navoj od 3/4 inča i vodite računa da je spoj čvrst. Ako su crijeva za vodu nova ili nisu korištena dulje vrijeme, pustite da voda teče kako biste se uvjerali da je voda bistra. Ova je mjera opreza potrebna kako bi se izbjegao rizik od blokiranja ulaza vode i oštećenja uređaja.

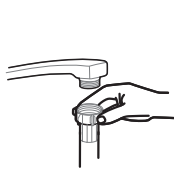

obično dovodno crijevo



sigurnosno dovodno crijevo

## O sigurnosnom dovodnom crijevu

Sigurnosno dovodno crijevo ima dvostruke stjenke. Sustav crijeva služi prekidu dovoda vode u slučaju pucanja crijeva i kad je prostor između samog dovodnog crijeva i vanjskog valovitog crijeva pun vode.

### **⚠ UPOZORENJE**

Crijevo na slavini sudopera može prsnuti ako je spojeno na isti dovod vode kao i perilica. Ako vaš sudoper ima takvo crijevo, preporuča se da ga skinete i začepite odvod.

## Spajanje sigurnosnog dovodnog crijeva

1. Izvadite sigurnosno dovodno crijevo iz spremnika na poledini perilice.
2. Zategnite vijke dovodnog crijeva na slavinu navoja od 3/4 inča.
3. Prije pokretanja perilice otvorite vodu do kraja.

## Odspajanje sigurnosnog dovodnog crijeva

1. Zatvorite vodu.
2. Odspojite sigurnosno dovodno crijevo sa slavine.

## Spajanje odvodnih crijeva

Stavite odvodno crijevo u odvod minimalnog promjera od 4 cm, ili pustite da otječe u slivnik, pazeći da se ne savija ili gnječi. Odvodno crijevo mora biti postavljeno na visinu manju od 1000 mm. Kako biste spriječili povratni tok, slobodni kraj crijeva ne smije biti uronjen u vodu.

- ⚠** Učvrstite odvodno crijevo u položaj A ili B.

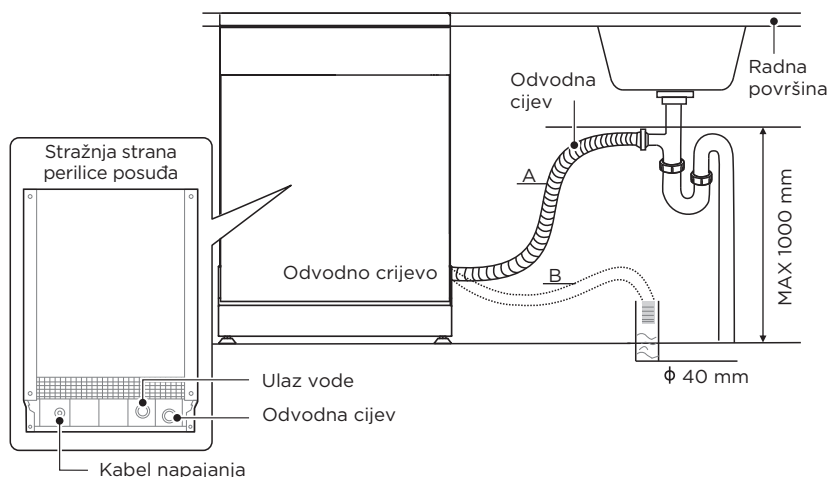

## Kako isprazniti višak vode iz crijeva

Ako se priključak na odvodnu cijev nalazi iznad 1000 mm, u odvodnom crijevu može ostati višak vode. Višak vode iz crijeva bit će potrebno odvoditi u zdjelu ili sličnu prikladnu posudu, postavljenu izvan i niže od sudopera.

## Izlaz vode

Spojite odvodno crijevo. Odvodno crijevo mora biti pravilno pričvršćeno kako bi se izbjeglo curenje vode. Pazite da crijevo za odvod vode ne bude savijeno ili prignječeno.

## Produžno crijevo

Ako vam je potreban produžetak odvodnog crijeva, upotrijebite slično odvodno crijevo. Ne smije biti duže od 4 metra; u suprotnom će perilica možda prati manje učinkovito.

## Spajanje na sifon

Priključak odvodne vode mora biti na visini manjoj od 1000 mm (maks.) od dna perilice.

## Postavljanje uređaja

Postavite uređaj na željeno mjesto. Poledina uređaja mora biti naslonjena na zid iz njega, a bočne stranice uz susjedne elemente li zidove. Perilica je opremljena dovodnim i odvodnim crijevima koja se mogu postaviti na desnu ili lijevu stranu.

## Ugradnja (za ugradbeni model)

### Korak 1. Odabir najboljeg mjesta za perilicu posuđa

Perilicu valja postaviti blizu postojećeg dovoda vode, odvodne cijevi i strujne utičnice.

Ilustracije prikazuju dimenzije ugradbenog elementa i položaj perilice.

1. Manje od 5 mm između vrha perilice i elementa, vrata u ravnini s elementom.

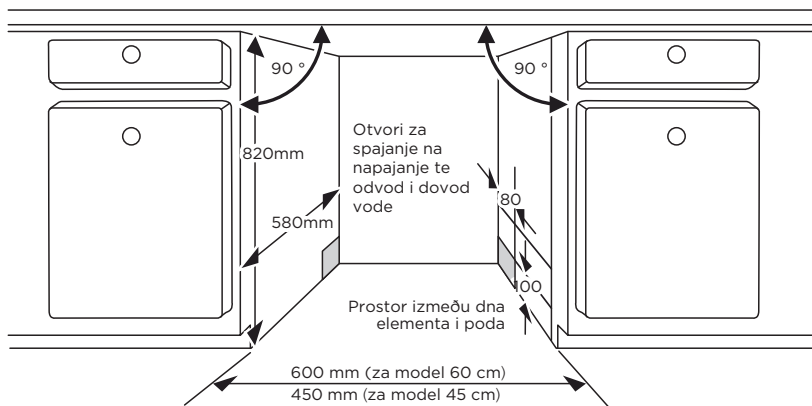

2. Ugrađujete li perilicu u kut elementa, ostavite mjesta za otvaranje vrata.

**!** Ovisno o tome gdje se nalazi vaša električna utičnica, možda ćete morati izrezati otvor na suprotnoj strani elementa.

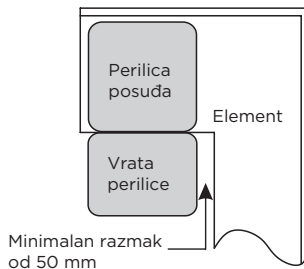

## Step 2. Dimenzije i postavljanje ukrasne ploče

**!** Slijedite posebne instalacijske upute za pričvršćivanje dekorativne ploče vrata.

### Poluugradbeni model

Odvojite čičak traku A i čičak traku B pa pričvrstite čičak traku A na unutarnju stranu dekorativne ploče. Pričvrstite čičak traku s omčicama B na vanjsku stranu vrata perilice posuđa (slika A). Nakon postavljanja ploče, vijcima je pričvrstite na vrata perilice (slika B).

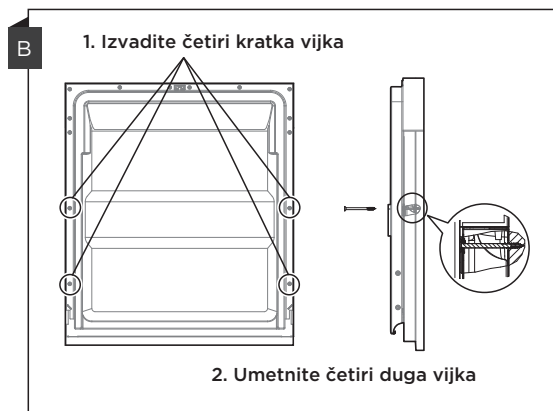
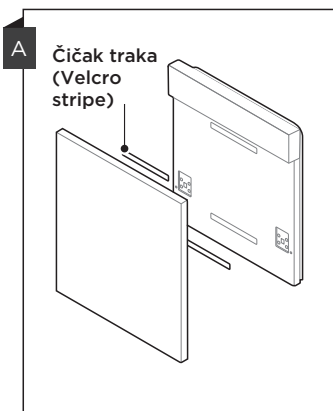



## Potpuno ugradbeni model

Postavite kuku na ukrasnu ploču i umetnite kuku u utor na vanjskoj strani vrata perilice (slika A). Nakon postavljanja ploče, vijcima je pričvrstite na vrata perilice (slika B).

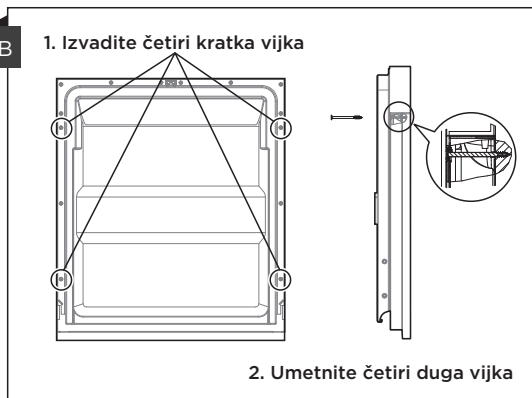
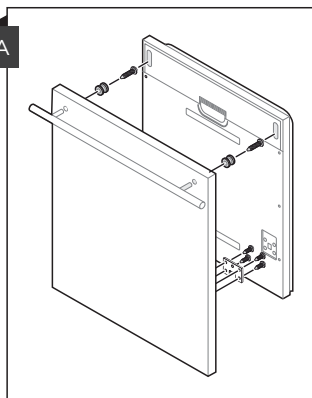

## Korak 3. Podešavanje napetosti opruge vrata

1. Opruge vrata tvornički su podešene na odgovarajuću napetost. Postavljate li ukrasnu ploču, potrebno je podesiti napetost opruge vrata. Okrećite vijak za podešavanje kako biste zategnuli ili otpustili čelični kabel.
2. Napetost je pravilna kad vrata ostanu vodoravna u posve otvorenom položaju te se podižu u zatvoreni položaj s lakoćom, jednim prstom.

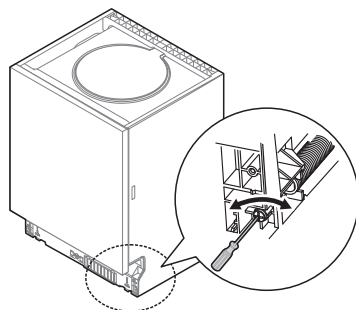

## Korak 4. Koraci ugradnje perilice

**⚠** Obratite pozornost na korake ugradnje navedene na crtežima za ugradnju.

1. Zalijepite traku za zaštitu od kondenzacije ispod dna elementa. Pazite da je u ravnini s rubom elementa. (Korak 2)
2. Spojite dovodno crijevo na dovod hladne vode.
3. Spojite odvodno crijevo.
4. Spojite kabel napajanja.
5. Stavite perilicu za posuđe u kuhinjski element.
6. Nivelirajte perilicu. Stražnja nožica može se podesiti s prednje strane perilice okretanjem križnog vijka u sredini postolja perilice križnim odvijačem. Za podešavanje prednjih nožica upotrijebite ravni odvijač. Njime okrećite nožice dok perilica ne bude poravnata. (Korak 5 - 6)
7. Postavite vrata elementa na vanjsku stranu vrata perilice. (Korak 7- 10)
8. Podesite napetost opruga vrata križnim odvijačem; okrećite ga u smjeru kazaljki sata za zatezanje lijevih i desnih opruga. Ako to ne učinite, može doći do oštećenja perilice. (Korak 11)

9. Perilica mora biti dobro učvršćena na mjestu. Pričvrstite bočnu stranicu vijcima.

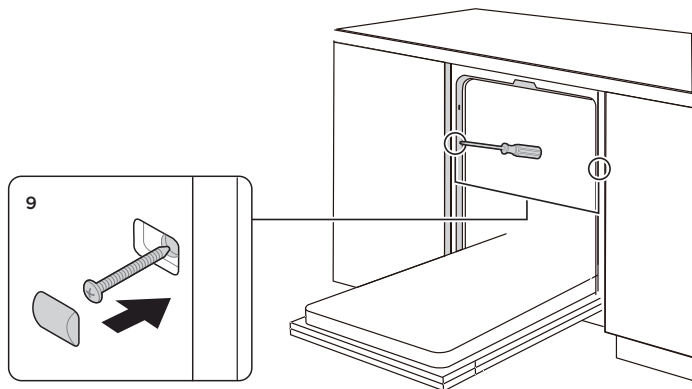

### Korak 5. Niveliranje perilice posuđa

Perilica mora biti nivelirana kako bi davala optimalne rezultate pranja.

1. Prislonite libelu na vrata i vodilicu košare u perilici kao na slici kako biste provjerili je li perilica ravna.
2. Nivelirajte perilicu podešavanjem svake od tri nožice zasebno.
3. Prilikom niveliranja perilice, pazite da se ne prevrne.

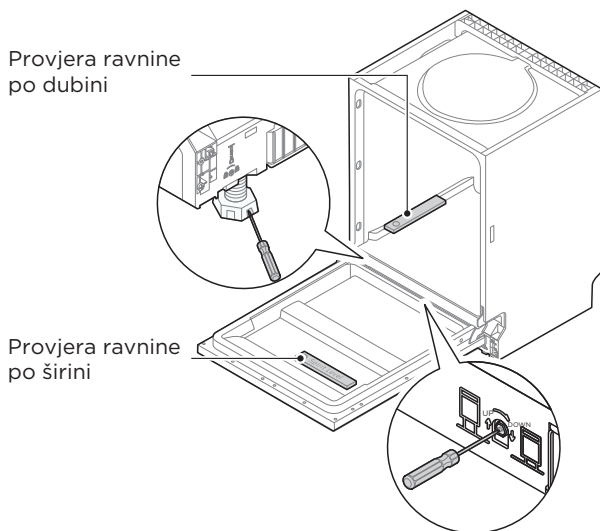

**⚠** Maksimalna visina nožica može biti 50 mm.

# UPUTE ZA UPORABU

## Upravljačka ploča

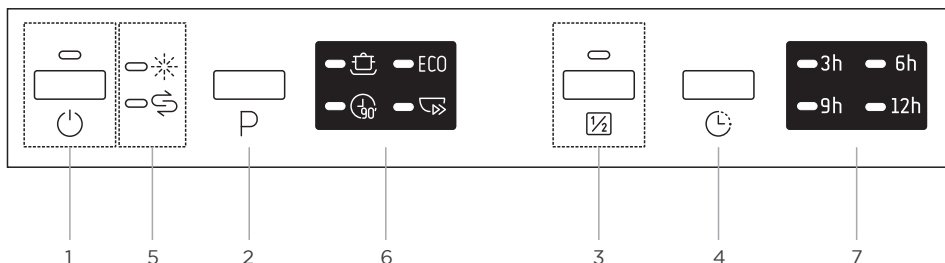



		Opis
Br.1		Uključivanje/isključivanje <ul style="list-style-type: none"> <li>Pritisnite ovu tipku za uključenje perilice</li> </ul>
Br.2		Program <ul style="list-style-type: none"> <li>Pritisnite ovu tipku za odabir odgovarajućeg programa pranja, nakon čega će zasvijetliti odgovarajući indikator.</li> </ul>
Br.3		Pola punjenja <ul style="list-style-type: none"> <li>Ako je perilica napunjena posuđem približno napola ili manje, možete odabrati ovu funkciju kako biste uštedjeli na potrošnji struje i vode. (Može se koristiti samo uz programe HygieneCare+, ECO i 90 min.)</li> </ul>
Br.4		Odgoda <ul style="list-style-type: none"> <li>Pritisnite tipku za podešavanje vremena odgode i zasvijetlit će odgovarajući indikator.</li> </ul>
Br.5 Indikator upozorenja		Sredstvo za ispiranje <ul style="list-style-type: none"> <li>Svijetli li indikator “” to znači da nema dovoljno sredstva za ispiranje i da ga treba dodati.</li> </ul>
		Sol <ul style="list-style-type: none"> <li>Svijetli li indikator “” to znači da nema dovoljno soli i da je treba dodati.</li> </ul>
Br.6 Indikator programa		Intenzivno <ul style="list-style-type: none"> <li>Jako zaprljani predmeti uključuju lonce i tave. Sa sasušenim ostacima hrane.</li> </ul>
	ECO ECO	ECO <ul style="list-style-type: none"> <li>To je standardni program pranja. Pogodan je za pranje normalno zaprljanog posuđa i najučinkovitiji je program u smislu kombinirane potrošnje energije i vode za tu vrstu posuđa.</li> </ul>
		90 min <ul style="list-style-type: none"> <li>Za standardno zaprljano posuđe koje treba brzo pranje.</li> </ul>
		Brzo <ul style="list-style-type: none"> <li>Kraće pranje za slabije zaprljano posuđe koje ne treba sušiti.</li> </ul>
Br.7	Vrijeme odgode	<ul style="list-style-type: none"> <li>Za prikaz vremena odgode. (3h/6h/9h/12h)</li> </ul>

## Programi

Tablica pokazuje koji su programi najbolji za razinu ostataka hrane i koliko deterdženta je potrebno. Također prikazuje razne informacije o programima. Vrijednosti potrošnje i trajanja programa samo su indikativne, osim za program ECO.

(●) označava da program primjenjuje sredstvo za ispiranje u posljednjem ispiranju.

Program	Opis ciklusa	Deterdžent Prepranje / glavno pranje	Trajanje (min)	Struja (kWh)	Voda (L)	Sredstvo za ispiranje
 Intenzivno	Prepranje (50°C) Pranje (65°C) Ispiranje Ispiranje (60°C) Sušenje	$\frac{4/18g}{1 \text{ ili } 2 \text{ tablete}}$	205	1.615	18.6	●
<b>ECO</b> (*EN60436)	Prepranje Pranje (46°C) Ispiranje (64°C) Sušenje	$\frac{4/18g}{1 \text{ ili } 2 \text{ tablete}}$	233	0.849	10.0	●
 90 min	Pranje (60°C) Ispiranje Ispiranje (50°C) Sušenje	$\frac{22g}{1 \text{ tableta}}$	90	1.180	11.9	●
 Brzo	Pranje (45°C) Ispiranje (45°C)	$\frac{12g}{1 \text{ tableta}}$	30	0.820	11.3	○

### NAPOMENA

ECO : Program ECO prikladan je za pranje normalno zaprljanog posuđa, jer je za tu upotrebu najučinkovitiji program u pogledu kombinirane potrošnje energije i vode te se upotrebljava za procjenu sukladnosti sa zakonodavstvom EU-a o ekološkom dizajnu.

## Priprema i stavljanje posuđa u perilicu

Kupujte posuđe i pribor označen kao siguran za perilicu posuđa.

Za posebne predmete odaberite program sa što nižom mogućom temperaturom. Kako biste spriječili oštećenje, nemojte vaditi čaše i pribor za jelo iz perilice posuđa odmah nakon dovršetka programa.

### Pranje sljedećeg posuđa/pribora za jelo

#### Nije prikladno u perilici posuđa:

Pribor za jelo s drškama od drva, roga, porculana ili sedefa

Plastični predmeti neotporni na toplinu

Stariji lijepljeni pribor za jelo koji nije otporan na toplinu

Povezani pribor za jelo i posuđe

Kositreno ili bakreno posuđe

Kristalno staklo

Čelični predmeti podložni hrđanju

Drveni pladnjevi

Predmeti od sintetičkih vlakana

#### Djelomično je prikladno:

Određene vrste stakla mogu izgubiti sjaj nakon mnogobrojnih pranja

Srebrni i aluminijski dijelovi skloni su izbljeđivanju tijekom pranja

Glazirani uzorci mogu izbljedjeti uslijed čestog pranja

### Preporuke za punjenje perilice

Uklonite višak hrane s posuđa i pribora za jelo. Omekšajte ostatke zagorjele hrane u posudama. Nije potrebno isprati posuđe pod mlazom vode.

Za najbolje rezultate rada perilice posuđa pridržavajte se sljedećih smjernica za njezino punjenje.

**(Značajke i izgled košara i košarice za jedaći pribor mogu se razlikovati od vašeg modela.)**

Perilicu posuđa puniti na sljedeći način:

Predmete poput šalica, čaša, lonaca/tava i sl. okrenite prema dolje.

Zakrivljene predmete, ili one s udubljenjima, potrebno je staviti poprijeko, tako da se s njih može slijevati voda.

Sav pribor za jelo postavite na siguran način tako da se ne može prevrnuti.

Sav pribor stavite tako da se prskalice mogu slobodno okretati tijekom pranja.

Stavite šuplje predmete poput šalica, čaša i lonaca itd. naopako kako se u njima ne bi zadržavala voda.

Stavite posuđe i pribor za jelo tako da ne leže jedni u drugima ili jedni preko drugih.

Pazite da se čaše međusobno ne dodiruju kako se ne bi oštetile.

Gornja košara namijenjena je za osjetljivije i laganije posuđe poput čaša, šalica za kavu i čaj.

Noževi dugih oštrica postavljeni uspravno predstavljaju moguću opasnost!

Dugi i/ili oštri komadi pribora za jelo, poput noževa, moraju biti smješteni u vodoravnom položaju u gornju košaru.

Nemojte prepunjavati perilicu posuđa. To je važno za dobre rezultate i razboritu potrošnju energije.

### NAPOMENA

Vrlo male predmete ne smijete prati u perilici posuđa jer bi lako mogli ispasti iz košare.

## Vađenje posuđa

Kako voda ne bi kapala s gornje u donju košaru, preporučujemo da prvo ispraznite donju košaru, a tek zatim gornju.

### UPOZORENJE



**Predmeti će biti vrući!** Kako biste spriječili oštećenje, nemojte vaditi čaše i pribor za jelo iz perilice posuđa otprilike 15 minuta nakon dovršetka programa.

### Punjenje gornje košare

Gornja košara namijenjena je za osjetljivije i lagnije posuđe poput čaša, šalica za kavu i čaj i tanjurića, zatim tanjure, zdjelice i plitke tave (ako nisu previše prljavi). Stavite tanjure i posuđe za kuhanje tako da ih mlaz vode ne može pomaknuti.



### Punjenje donje košare

Preporučujemo da u donju košaru stavite velike predmete i one koji se najteže peru: lonce, tave, poklopce, pladnjeve za posluživanje i zdjele, kao što je prikazano na donjoj slici. Preporučuje se staviti pladnjeve za posluživanje i poklopce sa strane u košare kako ne biste spriječili okretanje gornje prskalice. Maksimalni preporučeni promjer za tanjure ispred dozatora deterdženta je 19 cm, što neće ometati njegovo otvaranje.

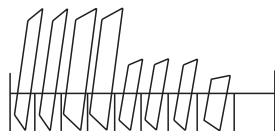

### Punjenje košare za jedaći pribor

Pribor za jelo trebate staviti u odgovarajući položaj u košaru za pribor tako da se međusobno ne dodiruje. Kako biste spriječili nedovoljnu učinkovitost pranja, izbjegavajte stavljanje pribora za jelo na hrpu.

### UPOZORENJE



**Pazite da jedaći pribor ne proviruje kroz dno košare. Oštar pribor uvijek stavite s oštirim vrhom dolje!**

### Punjenje košare za jedaći pribor

Pribor za jelo trebate staviti u odgovarajući položaj u košaru za pribor tako da se međusobno ne dodiruje. Kako biste spriječili nedovoljnu učinkovitost pranja, izbjegavajte stavljanje pribora za jelo na hrpu.

## PUNJENJE KOŠARA PREMA NORMI EN60436:

Punjenje perilice posuđa u punom kapacitetu pridonijet će uštedi energije i vode.

### 1. Gornja košara:

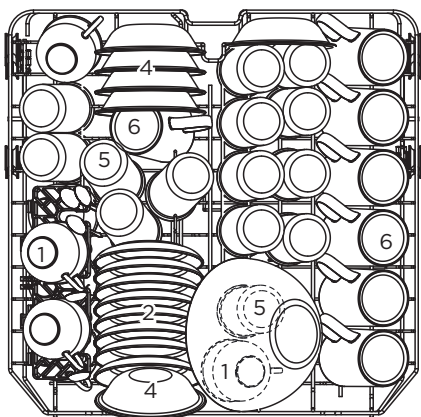

Broj	Predmet
1	Šalice
2	Tanjurići
3	Staklena zdjela
4	Desertne zdjelice
5	Čaše
6	Šalice

### 2. Donja košara:

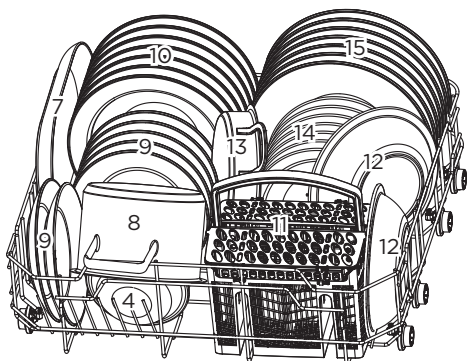

Broj	Predmet
7	Ovalni pladanj
8	Mala posuda
9	Desertni tanjuri
10	Duboki tanjuri
11	Košarica za jedaći pribor
12	Zdjela od melamina
13	Posuda za pečenje
14	Desertni tanjuri od melamina
15	Plitki tanjuri

### 3. Košara za jedaći pribor:

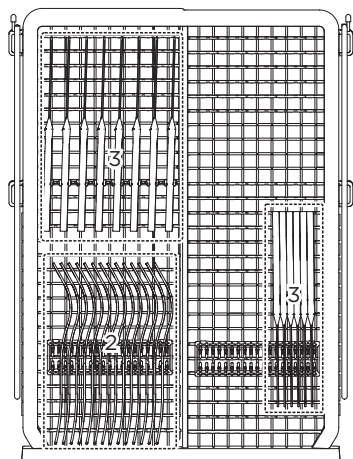

### 4. Košarica za jedaći pribor:

→ ULAGANJE

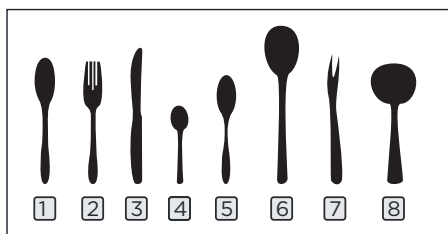
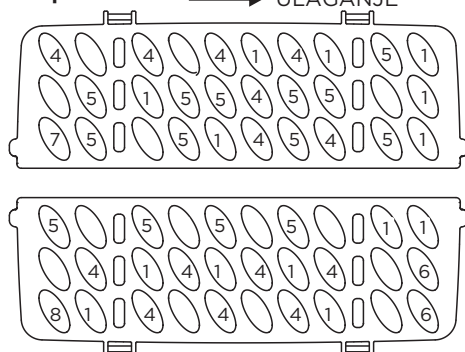

Informacije za testiranje kompatibilnosti u skladu sa standardom EN 60436:

Kapacitet: 14 kompleta

Položaj gornje košare: donji

Program: ECO

Postavka sredstva za ispiranje: Max

Postavka omekšivača vode: H3

Broj	Predmet
1	Žlice
2	Vilice
3	Noževi
4	Žličice
5	Desertne žlice
6	Žlice za posluživanje
7	Vilice za posluživanje
8	Kutlača



## Savjeti za upotrebu košara

### Podješavanje gornje košare

Visinu gornje košare možete lako prilagoditi radi smještaja višeg posuđa u gornju ili donju košaru.

Za podešavanje visine gornje košare slijedite ove korake:

1. Izvucite gornju košaru.

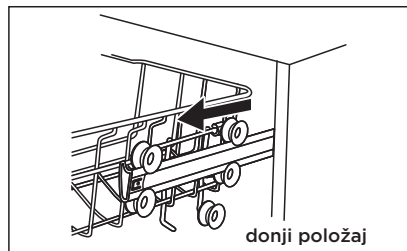

2. Uklonite gornju košaru.

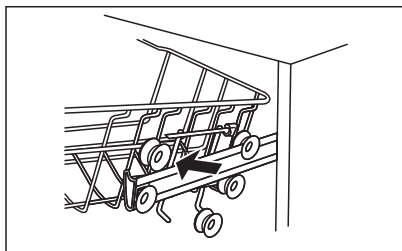

3. Ponovno pričvrstite gornju košaru na gornji ili donji valjak.

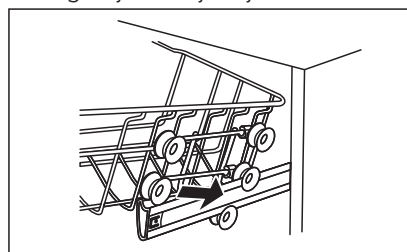

4. Gurnite gornju košaru unutra.

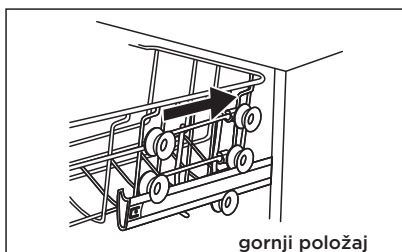

### Savijanje staka za šalice i unatrag

Kako biste oslobodili mjesta za više predmeta u gornjoj košari, podignite stalak za šalice prema gore. Zatim možete nasloniti visoke čaše na njega.



### **NAPOMENA**

Kada je gornja košara u višem položaju, visina šalice za kavu koje se mogu postaviti u držač za šalicu nije veća od 60 mm.

### Savijanje policu prema natrag

Šiljci donje košare služe za držanje tanjura i pladnja.

Mogu se spustiti kako bi se napravilo više mjesta za velike predmete.



## Dodavanje soli u omekšivač

### NAPOMENA

Ako vaš model nema omekšivač vode, možete preskočiti ovaj dio.

Uvijek upotrebljavajte sol namijenjenu perilicama posuđa.

Tvrdoća vode razlikuje se od mjesta do mjesta. Koristite li s vašom perilicom tvrdu vodu, na posuđu i jeđaćem priboru stvaraju se naslage.

Uređaj je opremljen posebnim omekšivačem koji koristi spremnik za sol posebno namijenjen eliminiranju kamenca i minerala iz vode.

Spremnik za sol nalazi se ispod donje košare, a treba ga napuniti prema uputama u nastavku.

### UPOZORENJE

#### **Upotrebljavajte isključivo sol namijenjenu perilicama posuđa!**

Bilo koja druga sol koja nije izričito namijenjena uporabi u perilicama, pogotovo kuhinjska sol, može oštetiti omekšivač vode. Proizvođač se odriče odgovornosti i ne daje nikakva jamstva u slučaju šteta nastalih uslijed korištenja neprikladne soli.

#### **Sol dodajte samo prije pokretanja programa pranja.**

To će onemogućiti da na dnu perilice ostanu zrna soli ili slana voda, što može uzrokovati koroziju.

Za dodavanje soli u perilicu slijedite navedene korake:

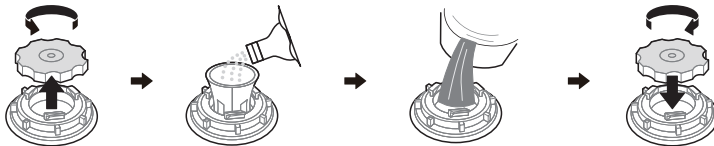

1. Izvadite donju košaru i odvijte čep spremnika.
2. Stavite kraj (isporučenog) lijevka u otvor i uspite oko 1,5 kg soli za perilicu posuđa.
3. Napunite spremnik vodom do oznake maksimuma. Normalno je da iz spremnika za sol iscure malo vode.
4. Nakon punjenja spremnika čvrsto zatvorite čep.
5. Indikator upozorenja na sol će se isključiti nakon što spremnik napunite solju.
6. Pokrenite program pranja odmah nakon punjenja spremnika solju (savjetujemo da taj program bude kratak). U suprotnom bi se sustav filtriranja, pumpa ili drugi važni dijelovi perilice mogli oštetiti od slane vode. To nije pokriveno jamstvom.

## Omekšavanje vode

Omekšivač vode valja podesiti ručno uz pomoć regulatora tvrdoće vode.

Omekšivač iz vode uklanja minerale i soli koji mogu štetno utjecati na rad uređaja. Što voda sadrži više minerala, to je "tvrđa".

Omekšivač valja podesiti u skladu s tvrdoćom vode u vašem području.

Podatak o tvrdoći vaše vode zatražite od lokalne vodoopskrbne tvrtke.

### Podešavanje potrošnje soli

Perilica ima funkciju podešavanja potrošnje soli u skladu s tvrdoćom vode.

Tako se potrošnja soli optimizira i prilagođava.

Molimo da za podešavanje potrošnje soli slijedite donje korake.

1. Otvorite vrata i uključite uređaj.
2. Unutar 60 sekundi nakon uključivanja uređaja pritisnite tipku Program duže od 5 sekundi za ulazak u podešavanje sustava za omekšavanje vode.
3. Pritisnite tipku Program ponovno za odabir odgovarajuće postavke u skladu s tvrdoćom vaše vode. Postavke se mijenjaju sljedećim redom:  
H3->H4->H5->H6->H1->H2->H3;
4. Ostavite uređaj da miruje 5 sekundi ili pritisnite tipku za uključivanje kako biste dovršili podešavanje i izašli iz funkcije podešavanja.

TVRDOĆA VODE				Razina omekšivača vode	Regeneracija se odvija svakih X programskih slijedova <sup>1)</sup>	Potrošnja soli (gram/ciklus)
Njemački dH	Francuski fH	Britanski Clarke	Mmol/l			
0 - 5	0 - 9	0 - 6	0 - 0.94	H1: Brzo, sjajno svjetlo	Bez regeneracije	0
6 - 11	10 - 20	7 - 14	1.0 - 2.0	H2: 90 min, sjajno svjetlo	10	9
12 - 17	21 - 30	15 - 21	2.1 - 3.0	H3: 90 min, brzo sjajno svjetlo	5	12
18 - 22	31 - 40	22 - 28	3.1 - 4.0	H4: ECO, sjajno svjetlo	3	20
23 - 34	41 - 60	29 - 42	4.1 - 6.0	H5: ECO, brzo sjajno svjetlo	2	30
35 - 55	61 - 98	43 - 69	6.1 - 9.8	H6: ECO, 90 min, sjajno svjetlo	1	60

1°dH=1.25 °Clarke=1.78 ) °fH=0.178mmol/l

### Tvorničko podešenje: H3

- 1) Svaki ciklus s postupkom regeneracije troši dodatne 2.0 litre vode, potrošnju energije povećava za 0.02 kWh, a trajanje programa povećava za 4 minute.

## Funkcija sredstva za ispiranje i deterdženta

Sredstvo za ispiranje ispušta se tijekom završnog ispiranja za sprečavanje mrlja i pruga koje na posudu mogu ostaviti kapljice vode. To također pomaže pri sušenju, jer omogućuje slijevanje vode s posuda.

### UPOZORENJE

Upotrebljavajte samo sredstva za ispiranje poznatih proizvođača. Nikad ne punitte spremnik drugim tekućinama (npr. sredstvima za pranje, deterdžentima). To može oštetiti uređaj.

#### Kad napuniti spremnik sredstva za ispiranje

Ako indikator upozorenja na sredstvo za ispiranje (  ) ne svijetli, uvijek možete provjeriti količinu sredstva pomoću optičkog indikatora pokraj čepa. Kad je spremnik sredstva za ispiranje pun, indikator će se posve zatamniti. Tamna se točka smanjuje usporedno s količinom sredstva za ispiranje. Pazite da razina sredstva za ispiranje nikad ne padne ispod 1/4 spremnika.

Kako se količina sredstva za ispiranje smanjuje, smanjuje se i tamna točka kao u nastavku.

Pun       3/4 spremnika       1/2 spremnika       1/4 spremnika       Prazan

#### Funkcija deterdženta

Kemijski sastojci deterdženta nužni su za rastvaranje, skidanje i uklanjanje svih nečistoća iz perilice. Za tu je namjenu prikladna većina komercijalnih deterdženata.

### UPOZORENJE

#### Pravilna uporaba deterdženta

Koristite samo deterdžent posebno proizveden za perilice posuđa. Deterdžent uvijek mora biti svjež i suh.

Ne stavljajte deterdžent u dozator dok ne budete spremni za pokretanje perilice posuđa.



Deterdžent za perilice posuđa je korozivan!

Deterdžent za perilicu posuđa čuvajte izvan dohvata djece.

## Punjenje spremnika sredstva za ispiranje

1. Uklonite poklopac spremnika sredstva za ispiranje zakretanjem u smjeru suprotnom od kazaljki sata.

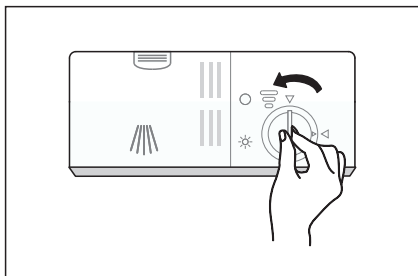

2. Pažljivo ulijte sredstvo za ispiranje u spremnik, pazite da se ne prelije.

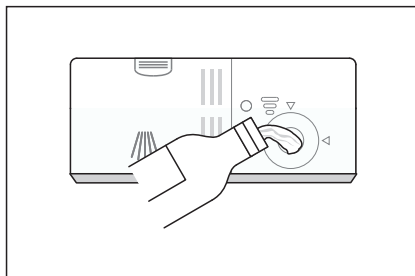

3. Zatvorite poklopac spremnika sredstva za ispiranje zakretanjem u smjeru kazaljki sata.

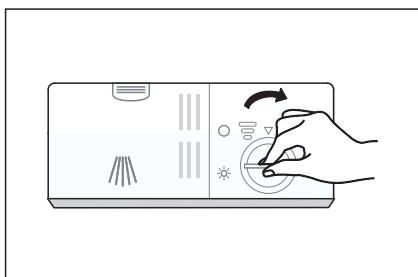

## Podešavanje spremnika sredstva za ispiranje

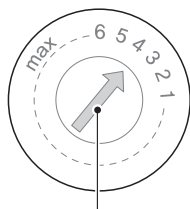
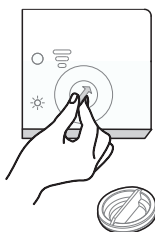

Poluga za podešavanje (ispiranje)

Zakrenite indikator sredstva za ispiranje na broj. Što je broj veći, troši se više sredstva za ispiranje.

Ako se posuđe još uvijek ne suši kako treba ili su zamjetne mrlje, pomaknite regulator na sljedeći veći broj sve dok mrlja ne bude. Smanjite je ako nakon pranja primijetite bjelkaste mrlje na posudu ili plavkaste naslage na oštricama noževa.

## Punjenje spremnika deterdženta

1. Pritisnite bravicu na spremniku deterdženta kako biste otvorili poklopac.



2. U veći odjeljak (A) dodajte deterdžent za glavni ciklus pranja. Za pranje jače zaprljanog posuđa dodajte i malo deterdženta u manji odjeljak (B) za ciklus pretpranja..

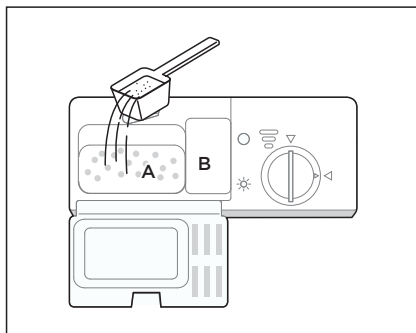

3. Zatvorite poklopac i pritisnite ga dok se ne zaključa.

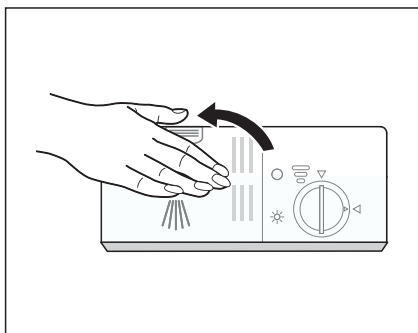

### NAPOMENA

Molimo da se pridržavate preporuka proizvođača navedenih na ambalaži deterdženta.

## Ušteda energije

1. Ručno prethodno ispiranje posuđa dovodi do povećane potrošnje vode i energije i ne preporučuje se.
2. Kad se kućanska perilica posuđa upotrebljava u skladu s uputama za uporabu, pranje posuđa u njoj obično u fazi upotrebe troši manje energije i vode od ručnog pranja.

## Početak programa

1. Izvucite donju i gornju košaru, stavite posude i gurnite ih natrag. Preporučujemo da prvo napunite donju košaru, a zatim gornju.
2. Dodajte deterđent.
3. Spojite utikač u utičnicu. Podaci o napajanju navedeni su u odjeljku "Informacijski list proizvoda". Uvjerite se da je dovod vode otvoren na maksimum, do punog pritiska.
4. Otvorite vrata pa pritisnite tipku za uključivanje/isključivanje.
5. Odaberite program pa će zasvijetliti odgovarajući indikator. Zatim zatvorite vrata i perilica će pokrenuti ciklus.

## Promjena programa dok je ciklus u tijeku

Program se može mijenjati samo ako je radio tek kratko vrijeme, inače je deterđent možda već pušten ili je voda od pranja deterđentom već ispuštena. U tom slučaju valja perilicu posuđa resetirati i ponovno napuniti spremnik deterđenta. Za resetiranje perilice posuđa slijedite upute u nastavku:

1. Odškrinite vrata malo kako biste zaustavili perilicu posuđa pa ih možete otvoriti potpuno nakon što prskalica prestane raditi.
2. Pritisnite tipku Program duže od tri sekunde i uređaj će biti u načinu za odabir programa.
3. Program možete promijeniti na željenu postavku ciklusa.

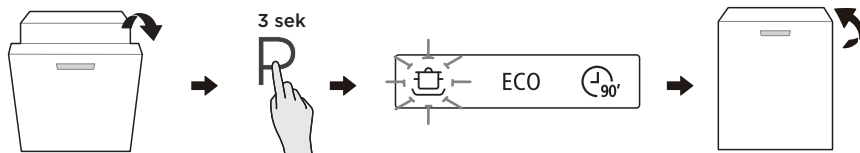

## Zaboravili ste staviti određeno posuđe?

Zaboravljeno posuđe možete dodati u bilo kojem trenutku prije nego što počne ispuštanje deterdženta. U tom slučaju slijedite upute u nastavku:

1. Malo odškrinite vrata za zaustavljanje pranja.
2. Kad se prskalice prestanu okretati, vrata možete otvoriti do kraja.
3. Dodajte posuđe.
4. Zatvorite vrata.
5. Perilica će nastaviti s radom.

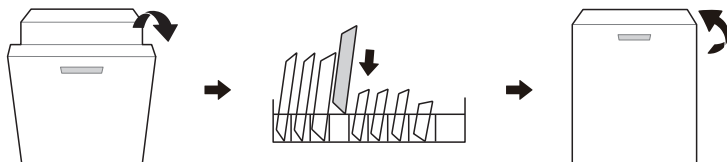

### ⚠ UPOZORENJE

Opasno je otvarati vrata tijekom pranja, jer bi vas vruća voda mogla opeći.

## Automatsko otvaranje

Vrata perilice automatski će se otvoriti nakon pranja kako bi se postigao bolji učinak sušenja.

### 💡 NAPOMENA

Vrata perilice posuđa ne smiju se blokirati kad je podešeno njihovo automatsko otvaranje. Time se može narušiti rad mehanizma za zaključavanje vrata.

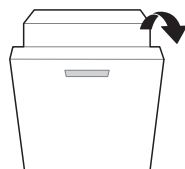



# ČIŠĆENJE I ODRŽAVANJE

## Održavanje vanjskih površina

### Vrata i brtva na vratima

Redovito čistite brtve na vratima mekom vlažnom krpom kako biste uklonili ostatke od hrane. Prilikom punjenja perilice mogu na bočne strane vrata perilice kapnuti ostaci hrane i pića. Te su površine na vanjskom dijelu kućišta i njima ne može pristupiti voda iz prskalice. Obrišite sve ostatke prije zatvaranja vrata.

### Upravljačka ploča

Ako je potrebno čišćenje, upravljačku ploču obrišite samo mekom vlažnom krpom.

## ⚠ UPOZORENJE

Kako voda ne bi prodrla u bravu na vratima i električne komponente, nemojte koristiti sredstvo za čišćenje u spreju bilo koje vrste.

Na vanjskim površinama nikada ne upotrebljavajte abrazivna sredstva za čišćenje ili grube spužvice, jer mogu ostrugati završni sloj. I neki papirnati ručnici mogu ogrepsti površinu ili ostaviti tragove na njoj.

## Održavanje unutrašnjosti

### Sustav za filtriranje

Sustav za filtriranje u podnožju odjeljka za pranje zadržava veće ostatke iz ciklusa pranja, uključujući strane predmete kao što su čačkalice ili krhotine. Sakupljeni grubi ostaci mogu uzrokovati začepljenje filtera. Redovito provjeravajte stanje filtera, pažljivo uklonite strane predmete i po potrebi očistite dijelove filterskog sustava vodom. Za čišćenje filtera perilice slijedite dolje navedene korake.

## ⚠ NAPOMENA

Slike su samo za referencu, različiti modeli sustava za filtriranje i prskalice mogu biti različiti.

1. Držite grubi filter i zakrenite ga u 2 smjeru suprotnom od kretanja kazaljki sata kako biste ga otključali. Podignite filter prema gore i izvadite ga iz perilice posuđa.
2. Fini filter možete izvući s dna filterskog sklopa. Grubi filter možete odvojiti od glavnog filtera tako da lagano pritisnete jezičke na vrhu i izvučete ga.

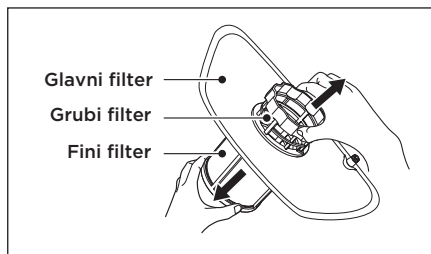
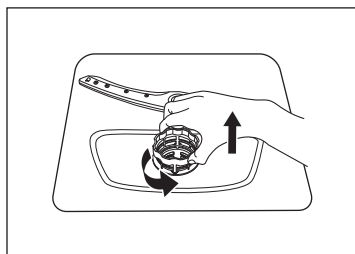

3. Veći ostaci hrane mogu se očistiti ispiranjem filtra pod tekućom vodom. Za temeljitije čišćenje upotrijebite meku četku.

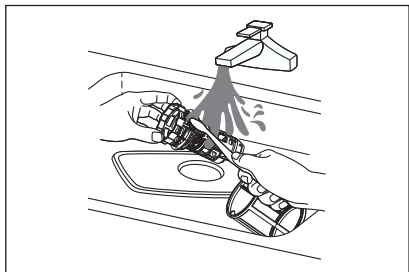

4. Ponovno sastavite filtre obrnutim redoslijedom u odnosu na rastavljanje, vratite filterarski sklop na mjesto i zakrenite u smjeru kretanja kazaljki sata prema strelici.

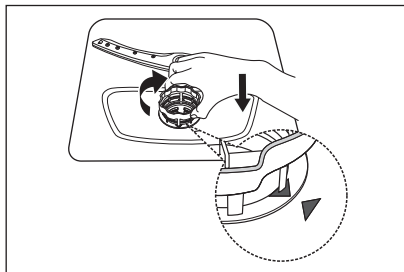

## **⚠ UPOZORENJE**

Filtere nemojte previše zatezati. Dobro učvrstite filtre odgovarajućim redoslijedom, jer u protivnom mogu u sustav ući grube nečistoće i uzrokovati blokadu. Perilicu za posuđe nikada ne upotrebljavajte bez postavljenih filtera. Nepravilno vraćanje filtera na mjesto može smanjiti učinkovitost uređaja te oštetiti posuđe i pribor.

## **Prskalice**

Potrebno je redovito čistiti prskalice jer će kemikalije u tvrdj vodi začeptiti njihove mlaznice i ležajeve.

Za čišćenje prskalica slijedite upute u nastavku:

1. Za uklanjanje gornje prskalice držite čvrsto maticu u sredini i zakrenite prskalicu u smjeru suprotnom od kretanja kazaljki sata kako biste je uklonili.

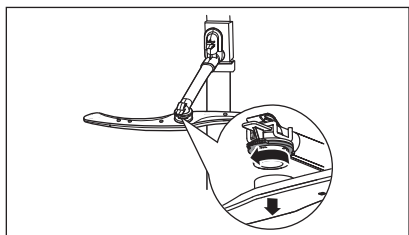

2. Za skidanje donje prskalice, izvucite je prema gore.

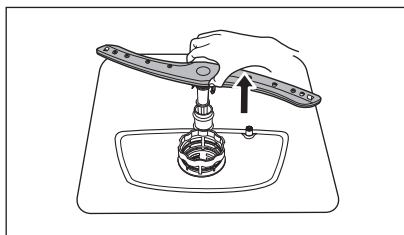

3. Operite prskalice u toploj vodi sa sapunicom i očistite mlaznice mekanom četkom. Dobro ih isperite i vratite na mjesto.

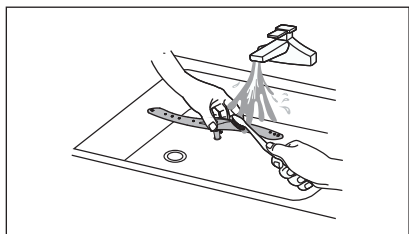

## Održavanje perilice posuđa

### Mjere opreza od smrzavanja

Poduzmite potrebne mjere za zaštitu od smrzavanja perilice posuđa zimi. Nakon svakog ciklusa pranja postupite na sljedeći način:

1. Odspojite perilicu s napajanja.
2. Zatvorite dovod vode i odvojite cijev za dovod vode od ventila vode.
3. Izbacite vodu iz dovodnog crijeva i ventila za vodu. (Sakupite vodu u lonac)
4. Ponovno priključite dovodno crijevo na ventil za vodu.
5. Izvadite filter s dna odjeljka za pranje i spužvom pokupite vodu sakupljenu u sifonu.

### Nakon svakog pranja

Nakon svakog pranja zatvorite dovod vode i ostavite vrata odškrinuta tako da se vlaga i mirisi ne zadrže u unutrašnjosti perilice.

### Odspajanje utikača

Prije čišćenja ili održavanja, uvijek izvucite utikač kabela napajanja iz utičnice.

### Nemojte koristiti otapala ili abrazivna sredstva za čišćenje

Za čišćenje vanjskih i gumenih dijelova perilice posuđa nemojte koristiti otapala ili abrazivna sredstva za čišćenje. Koristite samo krpu i toplu vodu sa sapunicom. Za uklanjanje mrlja s unutrašnjih površina koristite krpu navlaženu u vodi i malo octa, ili sredstvo za čišćenje izričito namijenjeno perilicama posuđa.

### U slučaju duljeg nekorštenja

Preporučuje se da pokrenete ciklus pranja s praznom perilicom posuđa i kad završi izvucite kabel napajanja iz utičnice, zatvorite dovod vode i ostavite vrata perilice odškrinuta. To će produžiti vijek trajanja brtva i spriječiti stvaranje mirisa unutar uređaja.

### Pomicanje uređaja

Ako je potrebno pomaknuti uređaj, pokušajte ga držati okomitom položaju. Ako je apsolutno nužno, polegnite ga s poleđinom prema dolje.

### Brtve

Jedan uzroka neugodnih mirisa u perilici jest hrana koja je zapela u brtvama. Povremeno čišćenje vlažnom spužvom spriječit će tu pojavu.

# U SLUČAJU PROBLEMA

## Prije pozivanja servisa

Pogledajte tablice na sljedećim stranicama, jer možda sadrže rješenje problema bez pozivanja servisa.

Problem	Mogući uzroci	Rješenje
Perilica se ne uključuje	<ul style="list-style-type: none"><li>• Osigurač je pregorio ili iskočio.</li></ul>	Zamijenite osigurač ili ga vratite na mjesto. Odspojite sve uređaje spojene na isti strujni krug kao i perilica.
	<ul style="list-style-type: none"><li>• Napajanje nije uključeno.</li></ul>	Provjerite je li perilica posuđa uključena i jesu li vrata dobro zatvorena. Provjerite je li kabel napajanja pravilno spojen na zidnu utičnicu.
	<ul style="list-style-type: none"><li>• Nizak pritisak vode</li></ul>	Provjerite je li perilica pravilno spojena na dovod vode i da je slavina otvorena.
	<ul style="list-style-type: none"><li>• Vrata nisu pravilno zatvorena.</li></ul>	Pazite da vrata čvrsto zatvorite.
Voda ne istječe iz perlice	<ul style="list-style-type: none"><li>• Odvodno crijevo je oštro savijeno.</li></ul>	Provjerite odvodno crijevo.
	<ul style="list-style-type: none"><li>• Filtar je začepljen.</li></ul>	Provjerite sustav filtera.
	<ul style="list-style-type: none"><li>• Kuhinjski sudoper je začepljen.</li></ul>	Provjerite može li voda slobodno otjecati kroz odvod. Ako je problem u začepljenom kuhinjskom sudoperu, možda će vam trebati vodoinstalater, a ne serviser za perlice.
Pjena u kadici perlice	<ul style="list-style-type: none"><li>• Neodgovarajući deterdžent.</li></ul>	Rabite samo poseban deterdžent za strojno pranje posuđa kako se ne bi stvarala pjena. Ako se to dogodi, otvorite perilicu posuđa i pustite da pjena ispari. Na dno perlice posuđa dodajte oko 1 L hladne vode. Zatvorite perilicu posuđa, zatim odaberite bilo koji ciklus. Prvo će perilica izbaciti vodu. Otvorite vrata nakon pražnjenja i provjerite je li pjena nestala. Po potrebi ponovite.
Zamrljana unutrašnjost perlice	<ul style="list-style-type: none"><li>• Proliveno sredstvo za ispiranje.</li></ul>	Prolivena sredstva za ispiranje uvijek odmah obrišite.
	<ul style="list-style-type: none"><li>• Koristili ste deterdžent s bojilima.</li></ul>	Odaberite deterdžent bez bojila.

Problem	Mogući uzroci	Rješenje
Na jedaćem priboru su zamjetne mrlje od hrđe	<ul style="list-style-type: none"> <li>Taj pribor nije otporan na koroziju.</li> </ul>	Izbjegavajte u perilici prati predmete koji nisu otporni na koroziju.
	<ul style="list-style-type: none"> <li>Niste pokrenuli program nakon dodavanja soli. U ciklus pranja dospjeli su tragovi soli.</li> </ul>	Nakon dodavanja soli uvijek pokrenite program pranja s praznom perilicom, bez odabira funkcije Turbo (ako je vaš model ima).
	<ul style="list-style-type: none"> <li>Labavi poklopac odjeljka za omekšivač</li> </ul>	Provjerite poklopac.
Lupkanje u unutrašnjosti perilice	<ul style="list-style-type: none"> <li>Prskalica udara o posuđe u košari.</li> </ul>	Prekinite program i razmjestite posuđe koje blokira prskalicu.
Zveckanje u unutrašnjosti perilice	<ul style="list-style-type: none"> <li>Posuđe nije pričvršćeno.</li> </ul>	Prekinite program i razmjestite posuđe.
Kuckanje u cijevima za vodu	<ul style="list-style-type: none"> <li>Uzrok tome možda je mjesto postavljanja ili poprečni presjek cijevi.</li> </ul>	To ne utječe na rad perilice. Ako niste sigurni, obratite se stručnom vodoinstalateru.
Posuđe nije čisto	<ul style="list-style-type: none"> <li>Posuđe nije pravilno postavljeno.</li> <li>Program nije bio dovoljno snažan.</li> </ul>	Pogledajte "Priprema i stavljanje posuđa u perilicu".  Odaberite intenzivniji program.
	<ul style="list-style-type: none"> <li>Nedovoljna količina deterdženta.</li> </ul>	Upotrijebite više deterdženta ili ga zamijenite drugim.
	<ul style="list-style-type: none"> <li>Posuđe ometa okretanje prskalica.</li> </ul>	Rasporedite posuđe tako da se prskalice mogu slobodno okretati.
	<ul style="list-style-type: none"> <li>Sklop filtera na dnu perilice nije čist ili nije pravilno postavljen. To može prouzročiti blokiranje prskalica.</li> </ul>	Očistite i/ili pravilno postavite sklop filtera. Očistite mlaznice prskalica.
Zamagljene čaše i stakleno posuđe	<ul style="list-style-type: none"> <li>Kombinacija meke vode i previše deterdženta.</li> </ul>	Upotrijebite manje deterdženta ako imate meku vodu i odaberite kraći ciklus za pranje staklenog posuđa i čaša.
Na posudama i čašama pojavljuju se bijele mrlje.	<ul style="list-style-type: none"> <li>Na području s tvrdom vodom mogu nastati naslage kamenca.</li> </ul>	Provjerite postavke omekšivača vode ili stanje napunjenosti spremnika za sol.

Problem	Mogući uzroci	Rješenje
Crne ili sive mrlje na posuđu	<ul style="list-style-type: none"> <li>Tragovi dodira aluminijskog posuđa.</li> </ul>	Za uklanjanje tih mrlja koristite blago abrazivno sredstvo za čišćenje.
Deterdžent je ostao u spremnicima.	<ul style="list-style-type: none"> <li>Posuđe blokira poklopce spremnika deterdženta.</li> </ul>	Pravilno rasporedite posuđe.
Posuđe se ne suši.	<ul style="list-style-type: none"> <li>Nepравilan raspored posuđa.</li> </ul>	Ako na posuđu ima ostataka deterdženta, koristite rukavice kako biste spriječili iritaciju kože.
	<ul style="list-style-type: none"> <li>Prerano izvađeno posuđe</li> </ul>	Nemojte prazniti perilicu odmah nakon pranja. Malo odškrinite vrata tako da para može izaći. Izvadite posuđe tek kad se unutarnja temperatura dovoljno smanji. Prvo ispraznite donju košaru kako biste spriječili kapanje iz gornje košare.
	<ul style="list-style-type: none"> <li>Odabrali ste pogrešan program</li> </ul>	Kod kraćeg programa temperatura vode je niža, što smanjuje učinak pranja. Odaberite duži program.
	<ul style="list-style-type: none"> <li>Pribor za jelo s niskokvalitetnom oblogom</li> </ul>	Odvod vode teži je s takvim predmetima. Pribori za jelo i posuđe takvog tipa nije prikladno za pranje u perilici.

## UPOZORENJE

Samostalno ili neprofesionalno popravljanje može dovesti do ozbiljnih rizika za sigurnost korisnika uređaja i može utjecati na jamstvo.

## Dostupnost rezervnih dijelova

- Sedam godina nakon izlaska posljednjeg primjerka modela na tržište: Motor, cirkulacijska i ispusna pumpa, grijači i grijaći elementi, uključujući toplinske pumpe (odvojeno ili u paketu), cjevovodi i srodna oprema, uključujući sve cijevi, ventile, filtre i aquastop sustave, strukturni i unutarnji dijelovi koji se odnose na sklopove vrata (odvojeno ili u paketu), tiskane pločice, elektronički zasloni i pokazivači, tlačne sklopke, termostati i senzori, softver i firmver, uključujući softver za resetiranje.
- Deset godina nakon izlaska posljednjeg primjerka modela na tržište: Šarke i brtve vrata, ostale brtve, prskalice, filtri odvoda, unutarnji stalci i plastične periferne komponente kao što su košare i poklopci.

## KODOVI POGREŠAKA

U slučaju kvara, perilica posuđa prikazat će kôd pogreške. Sljedeća tablica prikazuje moguće kodove pogrešaka i njihove uzroke.

Problem	Mogući uzroci	Riješenje
Indikator Rapid ubrzano treperi	<ul style="list-style-type: none"><li>Duže vrijeme dovoda vode.</li></ul>	Slavina nije otvorena, dovod vode je slabiji ili je pritisak prenizak.
Indikator Rapid i 90 min ubrzano trepere	<ul style="list-style-type: none"><li>Not reaching required temperature.</li></ul>	Malfunction of heating element.
Indikator ECO ubrzano treperi	<ul style="list-style-type: none"><li>Curenje.</li></ul>	Iz nekog dijela perilice curi.
Svijetle indikatori Intensive, ECO i Rapid	<ul style="list-style-type: none"><li>Greška u komunikaciji između glavne tiskane ploče i tiskane ploče pokazivača.</li></ul>	Otvoreni krug ili prekinuta žica komunikacijskog sklopa.

### UPOZORENJE

- Dođe li do prelijevanja, prije pozivanja servisa zatvorite glavni dovod vode.
- Ako u perilici ima vode uslijed prelijevanja ili manjeg curenja, uklonite je prije ponovnog pokretanja perilice.
- U slučaju pojave koda pogreške koju ne možete otkloniti, potražite stručnu pomoć.

# ZAŠTITNI ZNAKOVI, AUTORSKA PRAVA I PRAVNA IZJAVA

 Midea logotip, riječi, trgovački naziv, vanjski izgled i sve njihove verzije vrijedna su imovina Grupe Midea i/ili njezinih povezanih društava ("Midea"), kojima Midea posjeduje zaštitne znakove, autorska prava i druga prava intelektualnog vlasništva te svu dobru volju koja proizlazi iz uporabe bilo kojeg dijela zaštitnog znaka Midea. Uporaba zaštitnog znaka Midea u komercijalne svrhe bez prethodnog pismenog pristanka tvrtke Midea može predstavljati povredu zaštitnog znaka ili nelojalnu konkurenciju kojom se krše relevantni zakoni.

Ovaj priručnik izrađuje Midea i Midea zadržava sva autorska prava na njega. Nijedan subjekt ili pojedinac ne smije upotrebljavati, umnožavati, mijenjati, distribuirati u cijelosti ili djelomično ovaj priručnik ili ga pakirati ili prodavati s drugim proizvodima bez prethodne pisane suglasnosti Midee.

Sve opisane funkcije i upute bile su ažurirane u vrijeme tiskanja ovog priručnika. Međutim, stvarni proizvod može se razlikovati zbog poboljšanih funkcija i dizajna.



# ZBRINJAVANJE I RECIKLIRANJE

## Važne upute za okoliš

Usklađenost s direktivom o OEEO-u i odlaganje otpadnog proizvoda:

Ovaj je proizvod u skladu s direktivom EU-a o OEEO-u (2012/19/EU). Ovaj proizvod nosi klasifikacijski simbol za otpadnu električnu i elektroničku opremu (OEEO).

Ovaj simbol označava da se ovaj proizvod ne smije odlagati s drugim kućanskim otpadom na kraju vijeka trajanja. Isluženi uređaj morate odnijeti na službeno sabirno mjesto za recikliranje električnih i elektroničkih uređaja. Kako biste pronašli te sustave za prikupljanje, obratite se lokalnoj upravi ili prodavaču gdje je proizvod kupljen. Svako kućanstvo ima važnu ulogu u oporabi i recikliranju starih uređaja. Pravilno odlaganje rabljenog uređaja pomaže u sprječavanju mogućih negativnih utjecaja na okoliš i zdravlje ljudi.



## Usklađenost s direktivom RoHS

Proizvod koji ste kupili u skladu je s EU direktivom RoHS (2011/65/EU). Ne sadrži štetne i zabranjene materijale navedene u direktivi.

## Informacije o pakovanju

Ambalaža proizvoda izrađena je od materijala koji se mogu reciklirati u skladu s našim nacionalnim propisima o zaštiti okoliša. Ne odlažite ambalažni materijal zajedno s kućnim ili drugim otpadom. Odnosite ga na mjesta za prikupljanje ambalažnog materijala koja je odredila lokalna uprava.

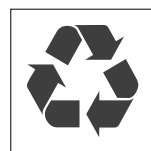

# OBAVIJEST O ZAŠTITI PODATAKA

Za pružanje usluga dogovorenih s kupcem, suglasni smo da ćemo se bez ograničenja pridržavati svih odredbi primjenjivog zakona o zaštiti podataka, u skladu s dogovorenim zemljama unutar kojih će se usluge pružati kupcu, kao i, gdje je to primjenjivo, Opće uredbe EU-a o zaštiti podataka (GDPR).

Općenito, naša obrada podataka služi za ispunjavanje naše obveze prema ugovoru s vama i iz razloga sigurnosti proizvoda, kako bismo zaštitili vaša prava u vezi s jamstvom i pitanjima o registraciji proizvoda. U nekim slučajevima, ali samo ako je osigurana odgovarajuća zaštita podataka, osobni podaci mogu se prenijeti primateljima koji se nalaze izvan Europskog gospodarskog prostora.

Dodatne informacije dostavljene su na zahtjev. Možete kontaktirati našeg službenika za zaštitu podataka putem **MideaDPO@midea.com**. Kako biste ostvarili svoja prava kao što je pravo prigovora na obradu vaših osobnih podataka u svrhu izravnog marketinga, obratite nam se putem **MideaDPO@midea.com**. Za dodatne informacije slijedite QR kôd.



*make yourself at home*



[www.midea.com](http://www.midea.com)

© Midea 2023 all rights reserved

### **Gemma B&D d.o.o.**

Uvoznik i distributer za RH  
10000 Zagreb, Prislavlje 2

#### **Veleprodaja:**

tel.: 00385 1 6196 446, 6195 604

fax: 00385 1 6195 581

e-mail: [veleprodaja@gemma.hr](mailto:veleprodaja@gemma.hr)

#### **Centralni servis:**

tel./fax: 00385 1 6195 582

e-mail: [servis@gemma.hr](mailto:servis@gemma.hr)

[www.gemma.hr](http://www.gemma.hr)

### **Gemma BH d.o.o.**

Uvoznik i distributer za BiH  
71000 Sarajevo,

Džemala Bijedića 25c

#### **Veleprodaja:**

tel./fax: 00387 33 407 935

00387 33 407 936

e-mail: [info@gemma.ba](mailto:info@gemma.ba)

[www.gemma.ba](http://www.gemma.ba)

### **Gemma B&D d.s.d. Podgorica**

Uvoznik i distributer za CG  
81000 Podgorica, Serdara Jola  
Piletića bb (PC Palada)

#### **Veleprodaja:**

tel.: 00382 20 672 961

e-mail: [veleprodaja@gemmabd.me](mailto:veleprodaja@gemmabd.me)

[www.gemmabd.me](http://www.gemmabd.me)

Radi stalnog poboljšavanja proizvoda može do i do promjene tehni kih podataka bez prethodne obavijesti. Ove upute napravljene su s mnogo truda i s najve om pažnjom, no pogreške u procesu izrade i/ili prijevoda uputa uvijek su mogu e. Stoga proizvo a i prodavatelj ne preuzimaju odgovornost za eventualne neto ne navode, pogreške u prijevodu ili tiskarske pogreške u ovim uputama.