



65M90M1

**Ugradna električna  
rerna**

Uputstvo za upotrebu

**CE**

# OBAVEŠTENJE

Hvala što ste kupili naš proizvod. Nadamo se da ćete uživati u korišćenju širokog spektra karakteristika i koristi koje isti pruža. Pre upotrebe ovog uređaja, molimo vas da pažljivo pročitate ovo Uputstvo za upotrebu u celosti. Čuvajte ovo uputstvo na sigurnom mestu radi buduće upotrebe. Postarajte se da i druga lica koja budu koristila ovaj uređaj budu takođe upoznata sa ovim uputstvima.

## UPOZORENJE

- Kada se rerna prvi put uključi, može odavati neprijatan miris. Razlog tome je vezivno sredstvo koje se koristi za izolacione ploče u rerni. Molimo vas da uključite novi prazan proizvod na funkciju konvencionalnog pečenja, 250°C, 90 minuta za čišćenje uljnih nečistoća unutar rerne.
- Prilikom prve upotrebe potpuno je normalno da dođe do laganog dima i mirisa. Ukoliko se to dogodi, samo sačekajte da miris nestane pre nego što hranu stavite u rernu.
- Molimo vas da koristite proizvod u otvorenom okruženju.
- Uređaj i njegovi dostupni delovi se zagrevaju tokom upotrebe. Voditi računa da se ne dodiruju grejači. Deca mlađa od 8 godina moraju se držati podalje od uređaja osim kad su pod nadzorom.
- Ukoliko je površina napukla, isključite uređaj da biste izbegli mogućnost pojave strujnog udara.
- Ovaj uređaj mogu da koriste deca od 8 godina i starija, kao i osobe s ograničenim fizičkim, senzornim ili mentalnim sposobnostima ili s nedostatkom iskustva

i znanja, samo ukoliko su pod nadzorom ili su dobile uputstvo od lica koje se stara o njihovoj bezbednosti o sigurnoj upotrebi uređaja i razumeju povezane opasnosti. Ne dozvolite deci da se igraju uređajem. Deca ne smeju da čiste ili održavaju uređaj osim pod nadzorom.

- Tokom upotrebe, uređaj postaje jako vruć. Voditi računa da se ne dodiruju grejači koji se nalaze unutar rerne.
- Ne dozvolite deci da prilaze rerni kad ista radi, a pogotovo kad je uključena funkcija grila.
- Postarajte se da uređaj bude isključen pre zamene sijalice u rerni, a kako bi se izbegla mogućnost pojave strujnog udara.
- Sredstva za isključenje moraju biti ugrađena u fiksno ožičenje u skladu sa specifikacijama ožičenja.
- Deca treba da budu pod nadzorom kako bi bili sigurni da se ne igraju uređajem.
- Nije predviđeno da ovaj uređaj koriste osobe (uključujući i decu) s ograničenim fizičkim, senzornim ili mentalnim sposobnostima ili s nedostatkom iskustva i znanja, samo ukoliko su pod nadzorom ili su dobile uputstvo od osobe koje se stara o njihovoj bezbednosti.
- Dostupni delovi se zagrevaju tokom upotrebe. Deca treba da se drže podalje od uređaja.
- Jednopolno sredstvo za isključenje mora da bude ugrađeno u fiksno ožičenje u skladu sa pravilima ožičenja.

- Ukoliko je kabl za napajanje oštećen, proizvođač, serviser ili slično kvalifikovana osoba mora ga zameniti kako bi se izbegla opasnost.
- Nemojte koristiti oštra abrazivna sredstva za čišćenje ili oštre metalne strugače za čišćenje staklenih vrata rerne, jer mogu ogrebat površinu, što može dovesti do razbijanja stakla.
- Ne treba koristiti parne čistače.
- Nije predviđeno da se uređajima upravlja pomoću spoljnog tajmera ili odvojenog sistema daljinskog upravljanja.
- Upute za pećnice koje imaju police sadrže detalje koji ukazuju na ispravnu ugradnju polica.

## SAVETI O BEZBEDNOSTI

- Ne upotrebljavajte rernu bosu bez obuće. Ne dodirujte rernu mokrim ili vlažnim rukama ili nogama.
- Za rernu: Vrata rerne ne treba često otvarati tokom pečenja.
- Uređaj mora da instalira ovlašćeni tehničar pri čemu isto lice treba i da ga stavi u upotrebu. Proizvođač nije odgovoran za bilo kakvu štetu koja bi mogla nastati neispravnim postavljanjem i ugradnjom od strane neovlašćenog osoblja.
- Kada su vrata ili fioka rerne otvorena, ne ostavljajte ništa na njima, možete rasklimati vaš uređaj ili razbiti vrata.
- Neki delovi uređaja mogu dugo zadržavati toplotu; potrebno je sačekati da se ohladi pre nego što dodirnete delove koji su direktno izloženi toploti.
- Ukoliko uređaj nećete koristiti duže vreme, savetuje se da ga isključite.

## MONTAŽA RERNE U KUHINJSKI ELEMENT

Stavite rernu u prostor predviđen u kuhinjskom elementu; može se postaviti ispod radnog dela ili u uspravni element. Pozicionirajte rernu montažom zavrtanjem na mesto, koristeći dve rupe za pričvršćivanje u okviru. Kako biste pronašli rupe za pričvršćivanje, otvorite vrata rerne i pogledajte unutra. U svrhu odgovarajuće ventilacije, pridržavajte se mera i rastojanja prilikom montaže rerne.

## VAŽNO

Kako bi rerna radila ispravno, kuhinjsko kućište mora biti prikladno. Paneli kuhinjskog elementa koji se nalaze pored rerne moraju biti napravljeni od materijala otpornog na toplotu. Uverite se da lepkovi elemenata, izrađeni od furniranog drveta, mogu da podnesu temperature od najmanje 120 °C. Plastika ili lepkovi koji ne mogu da podnesu takve temperature će se rastopiti i deformisati element. Kada se rerna stavi u element, električni delovi moraju biti potpuno izolovani. Ovo je zakonski sigurnosni zahtev. Svi štitnici moraju biti jako pričvršćeni na mesto tako da ih je nemoguće ukloniti bez upotrebe specijalnih alata. Uklonite zadnji deo kuhinjskog elementa kako biste osigurali odgovarajuće cirkulisanje vazduha oko rerne. Ploča mora pozadi da ima razmak od najmanje 45 mm.

## IZJAVA O USAGLAŠENOSTI

Kada raspakujete rernu, uverite se da ona nije oštećena na bilo koji način. U slučaju bilo kakvih sumnji, nemojte je koristiti: obratite se profesionalno kvalifikovanoj osobi. Ambalažu, kao što su plastične kese, polistiren, kao i eksere držite van domašaja dece s obzirom da su isti opasni za njih.



# NAČIN UPOTREBE

- Ako nema potrebe za podešavanjem vremena pečenja, kada okrenite dugme tajmera u smeru suprotnom od kretanja kazaljki na satu na " ⓘ ", tajmer se neće automatski vratiti na "0", te će rerna i dalje biti uključena. Ako treba da podesite vreme pečenja, okrenite dugme tajmera u smeru kazaljke na satu na potrebno vreme. Kada je dostignuto podešeno vreme pečenja, tajmer će se automatski vratiti na " 0 " uz zvuk "Ding, Ding, Ding" i rerna će se isključiti.
- Za podešavanje funkcija okretanjem dugmeta za funkcije na željeni nivo.
- Za podešavanje temperature okretanjem dugmeta za temperaturu.
- Rerna automatski počinje da peče nakon podešavanja funkcije, vremena i temperature. Ako se rerna ne koristi, uvek podesite svu dugmad na "0".

## OPIS PROIZVODA

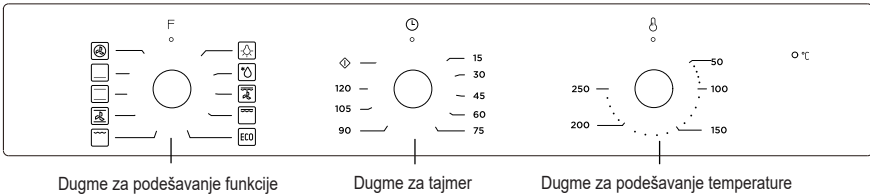

Dugme za podešavanje funkcije

Dugme za tajmer

Dugme za podešavanje temperature

Simbol	Opis funkcije
	Sijalica u rerni: Omogućava korisniku da posmatra napredovanje procesa pečenja bez otvaranja vrata. Sijalica rerne svetli za sve funkcije pečenja. (osim ECO funkcije)
	Odmrzavanje (Defrost): Cirkulacija vazduha na sobnoj temperaturi omogućava brže odmrzavanje smrznute hrane, (bez upotrebe bilo kakve toplote). To je nežan, ali kratkotrajan način da se ubrza vreme odležavanja i odmrzavanja gotovih jela, kao i proizvoda punjenih kremom itd.
	Donji grejač: Grejač radi samo sa donje strane rerne. Ovu opciju koristite za zatamnjenje donje strane hrane. Ova funkcija je pogodna za recepte za sporo pečenje ili za zagrevanje obroka.
	Konvencionalno pečenje: Grejači sa gornje i donje strane ravnomerno zagrevaju izloženu hranu. Pečenje je moguće samo na jednom nivou.
	Konvencionalno pečenje sa ventilatorom: Gornji i donji grejni element rade sa ventilatorom. Namirnice koje treba da se ispeku su ravnomerno i brzo ispečene sa svih strana.
	Gril - mali: Ova vrsta pečenja je uobičajeni način pečenja na grilu, pri čemu se koristi samo unutrašnji deo gornjeg grejnog elementa, koji usmerava toplotu nadole na hranu.
	Dvostruki gril: Pečenje obavljaju unutrašnji grejni element i spoljni grejni element koji se nalaze na rerni gore. Pogodno za grilovanje većih količina.
	Dvostruki gril sa ventilatorom (na zadnjem delu): Unutrašnji grejni element i spoljašnji grejni element na vrhu rerne rade zajedno sa ventilatorom. Pogodno za grilovanje većih količina mesa.
	Konvekcionni način pečenja: Topao vazduh zagrejan zadnjim grejačem ravnomerno se raspoređuje kroz rernu pomoću ventilatora. To rezultira bržim i ekonomičnijim procesom pečenja. Konvekcionni način pečenja omogućava istovremeno pečenje hrane na različitim policama.
	Za uštedu energije. Odabrane sastojke pecite polako, pri čemu toplota dolazi odozgo i odozdo.

## DODATNA OPREMA

Rešetkasta policica: Za jela sa roštilja, plehove za torte sa priborima za pečenje i grilovanje.

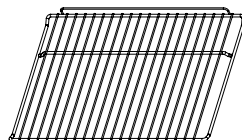

Klizni nosač: Za pečenje većih komada hrane, ove šine za nosače policica s desne i leve strane rerne mogu da se uklone, dok posuđe i pleh mogu da se stave na dno rerne, koristeći funkcije kao što su Intenzivni gril (Radiant Grill), Dvostruki gril (Double Grilling), Dvostruki gril sa ventilatorom (Double Grilling with Fan).  
NAPOMENA: Kada stavljate posuđe na dno rerne, NE koristite funkcije sa donjim grejanjem kako biste sprečili skupljanje toplote na dnu.  
(samo kod određenih modela)

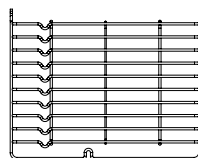

Univerzalni pleh: Za spremanje velikih količina hrane poput vlažnih kolača, peciva, smrznute hrane itd. ili za sakupljanje masti / prosute tečnosti i mesnih sokova.

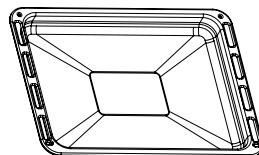

Teleskopske šine: Neki modeli mogu imati teleskopske šine kako bi se olakšala upotreba rerne. Te teleskopske šine i klizne nosače moguće je rastaviti odvrtanjem šrafova koji se koriste za njegovo pričvršćivanje. Nakon rastavljanja, posuđe i pleh se mogu staviti na dno rerne, koristeći funkcije kao što su: Intenzivni gril (Radiant Grill), Dvostruki gril (Double Grilling), Dvostruki gril sa ventilatorom (Double Grilling with Fan).  
NAPOMENA: Kada stavljate posuđe na dno rerne, NE koristite funkcije sa donjim grejanjem kako biste sprečili skupljanje toplote na dnu.  
(samo kod određenih modela)

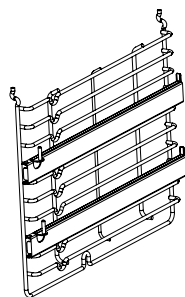

## UPOZORENJE ZA POSTAVLJANJE POLICE:

Kako bi se osiguralo da police rerne rade bezbedno, neophodno je pravilno postavljanje polica između bočne šine. Police i pleh mogu se koristiti samo između prvog i petog nivoa.

Police treba koristiti u pravom smeru na osnovu čega se osigurava da tokom pažljivog uklanjanja police ili pleha posuđe sa vrućom hranom ne sklizne.

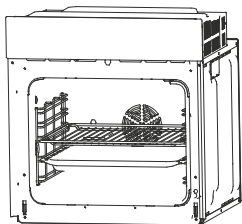

ILI

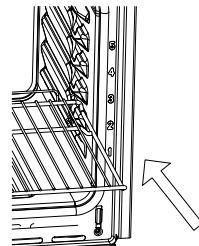
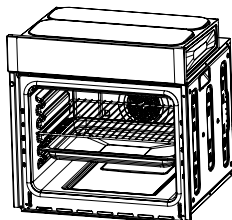

## ZAMENA SIJALICE

Za zamenu sijalice postupite na sledeći način:

- 1> Isključite napajanje iz mrežne utičnice ili isključite prekidač mrežne utičnice jedinice.
- 2> Odvrnite poklopac staklene sijalice okrećući ga u smeru suprotnom od kretanja kazaljke na satu (imajte na umu da je možda čvrst) i zamenite sijalicu novom istog tipa.
- 3> Vratite poklopac staklene sijalice na mesto.

NAPOMENA: Koristite isključivo halogenske sijalice 25-40W/220V-240V , T300°C.

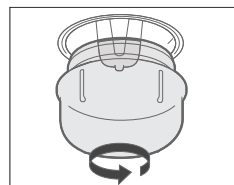

## PRIČVRŠĆIVANJE RERNE U KUHINJSKI ELEMENT

1. Monirajte rernu u otvor elementa.
2. Otvorite vrata rerne.
3. Pričvrstite rernu u kuhinjski element sa dva držača sa rastojanjem "A" koja odgovaraju rupama u okviru rerne, te montirajte dva šrafa "B".

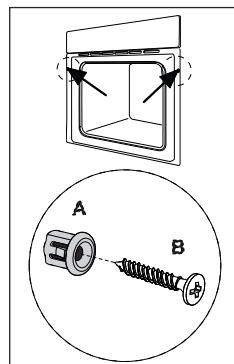



## VENTILACIONI OTVORI

Ako je po završetku kuvanja temperatura kod ventilacijskog otvora veća od 70°C, nastaviće raditi rashladni ventilator.

Rashladni ventilator neće prestati raditi sve dok temperatura ne postane niža od 60 stepeni.

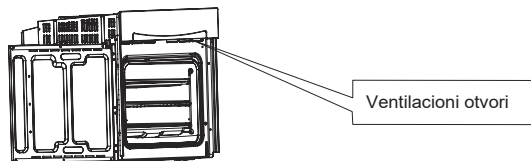

## PRIKLJUČIVANJE RERNE

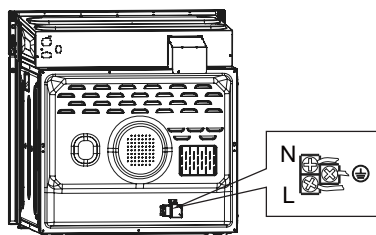

## INSTALACIJA

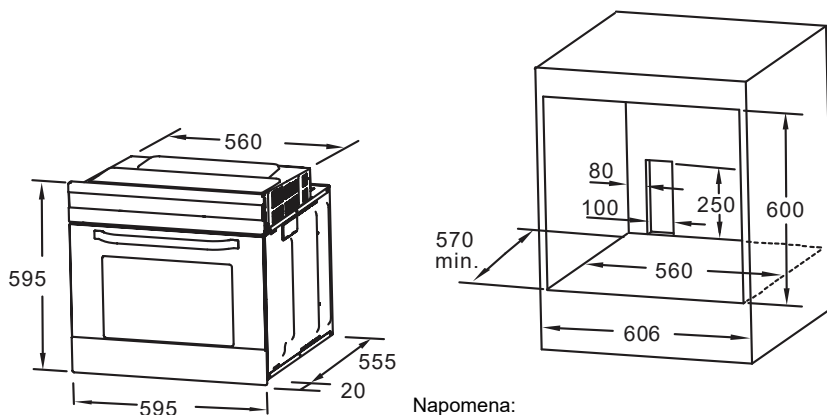

Napomena:

1. Za sve dimenzije, dozvoljena su samo odstupanja na više.
2. Element ne uključuje prekidač za napajanje ili utičnicu.

NAPOMENA: Broj pripadajuće dodatne opreme zavisi od modela uređaja koji je kupljen.

## UKLANJANJE VRATA SA RERNE (OPCIONALNO)

Vrata koja se uklanjaju omogućavaju kompletan pristup za unutrašnjost rerne za lakše i brže održavanje.

1. Da biste uklonili vrata, otvorite ih pod maksimalnim uglom. Zatim povucite kopču na šarki vrata unazad. (Slika 1)



Slika 1

2. Zatvorite vrata do ugla od otprilike 15°. Podignite i polako povucite vrata iz rerne. (Slika 2)

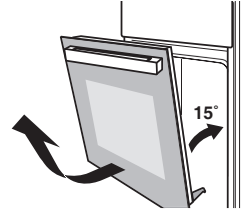

Slika 2

3. Postavite vrata ravno sa gornjim poklopcima prema sebi, postavite ruke na staklo i povucite prema rerni. (Slika 3)



Slika 3

4. Pažljivo odvojite staklo podižući ga otprilike 25°. (Slika 4)

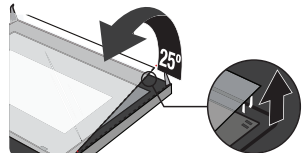

Slika 4

5. Gurnite staklo u položaj naznačen strelicom na slici 5. Lagano izvucite staklo iz ležišta. (Slika 5)

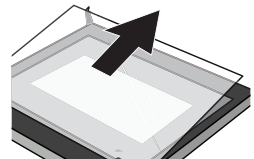

Slika 5

6. Nakon izvlačenja unutrašnjeg stakla, izvucite srednji sloj stakla kao što je prikazano na slici 6.

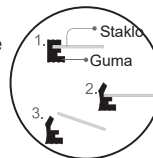

7. Kada završite čišćenje, obavite gore navedene postupke unazad da biste vratili vrata u originalni položaj.



Slika 6

## Recepti za ECO režim

Recepti	Temperatura (C°)	Nivo	Vreme (min.)	Predzagrevanje
Krompir Sir Gratinirano jelo	180	1	90-100	Ne
Sir Kolač	160	1	100-150	Ne
Vekna od mesa	190	1	110-130	Ne

## ČIŠĆENJE I ODRŽAVANJE

Radi dobrog izgleda i pouzdanosti održavajte uređaj čistim. Usled modernog dizajna jedinice održavanje se svodi na minimum. Delovi jedinice koji dolaze u kontakt sa hranom moraju redovno da se čiste.

- Pre bilo kakvog održavanja i čišćenja isključite uređaj iz struje.
- Postavite sve kontrole u položaj OFF.
- Sačekajte dok unutrašnjost jedinice ne bude vruća, već samo malo zagrejana - čišćenje je lakše kad je zagrejano.
- Očistite površinu jedinice vlažnom krpom, mekom četkom ili finim sunđerom, a zatim obrišite suvim. U slučaju da je uređaj jako zaprljan, koristite vruću vodu sa neabrazivnim sredstvom za čišćenje.
- Za čišćenje stakla na vratima rerne nemojte koristiti abrazivna sredstva za čišćenje ili oštre metalne strugače, jer oni mogu ogrebat površinu ili dovesti do oštećenja stakla.
- Nikada ne ostavljajte kisele supstance (limunov sok, sirće) na delovima od nerđajućeg čelika.
- Ne koristite čistač pod visokim pritiskom za čišćenje jedinice. Posude za pečenje mogu se prati blagim deterdžentom.

Ovaj uređaj je označen u skladu sa evropskom direktivom 2012/19 / EU o otpadu od električne i elektronske opreme (WEEE).

Pravilnim odlaganjem ovog proizvoda, pomažete u sprečavanju potencijalnih negativnih posledica po životnu sredinu i zdravlje ljudi, koje bi inače mogle nastati neprimerenim rukovanjem otpadom ovog proizvoda. Simbol na proizvodu označava da se ovaj proizvod ne sme tretirati kao kućni otpad. Umesto toga, predaje se na odgovarajuće sabirno mesto za reciklažu električne i elektronske opreme. Odlaganje se mora izvršiti u skladu sa lokalnim propisima o zaštiti životne sredine za odlaganje otpada. Za detaljnije informacije o tretmanu, ponovnom korišćenju i reciklaži ovog proizvoda, obratite se lokalnoj gradskoj upravi, službi za odlaganje kućnog otpada ili prodavnici u kojoj ste kupili proizvod.



Radi stalnog poboljšavanja proizvoda može doći do promene tehničkih podataka bez prethodnog obaveštenja.

Ovo uputstvo napravljeno je s mnogo truda i s najvećom pažnjom, ali greške u procesu izrade i/ili prevoda uputstva su uvek moguće. Zbog toga proizvođač i prodavac ne preuzimaju odgovornost za eventualne netačne navode, greške u prevodu ili štamparske greške u ovom uputstvu.

## PRAVA POTROŠAČA

### Obaveštenje o saobraznosti

Poštovani potrošači,

Molimo vas da se pridržavate preporuka proizvođača datim u korisničkim uputstvima u vezi sa transportnim oštećenjima, postavljanjem i/ili ugradnjom, priključenjem na kućne instalacije, pravilnim korišćenjem, redovnim čišćenjem i održavanjem aparata.

Zakonska prava potrošača u slučaju nesaobraznosti robe u ugovoru regulisana su članom 51. i 52. Zakona o zaštiti potrošača.\* Trgovac je odgovoran za nesaobraznost robe u ugovoru koja se pojavi u roku od 2 (dve) godine od dana prelaska rizika na potrošača. U slučaju uocene nesaobraznosti možete se obratiti trgovcu kod koga ste kupili robu. Trgovac je dužan da vam bez odlaganja, a najkasnije u roku od 8 dana od prijema reklamacije, odgovori, sa izjašnjenjem o podnetom zahtevu i predlogom njegovog rešavanja. Za utvrđivanje i otklanjanje nesaobraznosti u najkraćem mogućem roku, preporučujemo vam ovlašćeni servis. Za sva pitanja, primedbe i sugestije u vezi servisa možete se obratiti našoj tehničkoj službi.

#### Član 51. – Zakona o zaštiti potrošača

Prodavac odgovara za nesaobraznosti isporučene robe ugovoru ako:

- 1) je postojala u času prelaska rizika na potrošača, bez obzira na to da li je za tu nesaobraznost prodavac znao;
- 2) se pojavila posle prelaska rizika na potrošača, ako potiče od uzroka koji je postojao pre prelaska rizika na potrošača;
- 3) je potrošač mogao lako uočiti, ukoliko je prodavac izjavio da je roba saobrazna ugovoru.

Prodavac je odgovoran i za nesaobraznost nastalu zbog nepravilnog pakovanja, nepravilne instalacije ili montaže koju je izvršio on ili lice pod njegovim nadzorom, kao i kada je nepravilna instalacija ili montaža robe posledica nedostatka u uputstvu koje je predao potrošaču radi samostalne instalacije ili montaže. Prodavac ne odgovara za nesaobraznost ako je u trenutku zaključenja ugovora potrošaču bilo poznato ili mu nije moglo ostati nepoznato da roba nije saobrazna ugovoru ili ako je uzrok nesaobraznosti u materijalu koji je dao potrošač. Odgovornost prodavca za nesaobraznost robe ugovoru ne sme biti ograničena ili izuzeta suprotno odredbama ovog zakona. Prodavac nije vezan javnim obećanjem u pogledu svojstava robe ako:

- 1) nije znao ili nije mogao znati za dato obećanje;
- 2) je pre zaključenja ugovora objavljena ispravka obećanja;
- 3) obećanje nije moglo uticati na odluku potrošača da zaključi ugovor.

#### Član 52.

Ako isporučena roba nije saobrazna ugovoru, potrošač koji je obavestio prodavca o nesaobraznosti, ima pravo da zahteva od prodavca da otkloni nesaobraznost, bez naknade, opravkom ili zamenom, odnosno da zahteva odgovarajuće umanjenje cene ili da raskine ugovor u pogledu te robe. Potrošač ima pravo da bira da nesaobraznost robe trgovac otkloni opravkom ili zamenom.

Ako otklanjanje nesaobraznosti u skladu sa stavom 2. ovog člana nije moguće, potrošač ima pravo da zahteva odgovarajuće umanjenje cene ili raskid ugovora ako:

- 1) nesaobraznost ne može da se otkloni opravkom ili zamenom uopšte niti u primerenom roku;
- 2) ne može da ostvari pravo na opravku ili zameni, odnosno ako prodavac nije izvršio opravku ili zameni u primerenom roku;
- 3) opravka ili zamena ne može da se sprovede bez značajnijih nepogodnosti za potrošača zbog prirode robe i njene namene;
- 4) otklanjanje nesaobraznosti opravkom ili zamenom predstavlja nesrazmerno opterećenje za prodavca.

Nesrazmerno opterećenje za prodavca u smislu stava 3. tačka 4) ovog člana, javlja se ako u poređenju sa umanjenjem cene i raskidom ugovora, stvara preterane troškove, uzimajući u obzir:

- 1) vrednost robe koju bi imala da je saobrazna ugovoru;
- 2) značaj saobraznosti u konkretnom slučaju;
- 3) da li se saobraznost može otkloniti bez značajnijih nepogodnosti za potrošača.

Potrošač ima pravo da zahteva zameni, odgovarajuće umanjenje cene ili da raskine ugovor zbog istog ili drugog nedostatka nesaobraznosti koji se posle prve opravke pojavi, a ponovna opravka je moguća samo uz izričitu saglasnost potrošača. Uzimajući u obzir prirodu robe i svrhu zbog koje je potrošač nabavio, opravka ili zamena mora se izvršiti u primerenom roku bez značajnih neugodnosti za potrošača i uz njegovu saglasnost. Ako se nesaobraznost pojavi u roku od šest meseci od dana prelaska rizika na potrošača, potrošač ima pravo da bira između zahteva da se nesaobraznost otkloni zamenom, odgovarajućim umanjenjem cene ili da izjavi da raskida ugovor. Ako se nesaobraznost pojavi u roku od šest meseci od dana prelaska rizika na potrošača, otklanjanje nesaobraznosti moguće je opravkom uz izričitu saglasnost potrošača. Sve troškove koji su neophodni da bi se roba saobrazila ugovoru, a naročito troškove rada, materijala, preuzimanja i isporuke, snosi prodavac. Za obaveze prodavca prema potrošaču, koje nastanu usled nesaobraznosti robe, prodavac ima pravo da zahteva od proizvođača u lancu nabavke te robe, da mu naknadi ono što je ispunio po osnovu te obaveze. Potrošač ne može da raskine ugovor ako je nesaobraznost robe neznatna. Prava iz stava 1. ovog člana ne utiču na pravo potrošača da zahteva od prodavca naknadu štete koja potiče od nesaobraznosti robe, u skladu sa opštim pravilima o odgovornosti za štetu.

Model \_\_\_\_\_

Serijski broj \_\_\_\_\_

Datum prodaje \_\_\_\_\_

Pečat i potpis trgovca \_\_\_\_\_

**POSTUPAK REKLAMACIJE**

***Mole se poštovani potrošači da u slučaju reklamacije kontaktiraju tehničku službu preduzeća GEMMA B&D doo i/ili ovlašćeni servis.***



*Uvoznik za Srbiju:*



Đorđa Stanojevića 14,  
11070 Novi Beograd, Srbija

**Služba nabavke, prodaje  
i tehnička služba**

tel: 011/ 22 85 020

fax: 011/ 31 88 033

e-mail: [info@gemma.rs](mailto:info@gemma.rs)