

KERAMIČKA PLOČA ZA KUVANJE

UPUTSTVO ZA UPOTREBU

MCH660F140KO

Upozorenja: Pre upotrebe ovog proizvoda, pažljivo pročitajte ovo uputstvo i sačuvajte ga za buduću upotrebu. Dizajn i specifikacije su podložni promeni bez prethodne najave radi poboljšanja proizvoda. Za detalje se obratite svom prodavcu ili proizvođaču.

Gornji dijagram je samo za referencu. Uzmite izgled stvarnog proizvoda kao standard.

ZAHVALNICA

Hvala vam što ste izabrali Midea proizvod! Pre upotrebe vašeg novog Midea proizvoda, pažljivo pročitajte ovo uputstvo da biste bili sigurni da znate kako da koristite date karakteristike i funkcije koje vaš novi uređaj nudi na bezbedan način.

SADRŽAJ

ZAHVALNICA	01
BEZBEDNOSNA UPUTSTVA	02
SPECIFIKACIJE	07
PREGLED PROIZVODA	08
VODIC ZA BRZO UKLJUCIVANJE (QUICK START)	10
UGRADNJA PROIZVODA	12
RADNA UPUTSTVA	16
ČIŠĆENJE I ODRŽAVANJE	23
REŠAVANJE PROBLEMA	24
ZAŠTITINI ZNAK, AUTORSKA PRAVA I PRAVNA IZJAVA	25
ODLAGANJE I RECIKLIRANJE	26
OBAVEŠTENJE O ZAŠTITI PODATAKA	27

BEZBEDNOSNA UPUTSTVA

Predviđena upotreba

Sledeće bezbednosne smernice imaju za cilj da spreče nepredviđene rizike ili oštećenja usled nebezbednog ili nepravilnog rukovanja uređajem. Molimo proverite pakovanje i uređaj po dolasku kako biste bili sigurni da je sve netaknuto, a kako biste osigurali bezbedan rad. Ako nađete bilo kakvo oštećenje, obratite se maloprodavcu ili dileru. Vodite računa da modifikacije ili prepravke uređaja nisu dozvoljene zbog vaše bezbednosti. Nepredviđena upotreba može dovesti do opasnosti i gubitka garancije.

SR

Objašnjenje simbola



Opasnost

Ovaj simbol ukazuje na opasnost po život i zdravlje ljudi, a usled izuzetno zapaljivog gasa.



Upozorenje na električni napon

Ovaj simbol označava da postoji opasnost po život i zdravlje ljudi zbog postojanja napona.



Upozorenje

Signalna reč označava opasnost sa srednjim nivoom rizika koja, ako se ne izbegne, može dovesti do smrti ili ozbiljne povrede.



Oprez

Signalna reč označava opasnost sa niskim nivoom rizika koja, ako se ne izbegne, može dovesti do lakših ili umerenih povreda.



Napomena

Signalna reč ukazuje na važne informacije (npr. oštećenje imovine), ali ne i na opasnost.



Obratite pažnju na uputstva

Ovaj simbol označava da isključivo servisni tehničar treba da popravlja i održava ovaj uređaj, a u skladu s uputstvom za upotrebu.

Pažljivo pročitajte ovo uputstvo za upotrebu pre korišćenja/puštanja u rad jedinice i čuvajte ga u neposrednoj blizini mesta ugradnje ili jedinice, a za kasniju upotrebu!

Bezbednosna Upozorenja

Vaša bezbednost nam je jako važna. Molimo vas da pročitate ovo uputstvo pre nego što počnete da koristite ploču za kuvanje.

Ugradnja

Opasnost od strujnog udara

- Isključite aparat iz električne mreže pre izvođenja bilo kakvih radova ili održavanja na njemu.
- Povezivanje na dobar sistem ožičenja je obavezan i od suštinske je važnosti.
- Izmene sistema ožičenja domaćinstva sme da vrši samo kvalifikovani električar.
- Nepoštovanje ovog saveta može dovesti do strujnog udara ili smrti.

SR

Opasnost od nastanka posekotina

- Vodite računa – ivice panela su oštre.
- Ukoliko ne budete oprezni može doći do povrede ili posekotina.

Važna bezbednosna uputstva

- Pažljivo pročitajte ova uputstva pre ugradnje ili samog korišćenja ovog uređaja.
- Ni pod kojim uslovima na ovaj uređaj ne smeju da se stavljaju zapaljivi materijali ili proizvodi.
- Molimo vas da ova uputstva stavite na raspolaganje osobi odgovornoj za ugradnju uređaja, jer bi to moglo da smanji troškove istog.
- Kako biste izbegli bilo koju vrstu opasnosti, ovaj uređaj mora da bude ugrađen u skladu s ovim uputstvima za ugradnju.
- Samo odgovarajuće kvalifikovano lice može da izvrši pravilnu ugradnju i uzemljenje ovog uređaja.
- Ovaj uređaj treba da bude povezan na strujno kolo koje sadrži izolacioni prekidač koji omogućava potpuno isključivanje s napajanja.
- Nepravilna ugradnja uređaja može sve garancije ili odgovornosti da učini ništavnim.
- Ovaj uređaj mogu da koriste deca starija od 8 godina, kao i osobe smanjene fizičke, čulne ili mentalne sposobnosti ili ukoliko imaju nedostatak iskustva i znanja, ali su pod nadzorom ili su dobile uputstva u vezi s upotrebom uređaja na bezbedan način i ukoliko razumeju moguće opasnosti.

- Deca ne treba da se igraju ovim uređajem i ne treba da obavljaju čišćenje i održavanje bez nadzora.
- Ukoliko je kabl za napajanje oštećen, proizvođač, njegov serviser ili slično kvalifikovana lica moraju iste da zamene kako bi se izbegla opasnost.
- Upozorenje: Ukoliko na površini postoje napuknuća površine ploče od staklokeramike ili sličnog materijala koji štite delove pod naponom, isključite uređaj kako biste izbegli mogućnost strujnog udara.
- Metalni predmeti kao što su noževi, viljuške, kašike i poklopci ne smeju da se stavljaju na površinu ploče, jer se mogu zagrejati.
- Ne treba koristiti parni čistač.
- Ne koristite parni čistač za čišćenje ploče za kuvanje.
- **SR** • Ovim uređajem nije predviđeno da se rukuje pomoću spoljnog tajmera ili posebnog sistema daljinskog upravljanja.
- **UPOZORENJE:** Opasnost od izbijanja požara: ne stavljajte predmete na površine za kuvanje.
- Proces kuvanja treba nadzirati. Kuvanje čiji proces traje kratko treba stalno nadzirati.
- **UPOZORENJE:** Kuvanje na ploči kod kog se koristi mast ili ulje može biti opasno i može dovesti do požara ukoliko je bez nadzora. **NIKAD** ne pokušavajte da ugasite vatru vodom, već isključite uređaj, a potom pokrijte plamen, npr. poklopcem ili vatrogasnim ćebetom.

Rukovanje i Održavanje

Opasnost od strujnog udara

- Ne kuvajte na polomljenoj ili napukloj ploči. Ako se površina ploče za kuvanje polomi ili pukne, odmah isključite uređaj s mrežnog napajanja (zidni prekidač) i kontaktirajte kvalifikovanog tehničara.
- Isključite ploču iz zidnog prekidača pre čišćenja ili održavanja.
- Nepoštovanje ovog saveta može dovesti do strujnog udara ili smrti.

Opasnosti po zdravlje

- Ovaj uređaj je u skladu sa elektromagnetnim standardima bezbednosti.
- Međutim, osobe sa pejsmejkerima ili drugim električnim implantatima (poput insulinskih pumpi) moraju pre upotrebe ovog uređaja da se konsultuju sa svojim lekarom ili proizvođačem implantata kako bi bile sigurne da elektromagnetno polje neće uticati na rad istih.
- Nepoštovanje ovog saveta može dovesti do smrti.

Opasnost od vrućih površina

- Tokom upotrebe, dostupni delovi ovog uređaja mogu da budu dovoljno vrući da izazovu opekotine.
- Ne dozvolite da vaše telo, odeća ili bilo koji drugi predmet, osim odgovarajućeg posuđa, dođu u kontakt sa keramičkim staklom, a sve dok se površina ne ohladi.
- Držite decu van domašaja.
- Drške šerpi mogu da budu vruće na dodir. Proverite da ručke šerpi ne nadvisuju ostale uključene zone kuvanja. Držite drške van domašaja dece.
- Nepoštovanje ovog saveta može dovesti do opekotina i povreda nastalih usled vuče pare.

SR

Opasnost od nastanka posekotina

- Oštrica strugača za ploču za kuvanje je izložena kada se povuče sigurnosni poklopac. Koristite je izuzetno oprezno i uvek je čuvajte bezbedno van domašaja dece.
- Nepoštovanje ovog saveta može dovesti do povreda ili posekotina.

Važna bezbednosna uputstva

- Dok je u upotrebi, uređaj nikad ne ostavljajte bez nadzora. U slučaju da hrana iskipi ista se može zadimiti i masni prelive se mogu zapaliti.
- Vaš uređaj nikad ne koristite kao radnu ili površinu za skladištenje.
- Ne ostavljajte nikakve predmete ili kuhinjski pribor na uređaju.
- Ne stavljajte i ne ostavljajte predmete koji se mogu namagnetisati (npr. kreditne kartice, memorijske kartice) ili elektronske uređaje (npr. računari, MP3 uređaji) u blizini uređaja, jer na njih može da utiče njegovo elektromagnetno polje.
- Uređaj nikad ne koristite da ugrijete ili zagrijete prostoriju.
- Nakon upotrebe, isključite zone na kojima se kuvalo i ploču, a na način opisan u ovom uputstvu (odnosno, pomoću kontrola koje funkcionišu na dodir). Za isključivanje zona za kuvanje, ne oslanjajte se na to što vidite zonu gde je bila šerpa kad istu sklonite.
- Ne dozvolite deci da se igraju, sede ili da se penju na uređaj.
- Predmete kojim se igraju deca nemojte da stavljate u elemente koji se nalaze iznad uređaja. Deca mogu ozbiljno da se povrede penjući se na ploču da bi iste dohvatila.
- Ne ostavljajte decu nasamo ili bez nadzora u područjima gde se uređaj koristi.

- Deca ili osobe sa invaliditetom koji ograničava njihovu sposobnost da koriste aparat treba da imaju odgovornu i kompetentnu osobu koja će ih uputiti u upotrebu. Davalac tih instrukcija treba da se uveri da mogu da koriste uređaj bez opasnosti po sebe ili svoju okolinu.
- Nemojte popravljati ili menjati bilo koji deo uređaja osim ako to nije posebno preporučeno u uputstvu. Sva servisiranja treba da obavlja kvalifikovani tehničar.
- Ne stavljajte ili vodite računa da vam ne ispadnu teški predmeti na vašu ploču.
- Nemojte stajati na uređaju.
- Ne koristite posude sa nazubljenim ivicama, niti povlačite posude preko površine keramičkog stakla, jer ga to može ogrebat.
- Nemojte koristiti čistače ili bilo koja druga jaka abrazivna sredstva za čišćenje ploče za kuvanje, s obzirom da isti mogu ogrebat keramičko staklo.
- Ovaj uređaj je namenjen za upotrebu u domaćinstvu i prostorijama sa sličnim primenama kao što su: - kuhinje za osoblje u prodavnicama, kancelarijama i drugim radnim okruženjima; - seoske kuće; - od strane klijenata u hotelima, motelima i drugim sredinama rezidencijalnog tipa; - kao i u hotelima tipa noćenje i doručak.
- UPOZORENJE: Uređaj i dostupni delovi istog postaju jako vrući tokom upotrebe.
- Izbegavajte dodirivanje grejnih elemenata.
- Deca mlađa od 8 godina treba da se drže što dalje od uređaja ukoliko nisu stalno pod nadzorom.

Čestitamo na kupovini vašeg novog šporeta s keramičkom pločom.

Preporučujemo vam da pažljivo pročitate ovo uputstvo za upotrebu / ugradnju kako biste u potpunosti razumeli kako pravilno instalirati i rukovati njime. Za ugradnju pročitajte Odeljak o ugradnji. Pre upotrebe pažljivo pročitajte sva bezbednosna uputstva i zadržite ovo uputstvo za upotrebu / ugradnju za buduću upotrebu.

SPECIFIKACIJE

Keramička ploča	MCH660F140KO
Zone kuvanja	4 zone
Napon napajanja	220-240V~ 380-415V 3N~ 50Hz ili 60Hz
Instalirana električna energija	6000-7200W
Veličina proizvoda D x Š X V (mm)	590X520X55
Ugradne dimenzije A x B (mm)	560X490

SR

Težina i dimenzije su približne. Budući da se neprestano trudimo da poboljšavamo svoje proizvode, možemo promeniti specifikacije i dizajn bez prethodne najave.

PREGLED PROIZVODA

Pogled na ploču s gornje strane

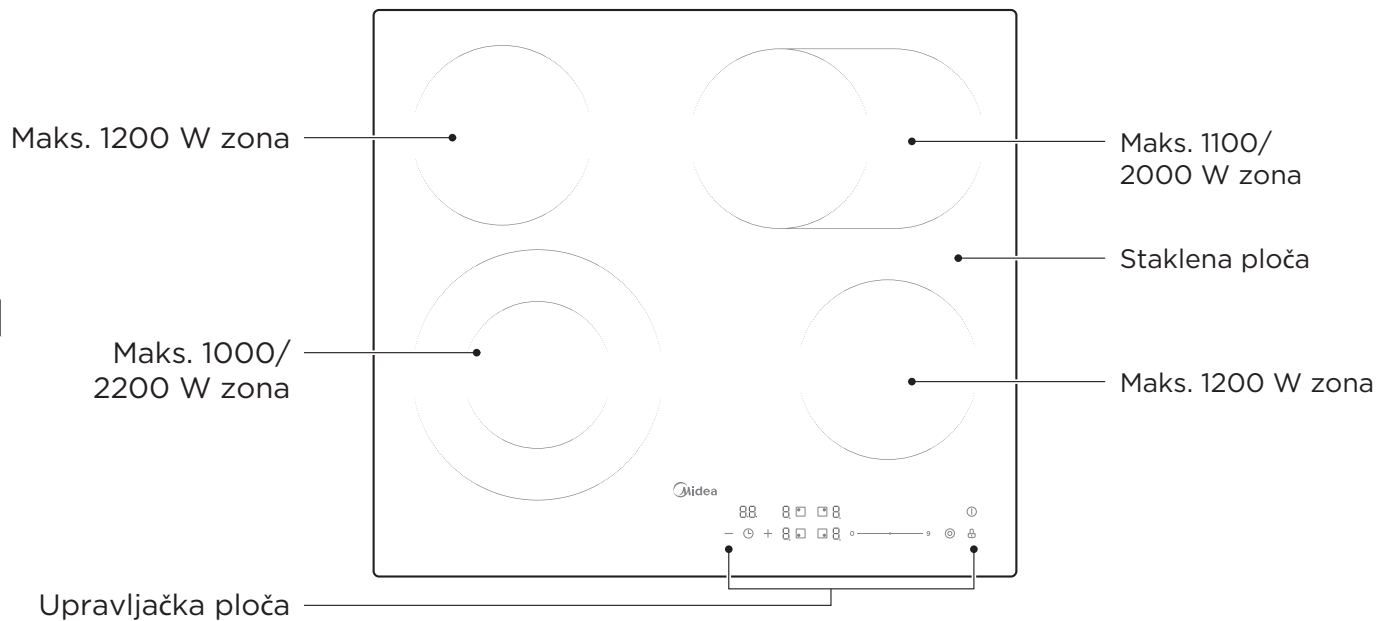

Upravljačka ploča

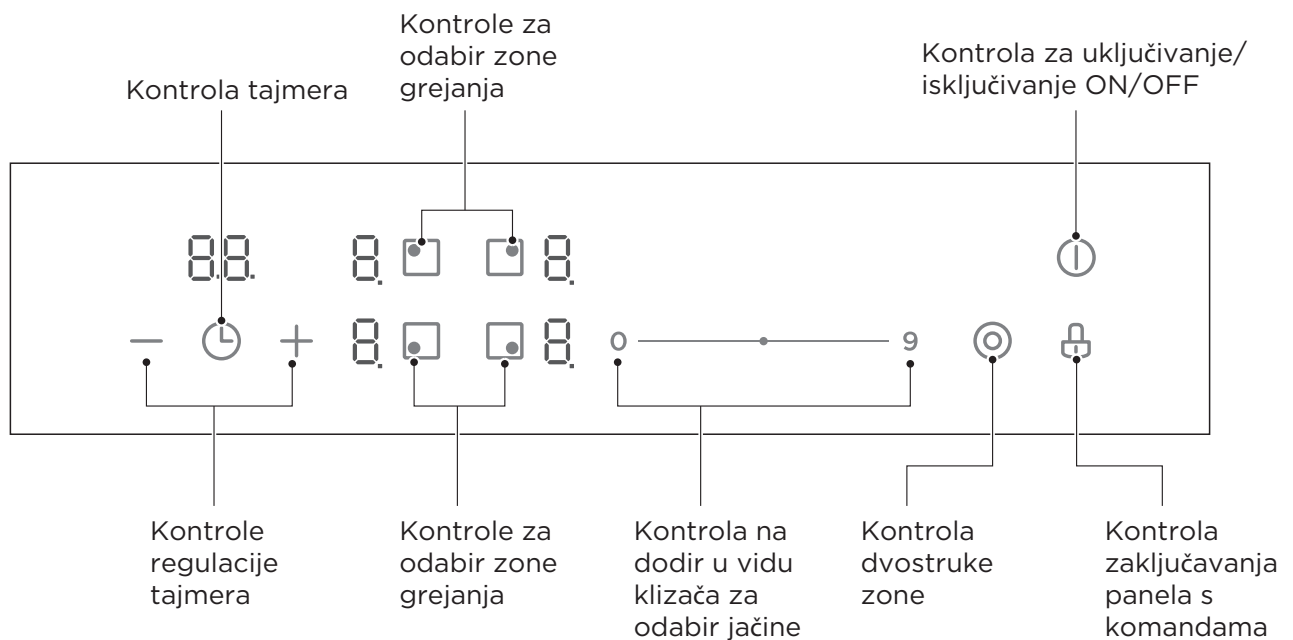

NAPOMENA

Sve slike u ovom uputstvu služe samo u svrhu objašnjenja. U slučaju bilo kakvog neslaganja između stvarnog predmeta i ilustracije na crtežu, prednost će imati stvarni predmet.

Podaci o Proizvodu

- Mikroračunarska, keramička ploča za kuvanje može da udovolji različitim vrstama kuvanja zbog zagrevanja pomoću otpornih žica, mikroračunarske kontrole i izbora više vrsta jačina, što zaista predstavlja optimalan izbor za moderne porodice.
- Keramička ploča za kuvanje usredsređena je na kupce i donosi personalizovani dizajn. Ploča ima bezbedne i pouzdane performanse, čineći vaš život ugodnim i omogućavajući potpuno uživanje u životu.

Princip Rada

- Ova keramička ploča direktno koristi žice otporne na toplotu i podešava izlaznu snagu njenom regulacijom pomoću komandi na dodir.

SR

Pre Upotrebe Vaše Nove Keramičke Ploče

- Pročitajte ovo uputstvo, vodeći posebno računa o napomenama u Odeljku “bezbednosna uputstva”.
- Uklonite sve zaštitne folije koje su eventualno i dalje na keramičkoj ploči.

VODIČ ZA BRZO UKLJUČIVANJE (QUICK START)

 Vodite računa prilikom prženja s obzirom da se ulje i mast vrlo brzo zagrevaju, a posebno ako koristite funkciju PowerBoost. Na izuzetno visokim temperaturama, ulje i mast će se spontano zapaliti što predstavlja ozbiljnu opasnost od požara.

Saveti za Kuvanje

- Kada hrana proključa, smanjite podešavanje temperature.
- Korišćenje poklopca će smanjiti vreme kuvanja i uštedeti energiju zadržavanjem toplote.
- Smanjite količinu tečnosti ili masti da biste smanjili vreme kuvanja.
- Počnite da kuvate na visokoj temperaturi i smanjite podešavanje kada se hrana zagreje.

SR

Krčkanje namirnica, kuvanje pirinča

- Krčkanje se odigrava ispod tačke ključanja, na oko 85°C, kada se mehurići povremeno izdižu na površinu tečnosti za kuvanje. Ključ je ukusnih supa i mekanih variva, jer se ukusi razvijaju bez prekuvanja hrane. Takođe ispod tačke ključanja treba da kuvate soseve na bazi jaja i soseve zgusnute brašnom.
- Određeni načini pripreme hrane, uključujući kuvanje pirinča metodom apsorpcije, mogu zahtevati podešavanje više temperature od najniže preporučene kako bi se osiguralo da se hrana pravilno skuva u tačno vreme.

Priprema bifteka

Kako spremiti sočne odreske s ukusom:

1. Ostavite meso na sobnoj temperaturi oko 20 minuta pre kuvanja.
2. Zagrejte tiganj s debljim dnom.
3. Premažite uljem obe strane odreska. Nakapajte malu količinu ulja u vrući tiganj, a zatim spustite meso.
4. Tokom kuvanja odrezak okrećite samo jednom. Tačno vreme kuvanja zavisi od debljine odreska i od toga koliko želite da ga pečete. Vreme može da varira od oko 2 - 8 minuta po strani. Pritisnite odrezak da biste procenili koliko je pečen - što je čvršći na osećaj to će biti „više pečen“.
5. Ostavite odrezak da se odmara na toplom tanjiru nekoliko minuta kako bi se opustio i omekšao pre služenja.

Prženje

1. Izaberite keramički kompatibilan vok s ravnim dnom ili veliki tiganj.
2. Pripremite sve sastojke i opremu. Prženje treba da bude brzo. Ako pržite velike količine, hranu pripremajte u nekoliko manjih serija.
3. Kratko zagrejte tiganj i dodajte dve kašike ulja.
4. Prvo skuvajte meso ma o kojoj vrsti da se radi, odložite ga i držite na toplom.
5. Propržite povrće. Kad je povrće vruće, ali i dalje hrskavo, smanjite temperaturu zone za kuvanje na niže podešavanje, vratite meso u posudu i dodajte sos po vašem izboru.
6. Lagano promešajte sastojke kako biste bili sigurni da su zagrejani sa svih strana.
7. Poslužite odmah.

Podešavanje Toplote

Podešavanja u tabeli ispod su samo smernice. Tačno podešavanje zavisi od nekoliko faktora, uključujući posuđe i količinu hrane koju spremate. Eksperimentišite s keramičkom pločom za kuvanje kako biste pronašli podešavanja koja vam najviše odgovaraju.

Podešavanje toplote	Najpogodnije
1 - 2	<ul style="list-style-type: none">• delikatno zagrevanje za male količine hrane• topljenje čokolade, putera i hrane koja brzo sagoreva• lagano krčkanje• sporo zagrevanje
3 - 4	<ul style="list-style-type: none">• Ponovno zagrevanje• Brzo krčkanje• Kuvanje pirinča
5 - 6	<ul style="list-style-type: none">• palačinke
7 - 8	<ul style="list-style-type: none">• sotiranje• kuvanje paste
9	<ul style="list-style-type: none">• Prženje• Lagano pečenje• Ključanje supe• Ključanje vode

SR

UGRADNJA PROIZVODA

Odabir Opreme za Ugradnju

Izrežite radnu površinu prema veličinama prikazanim na slici.

U svrhu ugradnje i upotrebe, oko rupe mora biti sačuvano najmanje 5 cm prostora. Uverite se da je debljina radne površine najmanje 30 mm. Molimo odaberite otporan na toplotu i izolovan materijal za radnu površinu (drvo i sličan vlaknasti ili higroskopni materijal ne koristi se kao materijal za radnu površinu ukoliko nije impregniран) kako biste izbegli strujni udar i veće deformacije izazvane toplotnim zračenjem od ringle. Videti sliku ispod:

! Napomena: Bezbedna udaljenost između stranica ploče za kuvanje i unutrašnjih površina radne ploče treba da bude najmanje 3 mm.

SR

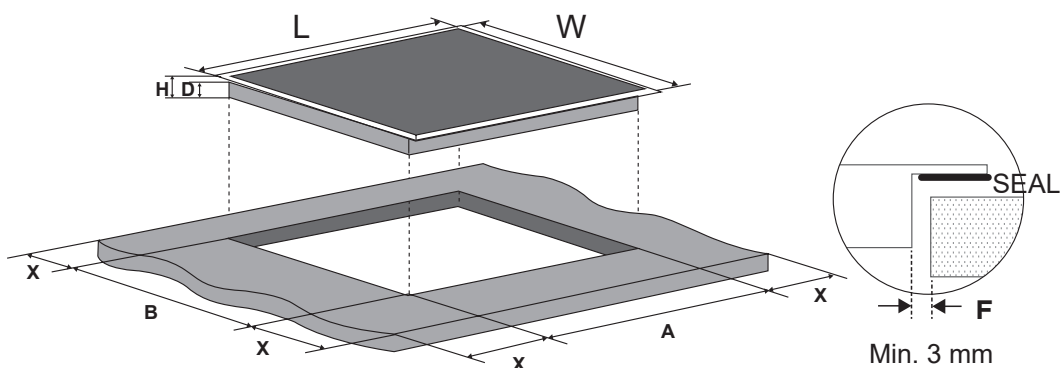

L(mm)	W(mm)	H(mm)	D(mm)	A(mm)	B(mm)	X(mm)	F(mm)
590	520	55	51	560+4 +1	490+4 +1	50 mini	3 mini

U svakom slučaju, postarajte se da keramička ploča za kuvanje ima dovoljno prostora i da ulaz i izlaz vazduha nisu blokirani. Uverite se da je keramička ploča za kuvanje u dobrom stanju. Videti sliku ispod:

! Napomena: Bezbedna udaljenost između ringle i ormara iznad ringle treba da bude najmanje 760 mm.

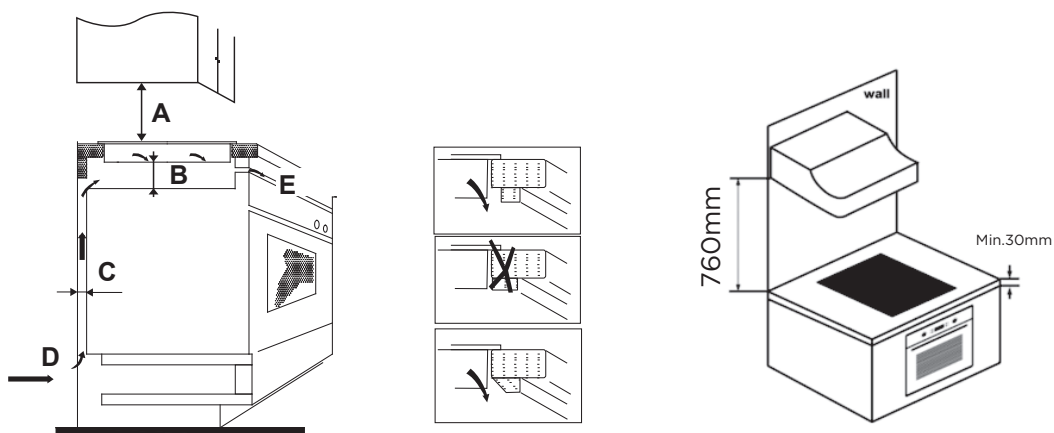

A(mm)	B(mm)	C(mm)	D	E
760	50 mini	20 mini	Dovod vazduha	Odvod vazduha 5mm

UPOZORENJE: Obezbeđivanje adekvatne ventilacije

Uverite se da je oko keramičke ploče dobra ventilacija i da ulaz i izlaz vazduha nisu blokirani. Da biste izbegli slučajni dodir sa pregrejanim dnom ploče, ili da ne bi došlo do neočekivanog strujnog udara tokom rada, potrebno je staviti drveni umetak, pričvršćen vijcima, na minimalno rastojanje od 50 mm od dna ploče. Pratite dolenađene zahteve.

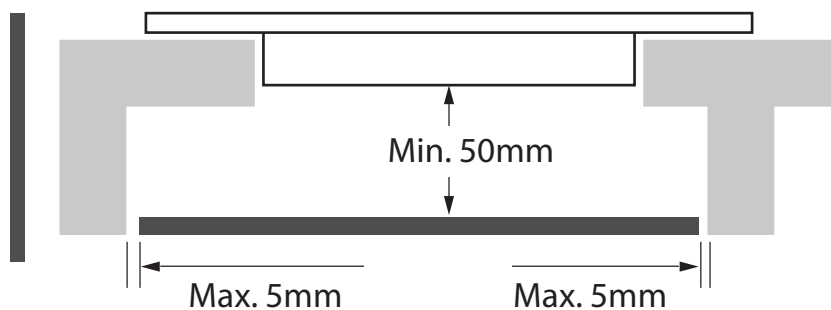

SR

⚠ Na spoljnoj strani ploče za kuvanje nalaze se rupe za ventilaciju. MORATE osigurati da ove rupe ne blokira radna ploča kada postavite ploču za kuvanje.

- ⚠
- Imajte na umu da lepak koji spaja plastični ili drveni materijal sa elementima mora da bude otporan na temperaturu ne nižu od 150°C kako bi se izbeglo odlepljivanje oplate.
 - Zadnji zid, susedne i okolne površine moraju zato biti u stanju da podnesu temperaturu od 90°C.

Pre Lociranja Nosača za Pričvršćivanje

Jedinicu treba postaviti na stabilnu, glatku površinu (koristite ambalažu). Ne primenjujte silu na komande koje vire iz ploče za kuvanje.

Pričvrstite ploču za kuvanje na radnu površinu s četiri nosača zavrtnja na dnu ploče (pogledajte sliku) nakon ugradnje.

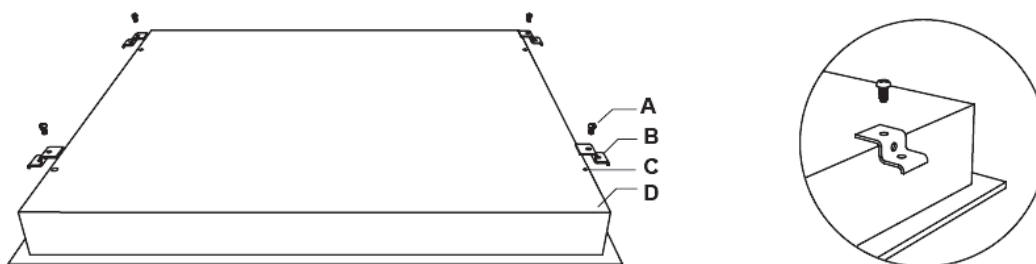

A	B	C	D
zavrtnj	nosač	Rupa za zavrtnj	osnova

Podesite položaj nosača tako da odgovara različitoj debljini radne površine.

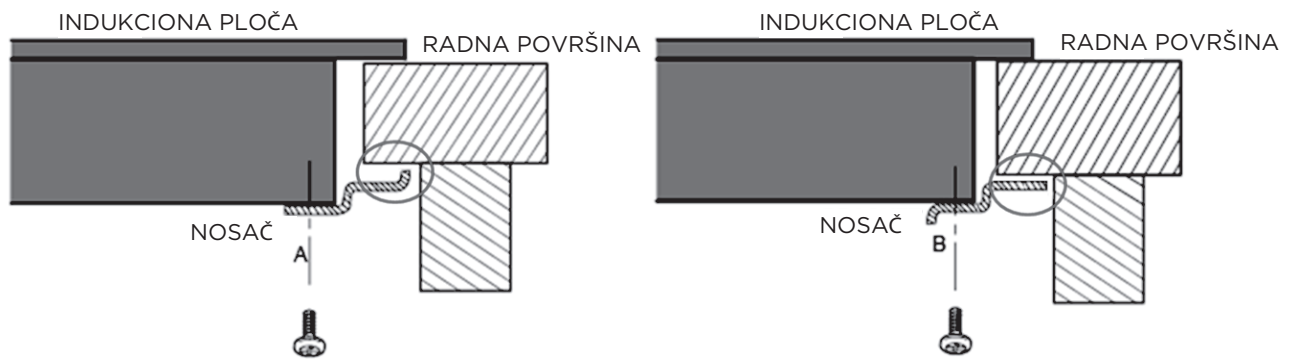

⚠ Ni u kom slučaju nosači ne smeju da se dodiruju s unutrašnjim površinama radne ploče nakon ugradnje (videti sliku).

SR

Oprez

1. Keramičku ploču za kuvanje mora da ugrađuje kvalifikovano osoblje ili tehničari. Imamo profesionalce na usluzi. Molimo vas da nikada ne obavljate ugradnju sami.
2. Keramička ploča za kuvanje ne sme da se montira na rashladnu opremu, mašine za pranje posuđa i rotacione sušaće.
3. Keramička ploča za kuvanje mora da bude postavljena tako da se može osigurati bolje zračenje toplote kako bi se poboljšala njena pouzdanost.
4. Zid i zona indukovanog grejanja iznad radne površine izdržavaju toplotu.
5. Da ne bi došlo do oštećenja, sendvič panel i lepak moraju da budu otporni na toplotu.
6. Parni čistač se ne sme koristiti.

Priključivanje Ploče za Kuvanje na Električno Napajanje

Napajanje treba priključiti u skladu s odgovarajućim standardom ili jednopolnim prekidačem. Način povezivanja prikazan je u nastavku.

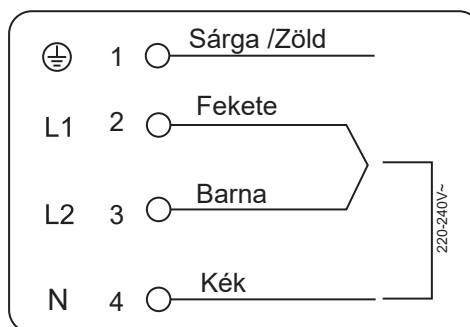
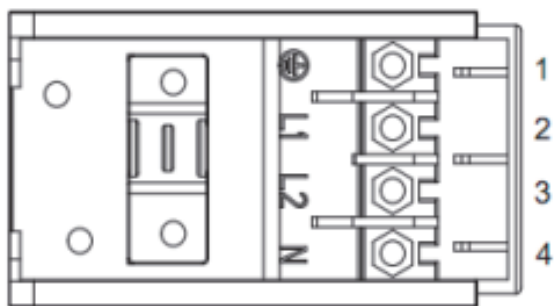
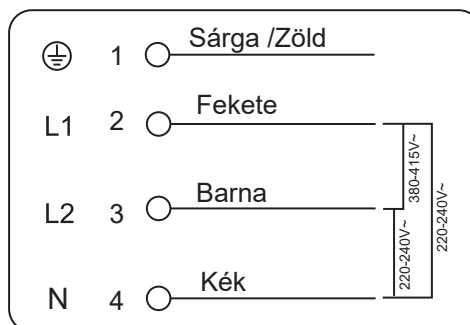
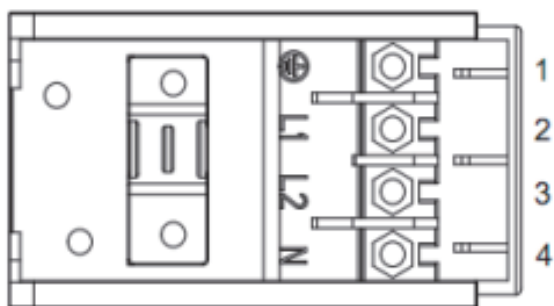

1. Ako je kabl oštećen ili ga treba zameniti, to treba da uradi tehničar zadužen za post-prodajne aktivnosti, koristeći odgovarajuće alate, kako bi se izbegle nezgode.
2. Ako je uređaj povezan direktno na električnu mrežu, mora se ugraditi omnipolarni prekidač sa minimalnim razmakom od 3 mm između kontakata.
3. Instalater mora osigurati da je pravilno uspostavljena električna veza i da je u skladu sa sigurnosnim propisima.
4. Kabl ne sme biti savijen ili stisnut.
5. Kabl mora redovno da se proverava i sme da ga menja samo kvalifikovano lice.

 Donja površina i kabl za napajanje ploče za kuvanje ne treba da budu dostupni nakon ugradnje.

RADNA UPUTSTVA

Kontrole Osetljive na Dodir

- Kontrole reaguju na dodir, tako da ne morate da pritiskate.
- Koristite jagodicu vašeg prsta, a ne njegov vrh.
- Svaki put kada se dodir registruje, ogласiće se zvučni signal.
- Uverite se da su komande uvek čiste, suve i da na njima nema predmeta (npr. kuhinjski pribor ili krpa). Čak i tanak film vode može otežati upravljanje komandama.

SR

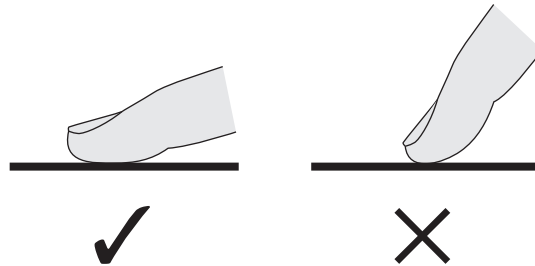

Odabir Pravog Posuđa

- Ne koristite posuđe s nazubljenim ivicama ili zakrivljenom osnovom.

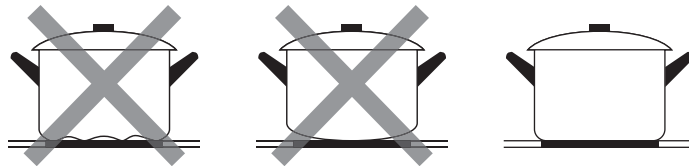

- Postarajte se da dno posude bude glatko, da leži ravno uz staklo i da je iste veličine kao i zona za kuvanje. Posuđe uvek centrirajte na zonu za kuvanje.

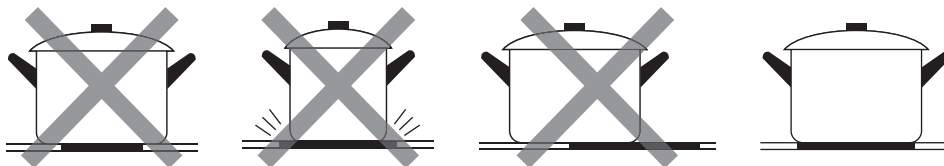

- Uvek podignite posuđe sa keramičke ploče za kuvanje - nemojte ga vući, jer može da ogrebe staklo.

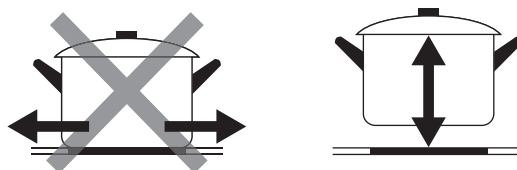

Početak kuvanja

Nakon uključivanja, zvučni signal će se oglasiti jednom, svi indikatori će se upaliti 1 sekund, a zatim se ugasiti, što ukazuje na to da je keramička ploča za kuvanje ušla u pasivan režim rada.

1. Dodirnite komandu ON/OFF . Svi indikatori prikazuju “-”.

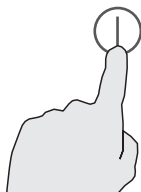

2. Postavite odgovarajuću posudu na zonu za kuvanje koju želite da koristite.
 - Uverite se da su dno posude i površina zone za kuvanje čisti i suvi.

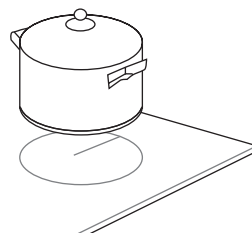

3. Dodirnite kontrolu za odabir zone grejanja, nakon čega će indikator pored tastera zatrep-tati.

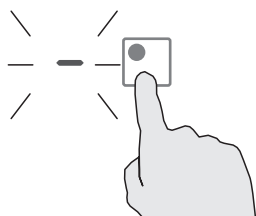

4. Podesite toplotu dodiranjem na klizač.
 - Ako u roku od 1 minuta ne odaberete podešavanje grejanja, keramička ploča za kuvanje će se automatski isključiti. Moraćete ponovo da započnete od koraka 1.
 - Možete da promenite podešavanje grejanja u bilo kom trenutku tokom kuvanja.
 - Možete da prilagodite nivo snage od 0 do 9 pomoću klizača.

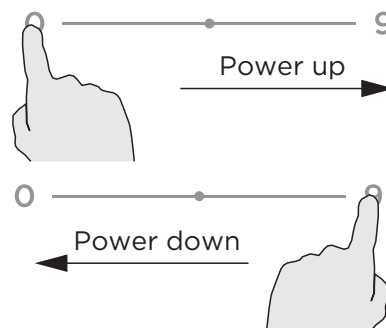

Završetak kuvanja

1. Dodirnite kontrolu za odabir zone grejanja koju želite da isključite.
2. Isključite zonu za kuvanje dodiranjem klizača na “0”.
Postarajte se da se na ekranu prikaže “0”.

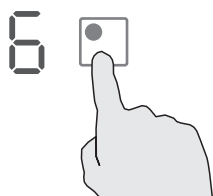

3. Isključite celu ploču za kuvanje dodirom na ① ON/OFF komandu.

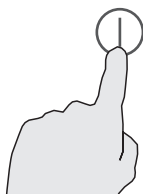

⚠ Čuvajte se vrućih površina

Oznaka „H“ će pokazati koja je zona za kuvanje vruća na dodir. Nestaje kada se površina ohladi na bezbednu temperaturu. Takođe se može koristiti kao funkcija uštede energije, jer ukoliko želite dalje da grejete posude, koristite ringlu koja je još uvek vruća.

SR



Korišćenje funkcije dvostruke zone

- Funkcija radi samo u zoni za kuvanje 1# i 3#
- Dvostruka zona za kuvanje ima dva polja za kuvanje tako da možete koristiti središnji i spoljašnji deo.
- Centralni odeljak (A) možete koristiti nezavisno ili možete koristiti oba odeljka (B) odjednom.

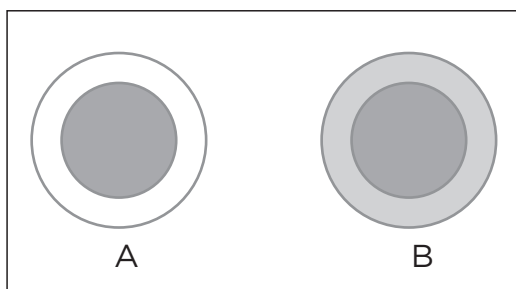

Zona 1#

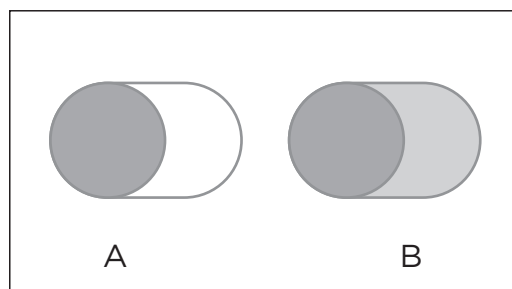

Zona 3#

Aktiviranje dvostruke zone

1. Pritisnite kontrolu za odabir zone grejanja dvostruke petlje (npr. nivo snage je 6)
2. Kada indikator nivoa napajanja zatreperi, pritisnite “⊙”.

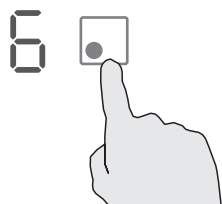

3. Nakon 5 sekundi indikator prestaje da treperi, aktivira se funkcija dvostruke petlje, a nivo snage naizmenično prikazuje „6“ i „=“.



Deaktiviranje dvostruke zone

Pritisnite kontrolu za odabir zone grejanja u zoni grejanja sa dvostrukom petljom pri čemu indikator nivoa snage treperi, a zatim pritisnite „⊙“ čime će funkcija dvostruke petlje biti otkazana i nivo snage će se vratiti na „6“.

NAPOMENA

- Dvostruka petlja je dostupna samo u zoni kuvanja 1 # i 3 #.
- Možete odabrati funkciju od nivoa 1 do nivoa 9.
- Dvostruku zonu možete aktivirati samo kada su izabrane zone kuvanja 1 # ili 3 #.

Zaključavanje komandi

- Možete zaključati komande kako biste sprečili nenamernu upotrebu (na primer, deca slučajno uključe zone za kuvanje).
- Kada su kontrole zaključane, sve kontrole osim ON / OFF kontrole ne rade.

SR



Zaključavanje komandi

Pritisnite komandu  za zaključavanje

Indikator tajmera prikazuje “Lo”

Otključavanje komandi

Postarajte se da keramička ploča bude uključena.
Dodirnite i držite određeno vreme komandu zaključavanja .

 Kad je ploča zaključana, rad svih kontrola je onemogućen osim funkcije ON/OFF . Uvek možete isključiti keramičku ploču funkcijom uključivanja/isključivanja ON/OFF  u hitnim slučajevima, ali u sledećem koraku prvo morate da otključate ploču.

Kontrola tajmera

Tajmer možete da koristite na dva različita načina:

- a) Možete ga koristiti kao minutni podsetnik. U tom slučaju, tajmer neće isključiti nijednu zonu za kuvanje kada istekne podešeno vreme.
- b) Možete da podesite da isključi jednu ili više zona za kuvanje nakon isteka podešenog vremena. Maksimalno vreme tajmera je 99 minuta.

a) Korišćenje tajmera kao minutnog podsetnika

U slučaju da ne birate ni jednu zonu kuvanja

1. Postarajte se da ploča bude uključena.
Napomena: minutni podsetnik možete da koristite čak i kad niste odabrali ni jednu zonu kuvanja.
Dodirnite kontrolu tajmera, pri čemu će indikator tajmera prikazivati “--”;

2. Podesite tajmer dodiranjem na kontrolu “-” ili “+”.
Indikator minutnog podsetnika počinje da treperi i prikazuje ekran tajmera.



3. Dodirom na kontrole “-” i “+” zajedno, funkcija tajmera se otkazuje dok se na ekranu u delu za minute prikazuje “--”.

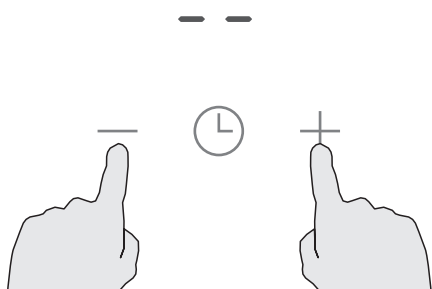

4. Kad je vreme podešeno, odmah počinje odbojavanje. Displej prikazuje preostalo vreme, a indikator tajmera treperi 5 sekundi.



5. Zvučni signal se oglašava u periodu od 30 sekundi dok indikator tajmera prikazuje “- -” kad je podešavanje završeno.

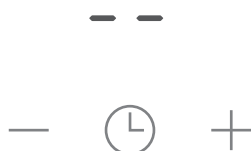

SR

NAPOMENA

- Dodirnite „-“ ili „+“ kontrolu tajmera jednom da biste smanjili ili povećali za 1 minut.
- Dodirnite i zadržite „-“ ili „+“ kontrolu tajmera da biste smanjili ili povećali za 10 minuta.
- Ako vreme podešavanja prelazi 99 minuta, tajmer će se automatski vratiti na 0 minuta.

b) Podešavanje tajmera za isključivanje jedne ili više zona za kuvanje

Podešavanje jedne zone

1. Dodirnite kontrolu za odabir zone grejanja.

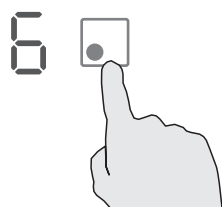

2. Dodirnite funkciju kontrole tajmera, pri čemu indikator tajmera prikazuje “10”.

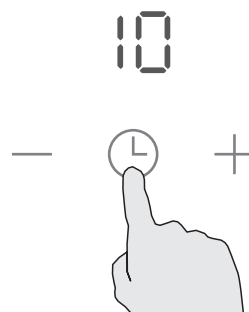

3. Podesite tajmer dodirivanjem kontrole “-” ili “+”. Indikator minutnog podsetnika počinje da treperi i prikazuje se na ekranu tajmera.



4. Dodirivanjem kontrola “-” i “+” zajedno, otkazuje se funkcija tajmera, a na minutnom displeju se prikazuje “--”.

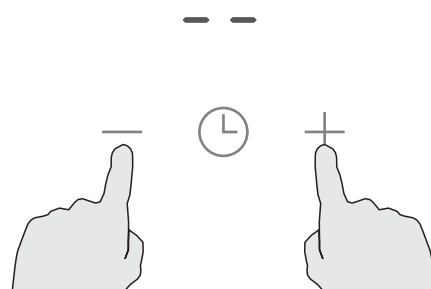

5. Kad je vreme podešeno, odmah počinje odbrojavanje. Displej prikazuje preostalo vreme, a indikator tajmera treperi 5 sekundi.



Podešavanje tajmera za isključivanje više od jedne zone za kuvanje

a) Ukoliko se ovom funkcijom koristi više od jedne zone za kuvanje, indikator tajmera prikazuje najkraće vreme (npr. zona 1# podešavanje vremena na 5 minuta, zona 2# podešavanje vremena na 15 minuta, indikator tajmera prikazuje "5").

NAPOMENA: Crvena tačka pored indikatora nivoa snage treperi.

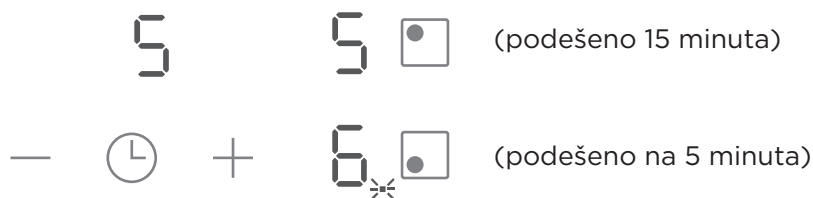

SR

b) Kad odbrojavanje tajmera istekne, odgovarajuća zona se isključuje. Tada će se prikazati novi min. tajmer i tačka odgovarajuće zone će treperiti.

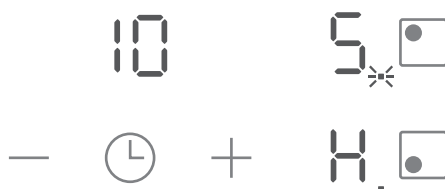

c) Kad istekne tajmer za kuvanje, odgovarajuća zona kuvanja se isključuje automatski.



● NAPOMENA

• Crvena tačka pored indikatora nivoa snage će svetliti označavajući da je zona izabrana.



• Ukoliko želite da promenite vreme nakon podešavanja tajmera, morate početi od koraka 1.

Zaštita od pregrevanja

Ugrađeni senzor temperature može pratiti temperaturu unutar keramičke ploče za kuvanje. Kada dođe do pregrevanja, keramička ploča će automatski prekinuti s radom.

Upozorenje o preostaloj toploti

Kada ploča radi već određeno vreme, dolazi do stvaranja zaostale toplote. Pojavljuje se slovo „H“ koje upozorava da se držite podalje od iste.

Podrazumevano vreme rada

Još jedna bezbednosna karakteristika ploče za kuvanje je automatsko isključivanje. To se dešava kad god zaboravite da je isključite. Podrazumevana vremena isključenja prikazana su u donjoj tabeli:

Nivo snage	1	2	3	4	5	6	7	8	9
Podrazumevano vreme rada (u satima)	8	8	8	4	4	4	2	2	2

SR

ČIŠĆENJE I ODRŽAVANJE

Šta?	Kako?	Važno!
<p>Svakodnevno prljanje stakla (otisci prstiju, tragovi, mrlje od hrane ili preliivanja bez šećera na staklu)</p>	<ol style="list-style-type: none"> 1. Isključite napajanje ploče za kuvanje. 2. Nanesite sredstvo za čišćenje ploča za kuvanje dok je staklo još toplo (ali ne i vruće!) 3. Isperite i obrišite suvom čistom krpom ili papirnim ubrusom. 4. Ponovo uključite napajanje ploče za kuvanje. 	<ul style="list-style-type: none"> • Kada se napajanje ploče za kuvanje isključi, neće biti indikacija da je „vruća površina“, ali zona za kuvanje je i dalje vruća! Budite izuzetno oprezni. • Jaka sredstva za čišćenje, određena najlonska sredstva i jaka / abrazivna sredstva za čišćenje mogu ogrebat i staklo. Uvek pročitajte nalepnicu da biste proverili da li je to sredstvo pogodno za čišćenje. • Čišćenja na ploči za kuvanje uvek obavite do kraja: staklo može postati zamrljano.
<p>Prelivanja, topljenja i prosipanja vrućeg šećera na staklo</p>	<p>Uklonite navedeno odmah špatulom, paletnim nožem ili oštricom strugača, pogodnim za staklokeramičke ploče za kuvanje, ali pazite na vruće površine zona za kuvanje:</p> <ol style="list-style-type: none"> 1. Isključite struju ploče za kuvanje iz zida. 2. Držite oštricu ili pribor pod uglom od 30 ° i sastružite prljavštinu ili prosuti sadržaj na hladno mesto ploče za kuvanje. 3. Očistite prljavštinu ili prebrišite krpom za posuđe ili papirnim ubrusom. 4. Sledite korake 2 do 4 za „Svakodnevno prljanje stakla“ iznad. 	<ul style="list-style-type: none"> • Uklonite mrlje od rastopljenih sastojaka i slatke hrane ili preliivanja što je pre moguće. Ako se isti ostave da se ohlade na staklu, može ih biti teško ukloniti ili se čak trajno može oštetiti staklena površina. • Opasnost od posekotina: kada je sigurnosni poklopac uvučen, oštrica strugača je jako oštra. Koristite je izuzetno oprezno i uvek je čuvajte na bezbednom mestu i van domašaja dece.
<p>Prosuti sadržaj na komandama osetljivim na dodir</p>	<ol style="list-style-type: none"> 1. Isključite napajanje ploče za kuvanje. 2. Upijte izliveni sadržaj. 3. Obrišite područje komande osetljive na dodir čistim vlažnim sunderom ili krpom. 4. Potpuno obrišite područje suvim papirnim ubrusom. 5. Ponovo uključite napajanje ploče za kuvanje. 	<ul style="list-style-type: none"> • Ploča za kuvanje može se oglasiti zvučnim signalom i sama se isključiti, a komande osetljive na dodir možda neće funkcionisati dok na njima ima tečnosti. Obavezno obrišite površinu za kontrolu osetljivu na dodir pre ponovnog uključivanja.

SR

REŠAVANJE PROBLEMA

Funkcionisanje vašeg uređaja može dovesti do grešaka i kvarova. Sledeće tabele sadrže moguće uzroke i napomene za rešavanje poruke o grešci ili kvaru. Preporučujemo da pažljivo pročitate tabele ispod da biste uštedeli vreme i novac u slučaju pozivanja servisnog centra.

Problem	Mogući uzrok	Šta uraditi
Ploča za kuvanje ne može da se uključi.	Nema napajanja.	Proverite da li je keramička ploča spojena na napajanje i da li je uključena. Proverite da li je došlo do nestanka struje u vašem domu ili okolini. Ako ste sve proverili i problem i dalje postoji, pozovite kvalifikovanog tehničara.
SR Komande osetljive na dodir ne reaguju.	Komande su zaključane.	Otključajte komande. Videti Odeljak "Korišćenje keramičke ploče".
Komande osetljive na dodir jedva rade.	Možda postoji manja količina vode na komandama ili možda koristite vrh vašeg prsta prilikom dodirivanja komandi.	Ellenőrizze, hogy az érintőpanel felülete száraz legyen, és az ujjbegyeivel érintse meg azt.
Staklo je ogrebano.	Posuđe oštih ivica. Korišćen je nepogodan, abrazivni čistač ili sredstvo za čišćenje.	Koristite posuđe sa ravnim i glatkim dnom. Pogledajte „Izbor pravog posuđa“. Videti 'Nega i čišćenje.
Kod određenih šerpi se čuje pucketanje ili škljocanje.	To može biti prouzrokovano samom strukturom posuđa (slojevi različitih metala različito vibriraju).	To je normalno za posuđe i ne ukazuje na grešku.

ZAŠTITNI ZNAK, AUTORSKA PRAVA I PRAVNA IZJAVA

 Midea logo, slovni znakovi, zaštitni znak, izgled proizvoda i sve njihove verzije su vredna imovina kompanije Midea Group i/ili njenih filijala („Midea“), za koje Midea poseduje zaštitne znakove, autorska prava i druga prava intelektualne svojine, kao i celokupan goodwill koji potiče od korišćenja bilo kog dela Midea zaštitnog znaka. Korišćenje Midea zaštitnog znaka u komercijalne svrhe bez prethodne pisane saglasnosti kompanije Midea može predstavljati povredu zaštitnog znaka ili nelojalnu konkurenciju kršenjem relevantnih zakona.

SR

Ovaj priručnik je kreirala Midea i Midea zadržava sva autorska prava. Nijedan entitet ili pojedinac ne može koristiti, umnožavati, modifikovati, distribuirati u celini ili delimično ovaj priručnik, kao ni pakovati niti prodavati uz druge proizvode, a bez prethodne pisane saglasnosti kompanije Midea.

Sve opisane funkcije i uputstva su bili ažurni u vreme štampanja ovog priručnika.

Međutim, stvarni proizvod može da varira zbog poboljšanih funkcija i dizajna.

ODLAGANJE I RECIKLIRANJE

Važna uputstva za životnu sredinu

Usklađenost sa WEEE direktivom i odlaganje otpadnih proizvoda:

Ovaj proizvod je usklađen sa WEEE direktivom EU (2012/19/EU). Ovaj proizvod nosi klasifikacioni simbol za otpadnu električnu i elektronsku opremu (WEEE - Waste Electrical and Electronic Equipment).

Ovaj simbol označava da se ovaj proizvod ne sme odlagati sa drugim kućnim otpadom na kraju njegovog radnog veka. Korišćeni uređaj se mora vratiti na zvanično sabirno mesto za reciklažu električnih i elektronskih uređaja. Kako biste pronašli ove sisteme za sakupljanje, obratite se lokalnim organima ili maloprodavcu kod koga je proizvod kupljen. Svako domaćinstvo ima važnu ulogu u obnavljanju i reciklaži starih uređaja. Odgovarajuće odlaganje iskorišćenog uređaja pomaže u sprečavanju potencijalnih negativnih posledica po životnu sredinu i ljudsko zdravlje.

SR



Usklađenost sa RoHS direktivom (Restriction of Hazardous Substances - ograničenje upotrebe opasnih materija u električnim i elektronskim uređajima)

Proizvod koji ste kupili je u skladu sa EU RoHS direktivom (2011/65/EU). Ne sadrži štetne i zabranjene materijale navedene u Direktivi.

Podaci o pakovanju

Materijali za pakovanje proizvoda su proizvedeni od materijala koji se mogu reciklirati u skladu sa našim nacionalnim propisima o zaštiti životne sredine. Nemojte odlagati materijale za pakovanje zajedno sa kućnim ili drugim otpadom. Odnosite ih na mesta za sakupljanje ambalažnog materijala koja su odredile lokalne vlasti.

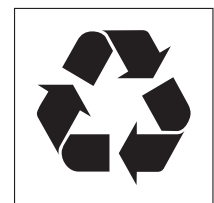

OBAVEŠTENJE O ZAŠTITI PODATAKA

Za pružanje usluga dogovorenih sa korisnikom, saglasni smo da ćemo bez ograničenja poštovati sve odredbe važećeg zakona o zaštiti podataka, u skladu s ugovorenim zemljama u kojima će usluge klijentu biti isporučene, kao i, gde je to primenjivo, EU Opšta uredba o zaštiti podataka (GDPR).

Generalno, obrada podataka obavljena s naše strane služi da ispunimo našu obavezu prema ugovoru sa vama i iz bezbednosnih razloga proizvoda, te i da zaštitimo vaša prava u vezi sa garancijom i pitanjima registracije proizvoda. U nekim slučajevima, ali samo ako je obezbeđena odgovarajuća zaštita podataka, lični podaci se mogu preneti primaocima koji se nalaze izvan Evropskog ekonomskog prostora.

Dodatne informacije se daju na zahtev. Možete kontaktirati našeg službenika za zaštitu podataka putem **MideaDPO@midea.com**. Kako biste ostvarili svoja prava, kao što je pravo na prigovor na obradu vaših ličnih podataka, a u svrhe direktnog marketinga, kontaktirajte nas putem **MideaDPO@midea.com**. Za dodatne informacije, pratite QR kod.

SR

Radi stalnog poboljšavanja proizvoda može doći do promene tehničkih podataka bez prethodnog obaveštenja.

Ovo uputstvo napravljeno je s mnogo truda i s najvećom pažnjom, ali greške u procesu izrade i/ili prevoda uputstva su uvek moguće. Zbog toga proizvođač i prodavac ne preuzimaju odgovornost za eventualne netačne navode, greške u prevodu ili štamparske greške u ovom uputstvu.

PRAVA POTROŠAČA

Obaveštenje o saobraznosti

Poštovani potrošači,

Molimo vas da se pridržavate preporuka proizvođača datim u korisničkim uputstvima u vezi sa transportnim oštećenjima, postavljanjem i/ili ugradnjom, priključenjem na kućne instalacije, pravilnim korišćenjem, redovnim čišćenjem i održavanjem aparata.

Zakonska prava potrošača u slučaju nesaobraznosti robe u ugovoru regulisana su članom 51. i 52. Zakona o zaštiti potrošača.* Trgovac je odgovoran za nesaobraznost robe u ugovoru koja se pojavi u roku od 2 (dve) godine od dana prelaska rizika na potrošača. U slučaju uocene nesaobraznosti možete se obratiti trgovcu kod koga ste kupili robu. Trgovac je dužan da vam bez odlaganja, a najkasnije u roku od 8 dana od prijema reklamacije, odgovori, sa izjašnjenjem o podnetom zahtevu i predlogom njegovog rešavanja. Za utvrđivanje i otklanjanje nesaobraznosti u najkraćem mogućem roku, preporučujemo vam ovlašćeni servis. Za sva pitanja, primedbe i sugestije u vezi servisa možete se obratiti našoj tehničkoj službi.

Član 51. – Zakona o zaštiti potrošača

Prodavac odgovara za nesaobraznosti isporučene robe ugovoru ako:

- 1) je postojala u času prelaska rizika na potrošača, bez obzira na to da li je za tu nesaobraznost prodavac znao;
- 2) se pojavila posle prelaska rizika na potrošača, ako potiče od uzroka koji je postojao pre prelaska rizika na potrošača;
- 3) je potrošač mogao lako uočiti, ukoliko je prodavac izjavio da je roba saobrazna ugovoru.

Prodavac je odgovoran i za nesaobraznost nastalu zbog nepravilnog pakovanja, nepravilne instalacije ili montaže koju je izvršio on ili lice pod njegovim nadzorom, kao i kada je nepravilna instalacija ili montaža robe posledica nedostatka u uputstvu koje je predao potrošaču radi samostalne instalacije ili montaže. Prodavac ne odgovara za nesaobraznost ako je u trenutku zaključenja ugovora potrošaču bilo poznato ili mu nije moglo ostati nepoznato da roba nije saobrazna ugovoru ili ako je uzrok nesaobraznosti u materijalu koji je dao potrošač. Odgovornost prodavca za nesaobraznost robe ugovoru ne sme biti ograničena ili izuzeta suprotno odredbama ovog zakona. Prodavac nije vezan javnim obećanjem u pogledu svojstava robe ako:

- 1) nije znao ili nije mogao znati za dato obećanje;
- 2) je pre zaključenja ugovora objavljena ispravka obećanja;
- 3) obećanje nije moglo uticati na odluku potrošača da zaključi ugovor.

Član 52.

Ako isporučena roba nije saobrazna ugovoru, potrošač koji je obavestio prodavca o nesaobraznosti, ima pravo da zahteva od prodavca da otkloni nesaobraznost, bez naknade, opravkom ili zamenom, odnosno da zahteva odgovarajuće umanjenje cene ili da raskine ugovor u pogledu te robe. Potrošač ima pravo da bira da nesaobraznost robe trgovac otkloni opravkom ili zamenom.

Ako otklanjanje nesaobraznosti u skladu sa stavom 2. ovog člana nije moguće, potrošač ima pravo da zahteva odgovarajuće umanjenje cene ili raskid ugovora ako:

- 1) nesaobraznost ne može da se otkloni opravkom ili zamenom uopšte niti u primerenom roku;
- 2) ne može da ostvari pravo na opravku ili zamenu, odnosno ako prodavac nije izvršio opravku ili zamenu u primerenom roku;
- 3) opravka ili zamena ne može da se sprovede bez značajnijih nepogodnosti za potrošača zbog prirode robe i njene namene;
- 4) otklanjanje nesaobraznosti opravkom ili zamenom predstavlja nesrazmerno opterećenje za prodavca.

Nesrazmerno opterećenje za prodavca u smislu stava 3. tačka 4) ovog člana, javlja se ako u poređenju sa umanjenjem cene i raskidom ugovora, stvara preterane troškove, uzimajući u obzir:

- 1) vrednost robe koju bi imala da je saobrazna ugovoru;
- 2) značaj saobraznosti u konkretnom slučaju;
- 3) da li se saobraznost može otkloniti bez značajnijih nepogodnosti za potrošača.

Potrošač ima pravo da zahteva zamenu, odgovarajuće umanjenje cene ili da raskine ugovor zbog istog ili drugog nedostatka saobraznosti koji se posle prve opravke pojavi, a ponovna opravka je moguća samo uz izričitu saglasnost potrošača. Uzimajući u obzir prirodu robe i svrhu zbog koje je potrošač nabavio, opravka ili zamena mora se izvršiti u primerenom roku bez značajnijih neugodnosti za potrošača i uz njegovu saglasnost. Ako se nesaobraznost pojavi u roku od šest meseci od dana prelaska rizika na potrošača, potrošač ima pravo da bira između zahteva da se nesaobraznost otkloni zamenom, odgovarajućim umanjenjem cene ili da izjavi da raskida ugovor. Ako se nesaobraznost pojavi u roku od šest meseci od dana prelaska rizika na potrošača, otklanjanje nesaobraznosti moguće je opravkom uz izričitu saglasnost potrošača. Sve troškove koji su neophodni da bi se roba saobrazila ugovoru, a naročito

troškove rada, materijala, preuzimanja i isporuke, snosi prodavac. Za obaveze prodavca prema potrošaču, koje nastanu usled nesaobraznosti robe, prodavac ima pravo da zahteva od proizvođača u lancu nabavke te robe, da mu naknadi ono što je ispunio po osnovu te obaveze. Potrošač ne može da raskine ugovor ako je nesaobraznost robe neznatna. Prava iz stava 1. ovog člana ne utiču na pravo potrošača da zahteva od prodavca naknadu štete koja potiče od nesaobraznosti robe, u skladu sa opštim pravilima o odgovornosti za štetu.

Model _____

Serijski broj _____

Datum prodaje _____

Pečat i potpis trgovca _____

POSTUPAK REKLAMACIJE

Mole se poštovani potrošači da u slučaju reklamacije kontaktiraju tehničku službu preduzeća GEMMA B&D doo i/ili ovlašćeni servis.



Uvoznik za Srbiju:

GEMMA B&D d.o.o.

Đorđa Stanojevića 14, 11070 Novi Beograd, Srbija

Služba nabavke, prodaje i tehnička služba

tel: 011/ 22 85 020

fax: 011/ 31 88 033

e-mail: info@gemma.rs



www.midea.com

© Midea 2022 all rights reserved

