

FMY 45 CM XS

Szerelési és használati útmutató

Beépített kávéfőző

HU

*Make
it
Wonderful*

FRANKE



TARTALOM

Az útmutatóról	6
Bevezetés	6
Biztonsági információk	6
Vezérlőpanel	9
Szerelés	12
Használat	14
Első bekapcsolás	14
Kávéfőzés (szemes kávé használata)	16
Tisztítás és ápolás	22
Kijelzőn megjelenő üzenetek	25
Hibaelhárítás	26
Meghibásodások listája	26
Műszaki adatok	28
Támogatás	29
Hulladékkezelés	29

AZ ÚTMUTATÓRÓL

Az útmutató több modellre és készülékre is vonatkozik. Ezért lehetséges, hogy az itt felsorolt tulajdonságok és funkciók közül néhány kifejezetten az Ön modelljén nem elérhető. A magyarázó képek és az ábrák ismertetett, a különböző szakaszok, rendelkezésre állnak a végén a kézikönyvben.

- ▶ Figyelmesen olvassa el az útmutatót a készülék használata előtt.
 - ▶ Őrizze meg az útmutatót.
 - ▶ A készüléket kizárólag rendeltetés szerűen és az útmutatóban leírtaknak megfelelően használja.
- A FRANKE fenntartja a jogot a termék előzetes bejelentés nélküli módosítására. Minden információ a megjelenés időpontjában érvényes.

Jel	Jelentés
	Figyelmeztető jel. Figyelmeztetés sérülés kockázatára.
	Figyelmeztető jel. Elektromos készülék.
	Figyelmeztető jel. Figyelmeztetés az égési sérülések veszélyére.
▷	A biztonsági és figyelmeztető megjegyzésekben foglalt szükséges lépések a sérülések és károsodások elkerülésére.
▶	Szükséges lépések. Meghatározza a szükséges lépéseket.
■	Eredmény. A megtett lépés(ek) eredménye.
✓	Az előfeltétel, amelynek a következő lépés végrehajtása előtt teljesülnie kell.

BEVEZETÉS

A beépített kávéfőző kizárólag nem hivatásos, háztartási használatra fejlesztették ki. A beépített kávéfőző gép célja, hogy a szakmai teljesítés a háztartásban.

A kávéfőző ízletes kávé, eszpresszót és cappuccinot készít. A készülék beállításait saját ízlésének és egyéni kívánságainak megfelelően módosíthatja.

A gyárban a készülék bevizsgálásához kávé használunk, így teljesen természetes, ha a darálóban kávényomokat talál. Azonban garantáljuk, hogy a készülék teljesen új.

BIZTONSÁGI INFORMÁCIÓK

 A készüléket nem használhatják csökkent fizikai, érzékszervi vagy mentális képességekkel elő személyek (illetve gyermekek), kivéve, ha felügyelet alatt állnak, vagy a biztonságukért felelős személy utasításokkal látja el őket a berendezés használatát illetően. Mindig felügyeljen rá, hogy gyermekek ne játszanak a készülékkel.

A gyártó nem vonható felelősségre a nem megfelelő szerelésből és a készülék nem megfelelő, nem rendeltetés szerű vagy felelőtlen használatából eredő esetleges károkért.

Megfelelő beépítés és elhelyezés

- ▷ A készülék kizárólag otthoni használatra lett kialakítva.
- ▷ Nem alkalmas az alábbi helyeken történő használatra: boltok, irodák vagy egyéb munkaterületek személyzeti konyhái; gazdaságok; szállodák, motelek és más lakókörnyezetek vendégterei; panzió jellegű szállások.
- ▷ A készülék kizárólag otthoni használatra alkalmas (évente kb. 3000 csésze kávé főzésére). Minden egyéb jellegű használat, nem rendeltetésszerű használatnak minősül és garanciavesztéssel jár.
- ▷ A készülék beszerelhető beépített sütő fölé, amennyiben a sütő rendelkezik hátsó hűtőventilátorral..
- ▷ A tápkábel sérülése esetén, annak cseréjét kizárólag az ügyfélszolgálat végezheti a veszélyek megelőzése érdekében.
- ▷ Kizárólag eredeti cserealkatrészeket használjon. A fenti utasítások figyelmen kívül hagyása hátrányosan befolyásolja a készülék biztonságos működését.



Égési sérülés kockázata!

- ▷ Használatot követően a fűtőelem felülete forró marad, illetve a használat jellegétől függően a készülék külseje több percig is meleg maradhat.
- ▷ Ne érjen hozzá a forró felületekhez a készülék használata során. Használja a gombokat és a fogantyúkat.
- ▷ Meghibásodás esetén:
 - Gondoskodjon a készülék áramtalanításáról.
 - Fordítsa a készülék jobb oldalán (az előlap mögött) elhelyezkedő főkapcsolót 0 állásba.
 - Javításokat érintően vegye fel a kapcsolatot a szervizzel.

Megfelelő használat

- ▷ A készülék eszpresszó és forró italok elkészítésére lett kialakítva. Mindig körültekintően használja a készüléket és ügyeljen a forró víz és vízgőz, valamint a nem megfelelő használat okozta égési sérülések elkerülésére.
- ▷ Ha a készülék kicsúszna a szekrényből, akkor ne támassza meg vagy függessze fel, valamint ne helyezzen nehéz vagy instabil tárgyakat a készülék tetejére.
- ▷ Ügyeljen arra, hogy se gyermekek, se állatok ne tartózkodjanak a készülék közelében vagy körülötte, amikor kihúzza a konyhaszekrényből.
- ▷ Amikor használni szeretné a készüléket, helyezze vissza a konyhaszekrénybe.
- ▷ Akkor is helyezze vissza a konyhaszekrénybe, ha nem használja.
- ▷ A készüléket az útmutatóban található utasításoknak megfelelően kell beszerelni annak érdekében, hogy biztonságosan a helyén maradjon, amikor kihúzza a konyhaszekrényből.

- ▷ Ne helyezzen a készülékre folyadékot, gyúlékony vagy maró hatású anyagokat tartalmazó tárgyakat.
- ▷ A kávéfőző tartozékainak tárolására használja a tartozéktartót (pl. szemes kávé).
- ▷ Soha ne érjen hozzá a készülékhez nedves kézzel.
- ▷ Közvetlenül az aljzatból húzza ki a dugót.
- ▷ Soha ne húzza meg a tápkábelt, mert az a tápkábel sérülését okozhatja.
- ▷ A készülék teljes áramtalanításához állítsa a készülék oldalán található főkapcsolót 0 (ki) állásba.



Üvegfelületű modellek:

- ▷ Ne használja a készüléket, ha a felület repedt.

Karbantartás és tisztítás

- ▷ A készülék tisztítását és felhasználói karbantartását nem végezhetik felügyelet nélküli gyermekek.
- ▷ Soha ne merítse vízbe a készüléket.
- ▷ **VIGYÁZAT:** Ne használjon lúgos tisztítószeret a tisztításhoz, használjon puha ruhát és gyenge tisztítószer, a készülék sérülésének megelőzése érdekében.
- ▷ Eltávolítható kábellel ellátott készülékek: ügyeljen rá, hogy a készülék hátulján elhelyezkedő tápkábel-csatlakozót vagy foglalatot ne érje víz.
- ▷ Alaposan tisztítsa meg az összes alkotórészt, fordítson különös figyelmet a kávéval és tejjel érintkező részekre.

Európai piacokra vonatkozó információk



8 éves vagy annál idősebb gyermekek kizárólag akkor használhatják a készüléket, ha felügyelet alatt állnak vagy megkapták a biztonságos használatához szükséges utasításokat és megértették a fennálló kockázatokat. A készülék tisztítását és felhasználói karbantartását nem végezhetik 8 évnél fiatalabb és felügyelet nélküli gyermekek.

- ▷ Ügyeljen rá, hogy a 8 évnél fiatalabb gyermekek ne férjenek hozzá a készülékhez és annak kábeléhez.
- ▷ Korlátozott fizikai, érzékszervi vagy mentális képességgel élő személyek, illetve kevés gyakorlattal és tudással rendelkező személyek kizárólag akkor használhatják a készüléket, ha felügyelet alatt állnak vagy megkapták a biztonságos használatához szükséges utasításokat és megértették a fennálló kockázatokat.
- ▷ Gyermekeknek tilos a készülékkel játszani.
- ▷ Minden esetben húzza ki a készüléket, amikor nem használja azt, illetve mielőtt megkezdí tisztítását.



Égési sérülés kockázata!

- ▷ A felületek használat során felforrósodnak.

ÁTTEKINTÉS

A1. Csészetartó

A2. Szervizajtó

A3. Kávékivezető

A4. Zacctartó

A5. Kávétartó szűrő

A6. Csészetartó tálca világítása

A7. Be-Ki/Készenlét gomb

A8. Vezérlőpanel

A9. Vízlágyító szűrő (opcionális)

A10. Forró víz- és gőzfúvóka

A11. IEC-csatlakozó

A12. Víztartály

A13. Kávékifolyó (állítható magasságú)

A14. Csepegtető tálca

A15. Kávébab tartály fedele

A16. Kávébab tartály

A17. Kávéőrleést beállító tekerőgomb

A18. Előre őrölt kávé betöltő nyílásának fedele

A19. Mérőkanál

A20. Mérőkanál tartórekesze

A21. Előre őrölt kávé betöltő nyílása

A22. Tápkábel

A23. Főkapcsoló

A24. Tálca

C1. Tejhabosítás-szabályozó

C2. Tejtartály fogantyú

C3. TISZTÍTÁS gomb

C4. Tejszívó cső

C5. Tejhab kifolyócső

C6. Tejhabosító

C7. Forróvíz-adagolócső

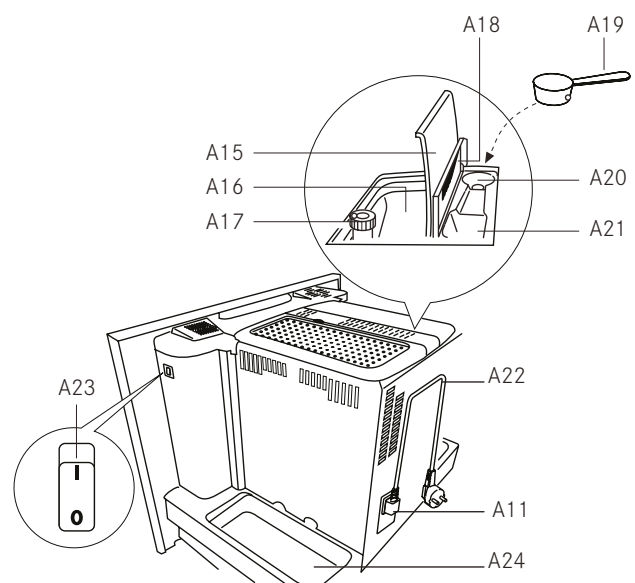
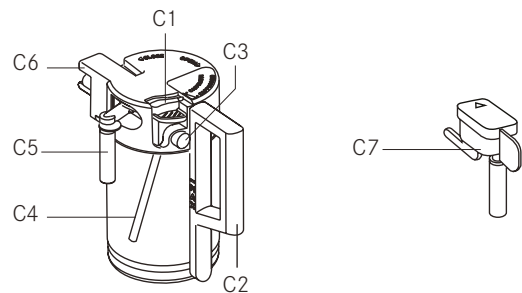
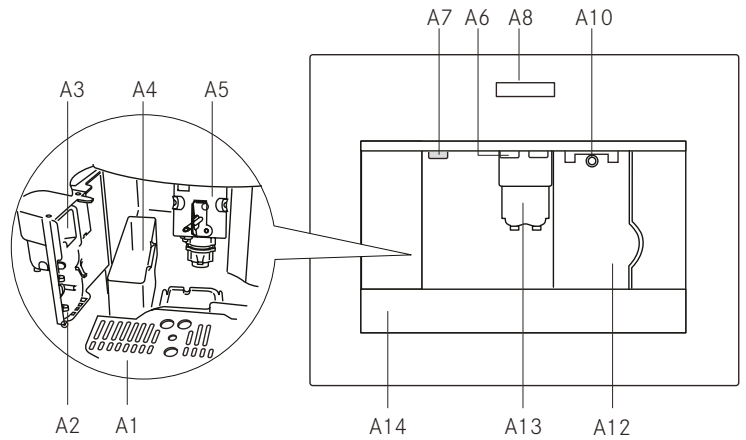

Vezérlőpanel



FONTOS

- Csak az éppen használt funkcióhoz tartozó bekapcsolt szabályozók szimbólumai világítanak az érintőképernyőn.
- Finoman érintse meg a szimbólumot az aktiváláshoz.

B1. Kijelző: útmutatást nyújt a felhasználónak a készülék használatához.



B2. A ≡ szimbólummal be- vagy kikapcsolhatja a menüparaméterek beállítási üzemmódjait.

B3.  szimbólum öblítéshez.

B4.  szimbólum a kávéíz kiválasztásához.

B5.  szimbólum a kávéípus kiválasztásához. (eszpresszó, kis csésze, közepes csésze, nagy csésze, bögre)

B6.  szimbólum a kiválasztott üzemmódból történő kilépéshez.

B7-B8.   szimbólumok a menü előre vagy hátra görgetéséhez, és a különféle üzemmódok megjelenítéséhez.

B9.  szimbólum a kiválasztott funkció megerősítéséhez.

B10.  szimbólum egy csésze kávé főzéséhez.

B11.  szimbólum két csésze kávé főzéséhez.

B12.  szimbólum cappuccino főzéséhez.

B13.  szimbólum forróvíz adagolásához.

A menüparaméterek módosítása és beállítása





Amint a készülék készen áll, a belső menü segítségével módosíthatja a következő paramétereket és funkciókat:

- Nyelv beállítása
- Kikapcsolási idő
- Óra beállítása
- Indítás ideje
- Automatikus indítás
- Hőmérséklet
- Vízkeménység
- Kávé program
- Cappuccino program
- Víz program

- Vízkötelenítés
- Alapértelmezett értékek (újraindítás)
- Statisztika
- Szűrő telepítése
- Szűrő visszaállítása
- Hangjelzés
- Kontraszt

Nyelv beállítása

A kijelző nyelvének megváltoztatásához kövesse az alábbiakat:



- ▶ Nyomja meg a ≡ szimbólumot (B2) a menübe történő belépéshez, ekkor a „CHOOSE LANGUAGE” felirat jelenik meg a képernyőn.
- ▶ Nyomja meg a  szimbólumot (B9).
- ▶ Nyomja meg a   (B7) és (B8) szimbólumokat, amíg a kívánt nyelv meg nem jelenik.
- ▶ Nyomja meg a  szimbólumot (B9) a megerősítéshez.
- ▶ Nyomja meg a  szimbólumot (B6) a menüből történő kilépéshez.

FONTOS: Ha rossz nyelvet választott, akkor a menü közvetlenül is elérhető a paraméter módosításához.

- ▶ Nyomja a ≡ szimbólum (B2) gombját legalább 7 másodpercig, amíg a különböző nyelvek megjelennek a kijelzőn.
- ▶ Válassza ki a kívánt nyelvet a „A készülék első használata” című részben leírtak szerint.

A bekapcsolt állapot időtartamának módosítása

Alapértelmezett beállítás szerint a készülék 30 perccel az utolsó kávé elkészítése után automatikusan kikapcsol. Az időtartam módosításához (max. 120 perc) tegye az alábbiakat:

- ▶ Nyomja meg a ≡ szimbólumot (B2) a menübe történő belépéshez, majd nyomja a  (B7) és  (B8) szimbólumokat addig, amíg a kijelzőn megjelenik a „SHUT-OFF TIME” felirat.
- ▶ Nyomja meg a  szimbólumot (B9) a megerősítéshez.

- ▶ Nyomja meg a $\Delta \nabla$ (B7) és (B8) szimbólumokat a készülék kikapcsolási idejének beállításához (30 perc, 1 óra, 2 óra múlva).
- ▶ Nyomja meg a \equiv szimbólumot (B9) a megerősítéshez.
- ▶ Nyomja meg a \curvearrowright szimbólumot (B6) a kilépéshez.

Az óra beállítása

- ▶ Nyomja meg a \equiv szimbólumot (B2) a menübe történő belépéshez, majd nyomja a $\Delta \nabla$ (B7) és (B8) szimbólumokat addig, amíg a kijelzőn megjelenik az „SET CLOCK” felirat.
- ▶ Nyomja meg a $\circ\kappa$ szimbólumot (B9) a megerősítéshez.
- ▶ Használja a $\Delta \nabla$ (B7) és (B8) szimbólumokat a órák beállításához, majd nyomja meg $\circ\kappa$ szimbólumot (B9) a megerősítéshez.
- ▶ Használja a $\Delta \nabla$ (B7) és (B8) szimbólumokat a percek beállításához, majd nyomja meg $\circ\kappa$ szimbólumot (B9) a megerősítéshez.
- ▶ Nyomja meg a \curvearrowright szimbólumot (B6) a menüből történő kilépéshez.

Automatikus indítási idő beállítása

Ez a funkció programozza a készülék automatikus bekapcsolásának idejét.

- ▶ Ellenőrizze, hogy a készülék órája be van-e állítva.
- ▶ Nyomja meg a \equiv szimbólumot (B2) a menübe történő belépéshez, majd nyomja a $\Delta \nabla$ (B7) és (B8) szimbólumokat addig, amíg a kijelzőn megjelenik az „START TIMR” felirat.
- ▶ Nyomja meg a $\circ\kappa$ szimbólumot (B9).
- ▶ Használja a $\Delta \nabla$ (B7) és (B8) szimbólumokat az automatikus indítási idő beállításához, majd nyomja meg $\circ\kappa$ szimbólumot (B9) a megerősítéshez.
- ▶ Használja a $\Delta \nabla$ (B7) és (B8) szimbólumokat a percek beállításához, majd nyomja meg $\circ\kappa$ szimbólumot (B9) a megerősítéshez.

Automatikus indítás

- ▶ Az automatikus indítás funkció aktiválásához nyomja a $\Delta \nabla$ (B7) és (B8) szimbólumokat addig, amíg az „AUTO START” felirat megjelenik.
- ▶ Nyomja meg a $\circ\kappa$ szimbólumot (B9) a megerősítéshez. A szimbólum \blacksquare megjelenik a kijelzőn.
- ▶ Nyomja meg a \curvearrowright szimbólumot (B6) a menüből történő kilépéshez.
- ▶ Az automatikus indítási funkció kikapcsolásához nyomja meg a \equiv szimbólumot (B2), majd nyomja meg a $\Delta \nabla$ (B7) és (B8) szimbólumokat, amíg a készülék meg nem jeleníti az AUTO START üzenetet. Nyomja meg a $\circ\kappa$ (B9) szimbólumot. A kijelzőn megjelenik a CONFIRM felirat. A kikapcsoláshoz nyomja meg a \curvearrowright gombot, majd a \blacksquare szimbólum eltűnik..

A kávé hőmérsékletének megváltoztatása

A kávé hőmérsékletének megváltoztatásához tegye a következőket:

- ▶ Nyomja meg a \equiv szimbólumot (B2) a menübe történő belépéshez, majd nyomja a $\Delta \nabla$ (B7) és (B8) szimbólumokat addig, amíg a kijelzőn megjelenik az „TEMPERATURE” felirat.
- ▶ Nyomja meg a $\circ\kappa$ szimbólumot (B9).

- ▶ Nyomja meg a $\Delta \nabla$ (B7) és (B8) szimbólumokat a kívánt kávéhőmérséklet kiválasztásához: alacsony, közepes, magas beállítások közül választhat.
- ▶ Nyomja meg a $\circ\kappa$ szimbólumot (B9) a kiválasztott hőmérséklet megerősítéséhez.
- ▶ Nyomja meg a \curvearrowright szimbólumot (B6) a menüből történő kilépéshez.

Vízkeménység beállítása

Az üzemidő szükség esetén meghosszabbítható, ezáltal ritkábban van szükség vízkőoldásra, ha a készüléket a felhasznált víz valós mésztartalma alapján programozza be. Kövesse az alábbi utasításokat:

- ▶ Távolítsa el a (2. oldalhoz csatolt) „Keménységvizsgálat” csíkot a csomagolásról, majd néhány másodpercig teljesen merítse a vízbe,
- ▶ Majd vegye ki, és várjon kb. 30 másodpercet (míg a színe el nem változik, illetve amíg nem látszódnak a piros négyzetek).
- ▶ Kapcsolja be a készüléket az Be-Ki/készlet gomb (A7) megnyomásával.
- ▶ Nyomja meg a \equiv szimbólumot (B2) a menübe történő belépéshez, majd nyomja a $\Delta \nabla$ (B7) és (B8) szimbólumokat addig, amíg a kijelzőn megjelenik az „WATER HARDNESS” felirat. Nyomja meg a $\circ\kappa$ szimbólumot (B9).
- ▶ Nyomja a $\Delta \nabla$ (B7) és (B8) szimbólumokat addig, amíg a szám megegyezik a tesztcsíkon található piros négyzetek számával (például, ha 3 piros négyzetet lát a tesztcsíkon, válassza ki a „WATER HARDNESS 3” üzenetet).
- ▶ Nyomja meg a $\circ\kappa$ szimbólumot (B9) a megerősítéshez.
- ▶ Ezáltal a kávéfőzőt sikerült úgy beprogramoznia, hogy a vízkőoldásra vonatkozó figyelmeztetést akkor jelenítse meg, amikor valóban szükséges.

Vízkőtelenítés



FONTOS

- A vízkőoldó savat tartalmaz. Tartsa be a gyártó által előírt és a vízkőoldószer csomagolásán feltüntetett biztonsági figyelmeztetéseket.
- Kizárólag a gyártó által javasolt vízkőtelenítőt használja. Másfajta vízkőoldószer használata a garancia megszűnését vonja maga után. Amennyiben nem a leírás szerint vízkőteleníti a készüléket, a garancia érvényét veszti.
- Vízkőtelenítés előtt ellenőrizze, hogy a vízlágyító szűrőt eltávolította-e.

Amikor a kijelzőn megjelenik a „PLEASE DESCALE!” felirat, a készüléket vízkőteleníteni kell. Kövesse az alábbi utasításokat:

- ▶ Ellenőrizze, hogy a készülék készen áll-e.
- ▶ Csatlakoztassa a forró víz kifolyócsövét (C7) a fűvókához (A10).
- ▶ Nyomja meg a \equiv szimbólumot (B2) a menübe történő belépéshez, majd nyomja a $\Delta \nabla$ (B7) és (B8) szimbólumokat addig, amíg a kijelzőn megjelenik a „DESCALE” felirat.

- ▶ Nyomja meg a okszimbólumot (B9), majd a készülék kijelzőjén megjelenik a „DESCALE PLEASE CONFIRM” felirat.
- ▶ Nyomja meg a ok szimbólumot (B9).
 - Megjelenik a „ADD DESCALER PLEASE CONFIRM” üzenet.
- ▶ Ürítse ki a víztartályt, a vízkőtelenítő csomagolásán található utasítások betartásával öntse a vízkőtelenítő üveg tartalmát a tartályba, majd adjon hozzá vizet.
- ▶ Helyezzen egy körülbelül 2 liter űrtartalmú edényt a forró víz kifolyócsöve alá.
- ▶ Nyomja meg a ok szimbólumot (B9). A vízkőoldószer a forró víz kifolyócsövén keresztül az alatta elhelyezett tartályba folyik. A készülék kijelzőjén a következő felirat jelenik meg: „DESCALING”.
- ▶ A vízkőmentesítő program automatikusan végrehajt egy sor szállítást és szünetet.
- ▶ Körülbelül 30 perc múlva megjelenik a „DESCALE COMPLETE PLEASE CONFIRM” felirat.
- ▶ Nyomja meg a ok szimbólumot (B9). Megjelenik a „RINSING PLEASE CONFIRM” felirat.
- ▶ Ürítse ki a víztartályt, öblítse le a vízkőoldó maradványait, majd tölts fel tiszta vízzel.
- ▶ A tiszta vízzel feltöltött tartályt helyezze vissza. Ismét megjelenik a „RINSING PLEASE CONFIRM” felirat.
- ▶ Nyomja meg ismét a ok szimbólumot (B9). A forró víz a kifolyócsövön keresztül az alatta elhelyezett tartályba folyik, illetve megjelenik az „RINSING” felirat.
- ▶ Várjon, amíg megjelenik a „RINSING COMPLETE PLEASE CONFIRM” felirat.
- ▶ Nyomja meg a ok szimbólumot (B9). Megjelennek a „DESCALE COMPLETE”, majd a „FILL TANK” üzenetek. Tölts fel újra a tartályt tiszta vízzel.
- ▶ A vízkőtelenítési program befejeződött, és a készülék ismét készen áll a kávéfőzésre.

- ▶ **Megjegyzés:** Ha a vízkőoldás a befejezés előtt megszakad, a folyamatot előlről kell kezdeni.

 **FONTOS:** A vízkőtelenítés elmulasztása a garancia megszűnésével jár.

Alapértelmezett értékek visszaállítása (visszaállítás)

Ha módosítja az eredeti értékeket, az alapértelmezett értékeket az alábbiak szerint állíthatja vissza:

- ▶ Nyomja meg a ≡ szimbólumot (B2) a menübe történő belépéshez, majd nyomja a Δ ▽ (B7) és (B8) szimbólumokat addig, amíg a kijelzőn megjelenik az „RESET TO DEFAULT” felirat.
- ▶ Nyomja meg a ok szimbólumot (B9), majd a készülék kijelzőjén megjelenik a „RESET TO DEFAULT PLEASE CONFIRM” felirat.
- ▶ Nyomja meg a ok szimbólumot (B9) az alapértelmezett értékek visszaállításához.

Statiztika

- ▶ Megjeleníti a készülékre vonatkozó statisztikákat. A megjelenítéshez tegye az alábbiakat:
- ▶ Nyomja meg a ≡ szimbólumot (B2) a menübe történő belépéshez, majd nyomja a ▽ Δ (B7) és (B8) szimbólumokat addig, amíg a kijelzőn megjelenik az „STATISTICS” felirat.
- ▶ Nyomja meg a ≡ szimbólumot (B9).
- ▶ Nyomja meg a Δ ▽ (B7) és (B8) szimbólumokat az alábbiak ellenőrzéséhez:
 - Hány kávé és cappuccinót készített.
 - Hányszor volt a készülék vízkőtelenítve.
 - Összesen hány liter vizet használt fel.
- ▶ Nyomja meg egyszer a ↵ szimbólumot (B6) a funkcióból történő kilépéshez, és kétszer a menüből történő kilépéshez.

Hangjelzés

Ez be- vagy kikapcsolja azt a hangjelzést, melyet a készülék a szimbólumok egyes megnyomásánál kiad, vagy amikor egy tartozékot behelyez/eltávolít.



A hangjelző alapértelmezés szerint aktív.

- ▶ Nyomja meg a ≡ szimbólumot (B2) a menübe történő belépéshez, majd nyomja a Δ ▽ (B7) és (B8) szimbólumokat addig, amíg a kijelzőn megjelenik az „BUZZER” felirat.
- ▶ Nyomja meg a ok szimbólumot (B9). Megjelenik a „BUZZER PLEASE CONFIRM” felirat. Nyomja meg a ↵ szimbólumot (B6) a hangjelzés kikapcsolásához vagy a ok szimbólumot (B9) a hangjelzés bekapcsolásához.
- ▶ Nyomja meg a ↵ szimbólumot (B6) a menüből történő kilépéshez.

Kontraszt beállítása

A kijelző kontrasztjának beállításához kövesse az alábbi lépéseket:

- ▶ Nyomja meg a ≡ szimbólumot (B2) a menübe történő belépéshez, majd nyomja a Δ ▽ (B7) és (B8) szimbólumokat addig, amíg a kijelzőn megjelenik az „CONTRAST” felirat.
- ▶ Nyomja meg a ok szimbólumot (B9).
- ▶ Nyomja a Δ ▽ (B7) és (B8) szimbólumokat addig, amíg a kijelző kívánt fényerejét el nem éri. Az állapotáv jelzi a kiválasztott fényerő szintjét.
- ▶ Nyomja meg a ok szimbólumot (B9) a megerősítéshez.
- ▶ Nyomja meg egyszer a ↵ szimbólumot (B6) a funkcióból történő kilépéshez, és kétszer a menüből történő kilépéshez.

SZERELÉS

Ellenőrzés szállítás után

A csomagolás eltávolítása után ellenőrizze, hogy a termék ép és sértetlen-e, és a tartozékok nem hiányoznak-e. Ne használja a készüléket, ha látható sérülés van rajta. Keresse fel az ügyfélszolgálatot.

A készülék telepítése



FONTOS

- ▶ A szerelést kizárólag képezített személy végezheti, a hatályos szabályozások betartásával (Lásd Beépített telepítés)..
- ▶ A csomagolóanyagokat (műanyag zacskók, polisztirol részek stb.) tilos olyan helyen hagyni, ahol gyermekek hozzáférnek, mivel azok veszély forrásai lehetnek.
- ▶ Soha ne szerelje a készüléket olyan helyre, ahol a hőmérséklet $0\text{ }^{\circ}\text{C}$ -ra vagy az alá csökkenhet.
- ▶ Állítsa be a vízkeménységet, amint lehet, és kövesse a „Vízkeménység beállítása” című szakaszban található utasításokat.

A készülék elektromos csatlakoztatása



VESZÉLY!

- ▶ Bizonyosodjon meg arról, hogy az elektromos hálózat feszültsége megegyezik a készülék adattábláján megjelölt feszültséggel.
- ▶ A készüléket kizárólag megfelelően földelt, minimum 10 A áramerősségű aljzatba csatlakoztassa.
- ▶ Ha az elektromos aljzat nem illik a készülék csatlakozójához, egy szakemberrel cseréltesse ki az aljzatot egy megfelelő típusra.
- ▶ A biztonsági irányelveknek megfelelően egy minimum 3 mm-es kapcsolási távolsággal rendelkező többpólusú kapcsolót kell felszerelni.
- ▶ Ne használjon elosztó adaptereket és hosszabbító kábeleket.



FONTOS: A vézskikapcsoló berendezéseket az adott ország telepítési előírásainak megfelelően kell csatlakoztatni a hálózati áramellátáshoz.

Beépített telepítés

- ▶ Kérjük, ellenőrizze a készülék megfelelő beszereléséhez szükséges minimális méreteket. (1. 2. és 3. ábra)
- ▶ A kávéfőzőt oszlopszekrénybe kell beszerelni, és a szekrényt a kereskedelmi forgalomban elérhető konzolok segítségével stabilan a falhoz kell erősíteni.

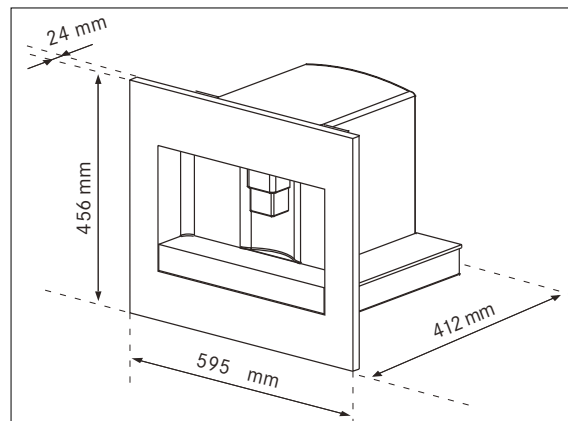

1. ábra

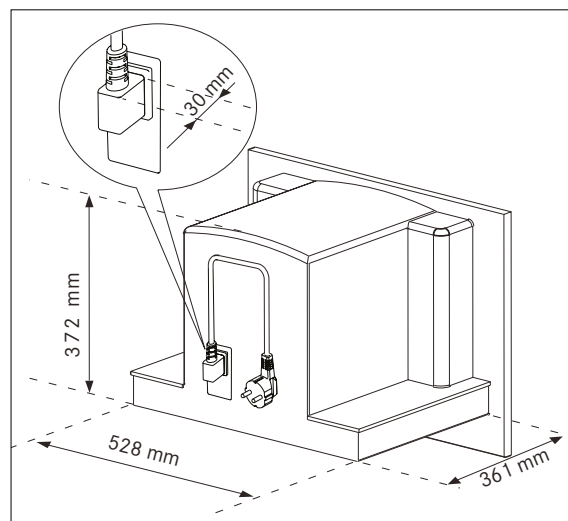

2. ábra



FONTOS

A telepítési vagy karbantartási műveletek közben a készüléket tilos az áramellátáshoz csatlakoztatni.

A készülékkel közvetlenül érintkező konyhaszekrénynek hőállóknak kell lennie (min. $65\text{ }^{\circ}\text{C}$ -ig).

A megfelelő szellőzés biztosítása érdekében hagyjon rést a szekrény alján (a méretet lásd a 3. ábrán).

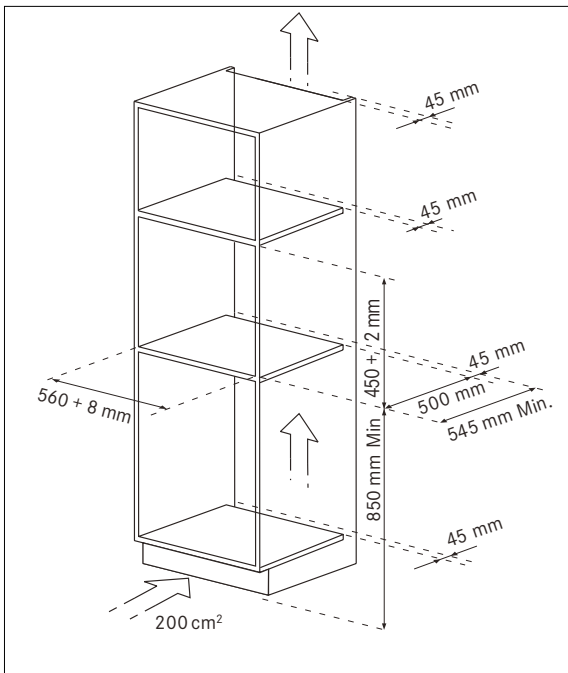

3. ábra

- ▶ Helyezze a síneket a szekrény oldalára a 4. ábra szerint. Rögzítse a mellékelt csavarokat, majd teljesen húzza ki a síneket. Ha a kávéfőzőt egy melegebb fiók fölé szeretné elhelyezni, akkor ennek felső részét használja viszonyítási pontként a sínek elhelyezésénél. Ebben az esetben a sínek nem támaszkodnak semmilyen felületre.

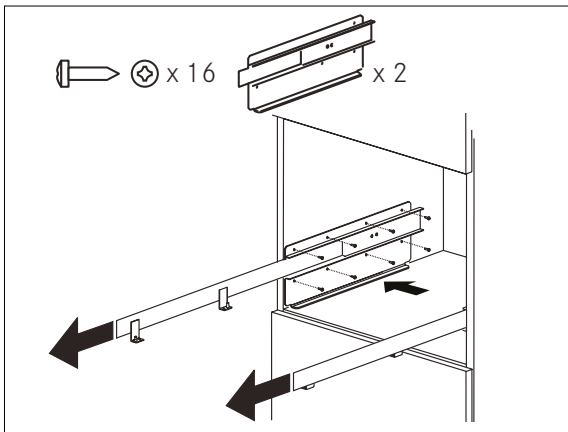

4. ábra.

- ▶ Helyezze a készüléket a sínekre, és ellenőrizze, hogy a csapok megfelelően vannak-e behelyezve a burkolatba, majd rögzítse a készüléket a mellékelt csavarokkal (5. ábra). Amennyiben be kell állítania a készülék magasságát, használja a mellékelt távtartó korongot.

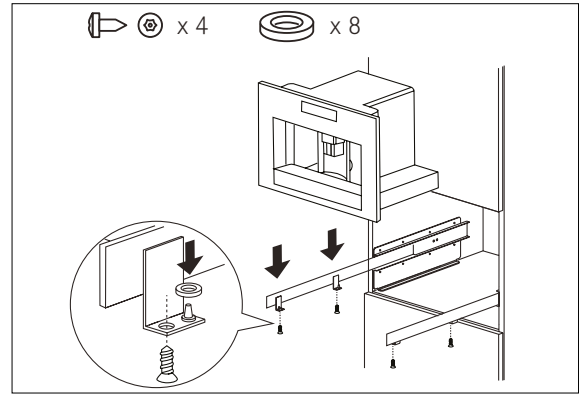

5. ábra

- ▶ Rögzítse a tápkábelt a kapoccsal (6. ábra). A tápkábelnek elég hosszúnak kell lennie ahhoz, hogy a készüléket ki tudja húzni a készülékből a kávébab tartály betöltéséhez.

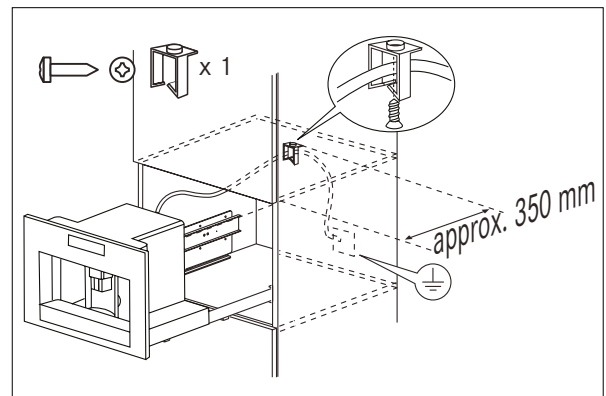

6. ábra

⚠ FONTOS:

- ▶ A készüléket a jogszabályoknak megfelelően kell földelni.
- ▶ Az elektromos csatlakozásokat szakképzett villanyszerelőnek kell elvégeznie az utasítások betartásával.
- ▶ Szükség esetén igazítsa meg a készüléket a támaszték alatt vagy oldalán található távtartók megigazításával (7. ábra).

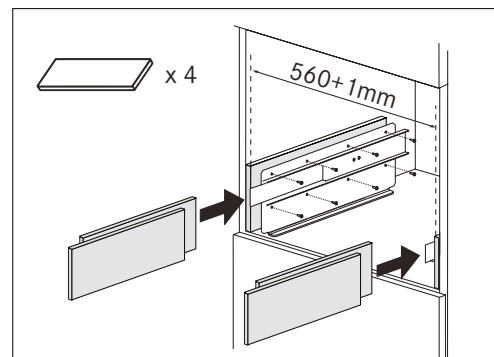

7. ábra

- ▶ A sínek rögzítő panelének legalább olyan vastagnak kell lennie, hogy megfeleljen a mellékelt rögzítőcsavaroknak.
- ▶ A panel anyagának alkalmasnak kell lennie arra, hogy a körülbelül 25 kg súlyú készüléket elbírja.

HASZNÁLAT

Első bekapcsolás



FONTOS

- ▶ A készülék gyári teszteléséhez kávét használtunk, így teljesen természetes, ha a darálóban kávényomokat talál.
- ▶ Állítsa be a vízkeménységet a „Vízkeménység beállítása” fejezetben található utasítások alapján, amint az lehetséges.
- ▶ Csatlakoztassa a készüléket az elektromos hálózathoz. Állítsa be a kívánt nyelvet.
- ▶ A nyelv beállításához használja a Δ ∇ (B7 és B8) szimbólumokat, melyekkel kiválaszthatja a nyelvet (9. ábra). Amikor a kijelzőn megjelenik a „PRESS OK TO CHOOSE ENGLISH”, nyomja másodpercig a OK szimbólumot (B11) (10. ábra), amíg a „ENGLISH INSTALLED” feliratot nem látja. Ha nem megfelelő nyelvet állított be, kövesse a „Nyelv beállítása” című részben található utasításokat. Ha az Ön nyelve nem érhető el, válasszon egyet a megjelenített nyelvek közül. Az utasítások a magyar nyelvű változatra vonatkoznak. Ezután kövesse a megjelenő utasításokat.

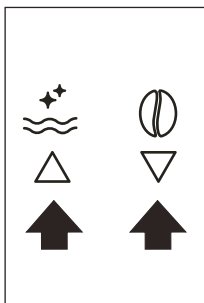

9. ábra.

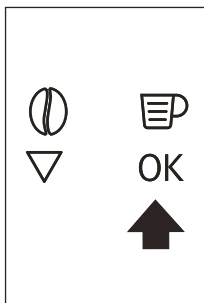

10. ábra.

- ▶ 5 másodperc múlva a készülék kijelzőjén megjelenik a „FILL TANK” felirat. Vegye ki a víztartályt (11. ábra), öblítse át és töltsse fel friss vízzel úgy, hogy ne töltsse a MAX jelzésen túl. Helyezze vissza és tolja be ütközésig. A tartályba vízlágyító szűrő telepíthető (37. ábra).

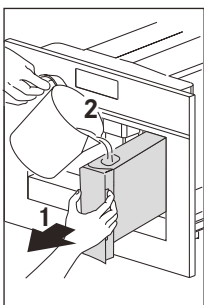

11. ábra.

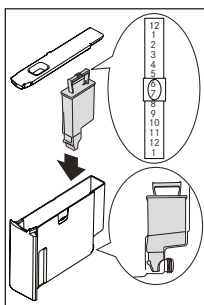

37. ábra.

- ▶ Helyezzen egy csészét a forróvíz-adagolócső alá. (12. ábra). (Ha a forróvíz-adagolócső nincs a helyén, the appliance displays "INSERT WATER SPOUT" felirat.
 - Csatlakoztassa a 13. ábrán látható módon. A kijelzőn az alábbi üzenet jelenik meg: "HOT WATER PRESS OK".
- ▶ Nyomja meg a OK szimbólumot (B9) (10. ábra), és néhány másodperc múlva egy kis víz fog kifolyni a kifolyócsőből.

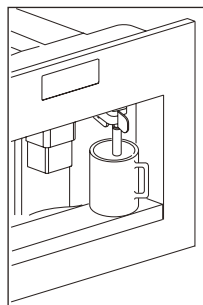

12. ábra.

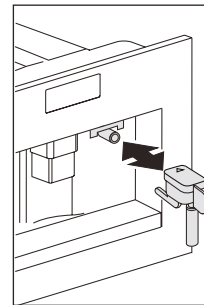

13. ábra.

- ▶ A készülék kijelzőjén megjelenik a "TURNING OFF PLEASE WAIT" Felirat, majd a készülék kikapcsol.
- ▶ A fogantyú használatával húzza ki a készüléket (14. ábra). Nyissa fel a fedelet és töltsse fel a tartót szemes kávéval, ezután csukja le a fedelet és tolja be a készüléket.



14. ábra.

A kávéfőző most már működésre kész.



FONTOS

- ▶ Soha ne töltsön be őrölt kávét, fagyasztva szárított kávét, karamellizált kávébabot vagy bármi mást, ami károsíthatja a készüléket.
- ▶ A készülék első használata során, nagyjából 4-5 csésze kávé és 4-5 cappuccino lefőzése szükséges, mielőtt az eredmény elfogadható lenne.
- ▶ Minden alkalommal, amikor a kávéfőzőt a főkapcsolóval (A23) kapcsolja be, a készülék "SELFDIAGNOSIS" (folyamatot hajt végre, majd kikapcsol. Nyomja meg a Be/KI gombot (A7) és kapcsolja vissza a készüléket.

A szűrő telepítése

Egyes modelleket vízlágyító szűrővel szereltek fel, hogy javítsák a felhasznált víz minőségét, és meghosszabbítsák a készülék élettartamát.

A telepítéshez kövesse az alábbi utasításokat:

- ▶ Vegye ki a szűrőt (A9) a csomagolásból (lásd 8. oldal)
- ▶ A dátumot jelző mutatót tolja el addig (lásd 37. ábra), amíg a használati hónapok száma meg nem jelenik.

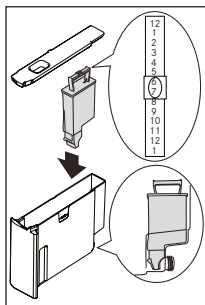

37. ábra.

! FONTOS

- A készülék normál használata esetén a szűrőt kéthavonta kell cserélni.
- Amennyiben a szűrő beszerelése után a kávéfőzőt nem használja, akkor a szűrő maximum három hétig használható.
- Töltse fel a tartályt egy kis vízzel az ábrán látható szintig:

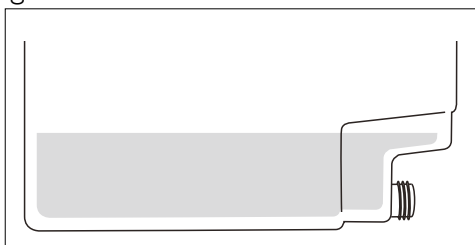

- ▶ Helyezze a szűrőt a víztartályba, és nyomja addig, amíg hozzá nem ér a tartály aljához (lásd 37. ábra); Ha a cső nincs a helyén, akkor helyezze be a forróvíz-adagolócsövet.
- ▶ Töltse fel a víztartályt, tegye a kávéfőzőbe, majd helyezze be a forró víz kifolyócsövét (C7) (lásd 8. oldal).
- ▶ Tegyen egy tartályt a kifolyócső alá (min. úrtartalom: 100 ml).
- ▶ Nyomja meg a ☰ szimbólumot (B2) a menübe történő belépéshez
- ▶ Nyomja meg a △ ▽ (B7) és (B8) szimbólumokat, amíg a „INSTALL FILTER” felirat meg nem jelenik.
- ▶ Nyomja meg a OK szimbólumot
- ▶ Megjelenik a „INSTALL FILTER PLEASE CONFIRM” üzenet.
- ▶ Nyomja meg a OK szimbólumot (B9) a megerősítéshez (vagy ↵ szimbólumot (B6) a törléshez). Megjelenik a „HOT WATER PRESS OK” felirat.

- ▶ Nyomja meg ismét a OK szimbólumot (B9). A készülék elkezd adagolni a forró vizet, és a kijelzőn a „PLEASE WAIT...” felirat jelenik meg.
- ▶ Amikor a készülék befejezte a műveletet, automatikusan az alap üzemmódok beállítása jelenik meg a kijelzőn.

! FONTOS

- A készülék kérheti a művelet többszöri megismétlését, amíg a levegő teljesen el nem távozik a hidraulikus rendszerből.

A szűrő cseréje („Szűrő visszaállítása”)

Amikor a kijelzőn megjelenik a „REPLACE FILTER” felirat, vagy a kávéfőző két hónapos használata után (lásd a dátumot jelző mutatót), a szűrőt cserélni kell:

- ▶ Távolítsa el a használt szűrőt.
- ▶ Vegye ki az új szűrőt a csomagolásából.
- ▶ A dátumot jelző mutatót tolja el addig (lásd 37. ábra), amíg a használati hónapok száma meg nem jelenik (körülbelül 2 hónap után cserélni kell a szűrőt).
- ▶ Helyezze a szűrőt a víztartályba, és nyomja addig, amíg hozzá nem ér a tartály aljához (lásd 37. ábra).
- ▶ Töltse fel a víztartályt, tegye a kávéfőzőbe, majd helyezze be a forró víz kifolyócsövét (C7) (lásd 8. oldal).

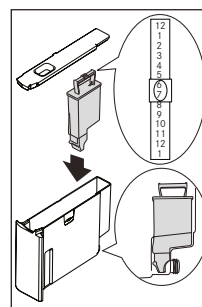

37. ábra.

- ▶ Helyezze egy edényt a kifolyó (min. térfogat: 100 ml).
- ▶ Nyomja meg a ☰ szimbólumot (B2) a menübe történő belépéshez.
- ▶ Nyomja meg a △ ▽ (B7) és (B8) szimbólumokat, amíg a „FILTER RESET” felirat meg nem jelenik.
- ▶ Nyomja meg a OK szimbólumot (B9).
- ▶ Megjelenik a „FILTER RESET CONFIRM” üzenet.
- ▶ Nyomja meg a OK szimbólumot (B9) a megerősítéshez (vagy (B6) a törléshez). Megjelenik a „HOT WATER PRESS OK” felirat.
- ▶ Nyomja meg ismét a OK szimbólumot (B9).
- ▶ A készülék elkezd adagolni a forró vizet, és a kijelzőn a „PLEASE WAIT...” felirat jelenik meg.
- ▶ Amikor a készülék befejezte a műveletet, automatikusan az alap üzemmódok beállítása jelenik meg a kijelzőn.

A szűrő eltávolítása

A készülék szűrő nélküli használatához távolítsa el a szűrőt, majd az alábbi módon táplálja be a szűrő eltávolítását a készülékbe:

- ▶ Nyomja meg a ≡ szimbólumot (B2) a menübe történő belépéshez
- ▶ Nyomja meg a △ ▽ (B7) és (B8) szimbólumokat, amíg a „INSTALL FILTER*” felirat meg nem jelenik.
- ▶ Nyomja meg a OK szimbólumot (B9)
- ▶ Megjelenik a „INSTALL FILTER* CONFIRM” üzenet.
- ▶ Nyomja meg a ↵ szimbólumot (B6).
- ▶ Ha a csillag eltűnt a kijelző jobb felső sarkából, nyomja meg a ↵ szimbólumot (B6) a menüből történő kilépéshez.

! FONTOS Csak a gyártó által ajánlott szűrőket használja. Nem megfelelő szűrők használata károsíthatja a készüléket.

Bekapcsolás és felmelegítés

Amikor bekapcsolja a készüléket, automatikus előmelegítési és öblítési programot hajt végre, amelyeket nem lehet megszakítani. A készülék csak akkor áll készen a használatra, ha befejezte ezeket a programokat.

⚡ A TÖRTÉNÉS VESZÉLYE!

Az öblítés során némi forró víz folyik ki a kávé adagoló kifolyócsövekből.

- ▶ A készülék bekapcsolásához nyomja meg a Be-Ki/ készenléti gombot (A7) (lásd 8. oldal). Megjelenik a „HEATING UP... PLEASE WAIT” üzenet.
- ▶ Amikor a melegítés befejeződött, az üzenet az „RINSING” felírra vált.
- ▶ Ha a készülék elérte a megfelelő hőmérsékletet, a „MEDIUM CUP NORMAL TASTE” üzenet jelenik meg a képernyőn.
- ▶ Ha körülbelül 2 percen belül nem nyom meg egyetlen szimbólumot sem, akkor a pontos idő jelenik meg a kijelzőn (a beállításhoz lásd „Az óra beállítása” című részt).
- ▶ Ha az óra nincs beállítva, a készülék az utoljára beállított funkciókat jeleníti meg.
- ▶ Bármely szimbólum megnyomásánál a „MEDIUM CUP NORMAL TASTE” felirat jelenik meg a kijelzőn. A készülék ismét készen áll a kávéfőzésre.

Kávéfőzés (szemes kávé használata)

- ▶ A készülék gyári beállítás szerint normál ízű kávé készíti. Ezen kívül választhatja a nagyon gyenge, gyenge, normál, erős és nagyon erős ízeket is. Továbbá választhatja az őrölt kávé opciót is. A kívánt íz kiválasztásához nyomja meg többször a ① (B4) szimbólumot (15. ábra). A kijelzőn megjelenik a kívánt kávé.

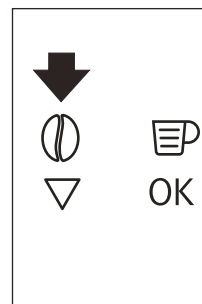

15. ábra.

- ▶ Helyezzen a csövek alá 1 csészét 1 kávé főzéséhez és 2 csészét 2 kávé főzéséhez (16. ábra). Habosabb kávé készítéséhez engedje lejjebb a csöveket, minél közelebb a csészéhez (17. ábra).

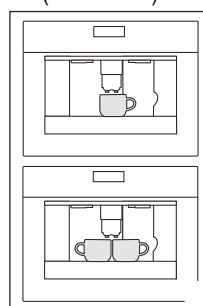

16. ábra.

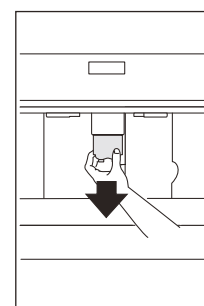

17. ábra.

- ▶ Nyomja meg a szimbólumot (B5) (18. ábra) a kávé típus kiválasztásához: eszpresszó, kis csésze, közepes csésze, nagy csésze, bögre. Nyomja meg a ☐ szimbólumot (B10) (19. ábra), ha egy kávé szeretne főzni, és a ☑ szimbólumot (B11) (20. ábra), ha kettőt. A készülék ezután megdarálja a kávészemeket és elkezd lefőzni a kávé a csészébe. A beállított kávé mennyiség lefőzését követően a készülék automatikusan megszakítja a kávéfőzést és a készülék a használt kávéórleményt a zacstartóba dobja. Néhány másodperc elteltével a készülék ismét készen áll a használatra.



18. ábra.

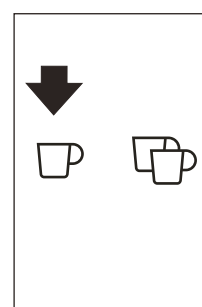

19. ábra.

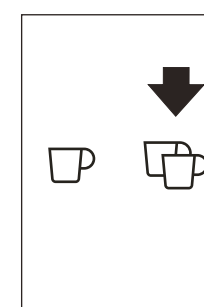

20. ábra.

- ▶ Néhány másodperc elteltével a készülék ismét készen áll a használatra.
- ▶ A készülék kikapcsolásához nyomja meg a BE-KI/Készenlét gombot (A7 / lásd 8. oldal). A készülék kikapcsolás előtt automatikus öblítést végez. Ügyeljen rá, hogy ne égesse meg magát.

Megjegyzés: Ha a kávé csak cseppenként fő le, és nem egyszerre, olvassa el a „Kávédaráló beállítása” című részt.

Megjegyzés: Ha a kávé túl gyorsan fő le, és a hab nem megfelelő, olvassa el a „Kávédaráló beállítása” című részt.

Tanácsok melegebb kávé készítéséhez

- Ha a készülék bekapcsolását követően egy kis csésze kávé (kevesebb, mint 60 ml-t) szeretne készíteni, melegítse fel a csészét úgy, hogy átöblíti forró vízzel.
- Ha viszont az utolsó kávé elkészítése óta több mint 2-3 perc telt el, az újabb kávé főzése előtt melegítse elő a főzőegységet a  szimbólum (B3) megnyomásával. Öntse a vizet az alatta lévő csepegtető tálcába, vagy a csésze előmelegítéséhez öntse a vizet a kávéhoz használt csészébe (majd öntse ki).
- Amennyiben nincsenek előmelegítve, ne használjon nagyon vastag csészéket, mivel sok hőt nyelhetnek el.
- Öblítse át a csészéket forró vízzel az előmelegítéshez.
- A kávéfőzést bármikor megszakíthatja a korábban kiválasztott szimbólum újbóli megnyomásával, amely a művelet közben is világítani fog.
- Ha több kávé szeretne tenni a csészébe a főzés után, akkor a befejezést követő 3 másodpercen belül nyomja meg hosszan a korábban kiválasztott szimbólumot.
- Amikor a készülék kijelzőjén megjelenik a „FILL TANK” felirat, akkor töltsön vizet a tartályba, máskülönben a készülék nem fogja tudni megfőzni a kávé. (Normális esetben egy kevés víz marad a tartályban.)

Zacstartó kiürítése

14 darab egyszemélyes (vagy 7 kétszemélyes) kávé lefőzése után a készülék kijelzőjén megjelenik az "EMPTY WASTE COFFEE CONTAINER" üzenet. Még ha nem is tele, az üres hulladéktároló-tartály üzenet 72 órával az első hulladék kézbesítése után jelenik meg. A 72 óra helyes kiszámításához a gépet soha nem szabad kifelé fordítani a főkapcsolóval 0 állásban.

- ▶ A tisztításhoz nyissa ki a készülék elülső oldalán található kiszolgálóajtót a kifolyó segítségével (23. ábra), húzza ki a csepegtető tálcát (24. ábra) és tisztítsa meg (39. ábra).

- ▶ Tisztítás során mindig teljesen húzza ki a csepegtető tálcát.

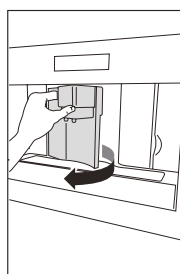

23. ábra.

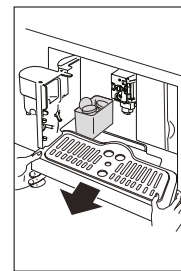

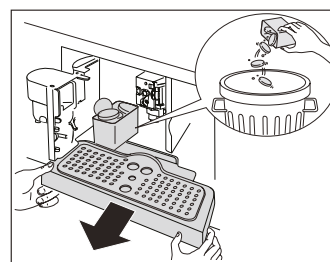

24. ábra.



39. ábra.

⚠ VIGYÁZAT: A csepegtető tálca kihúzásakor, a kávézacc-tartályt KÖTELEZŐ kiüríteni. Ha ezt nem teszi meg, a készülék eldugulhat.

Megjegyzés: Soha ne távolítsa el a víztartályt kávéfőzés közben.

- ▶ Ha eltávolítja, akkor a kávé nem lehet elkészíteni, és a készüléken megjelenik a „GROUND TOO FINE ADJUST MILL AND PRESS OK” majd a „FILL TANK!” felirat.
- ▶ Ellenőrizze a víz szintjét a tartályban, és cserélje ki a készülékben.
- ▶ A készülék újbóli használatához helyezze be a forró víz kifolyócsövét, ha még nincs a helyén (13. ábra), majd nyomja meg a  szimbólumot (B9). Megjelenik a „HOT WATER PRESS OK” felirat. Néhány másodpercen belül nyomja meg a  szimbólumot (B9), és kb. 30 másodpercen keresztül folyassa ki a vizet a kifolyócsőből. Amikor a kávéfőzés befejeződött, ismét az alap üzemmódok jelennek meg a kijelzőn.

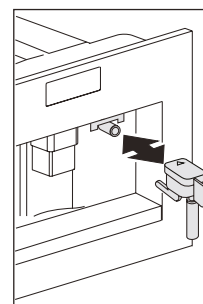

16. ábra.

⚠ VIGYÁZAT: A kávéfőző kérheti a művelet többszöri megismétlését, amíg a levegő teljesen el nem távozik a hidraulikus rendszerből.

⚠ VIGYÁZAT: Ha ezt a műveletet nem megfelelően hajtják végre, vagy ha a készüléket kikapcsolják, annak ellenére is megjelenhetnek az alap üzemmódok a kijelzőn, hogy a probléma továbbra is fennáll.

Kávé mennyiségének módosítása

A készülék alapértelmezett beállítása szerint automatikusan az alábbi típusú kávékat készíti el:

- eszpresszó
- kis csésze
- közepes csésze
- nagy csésze
- bögre

A mennyiség megváltoztatásának menete:

- ▶ Nyomja meg a ≡ szimbólumot (B2) a menübe történő belépéshez (22. ábra). Nyomja meg a Δ ▽ (B7) és (B8) szimbólumokat (9. ábra), amíg a „PROGRAM COFFEE” felirat meg nem jelenik.

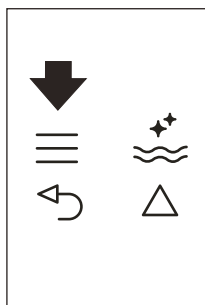

22. ábra.

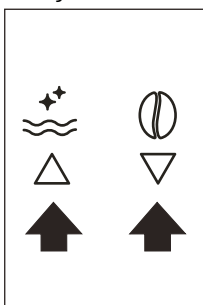

9. ábra.

- ▶ Nyomja meg a OK szimbólumot (B9).
- ▶ A (B7) és (B8) szimbólumok megnyomásával válassza ki a megváltoztatni kívánt kávéfajtát.
- ▶ Nyomja meg a OK szimbólumot (B9) a kívánt kávéfajta megerősítéséhez.
- ▶ Nyomja meg a Δ ▽ (B7) és (B8) szimbólumokat a kávé mennyiségének módosításához. Az állapotjelző sáv mutatja a kiválasztott kávé mennyiséget.
- ▶ Nyomja meg ismét a OK szimbólumot (B9) a megerősítéshez (vagy ↶ szimbólumot (B6) a törléshez).
- ▶ Nyomja meg a ↶ szimbólumot (B6) kétszer a menüből történő kilépéshez.

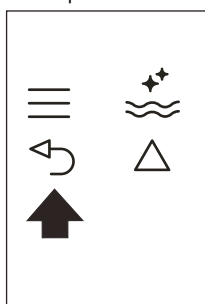

25. ábra.

Az új beállítások ezzel újra lettek programozva a készülékben, amely készen áll a használatra.

A kávédaráló beállítása

A kávédaráló beállításait a gyárban előre beállítják, és nem szükséges módosítani. Ha azonban az első néhány kávé elkészítése után azt tapasztalja, hogy az adagolás túl gyors vagy túl lassú (cseppenként adagol), akkor ezt az őrleést beállító tekerőgomb beállításával tudja korrigálni (21. ábra).

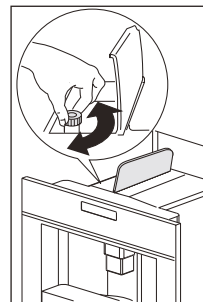

21. ábra.

⚠ VIGYÁZAT: Az őrleést beállító tekerőgombot csak akkor szabad elforgatni, amikor a kávédaráló működik.

- ▶ A lassabb adagolás és a krémesebb kávé érdekében egy kattantást tekerjen az óramutató járásával ellentétes irányba (finomabbra őrölt kávé esetében). A gyorsabb adagolás érdekében (nem cseppenkénti adagolás) egy kattantást tekerjen az óramutató járásával megegyező irányba (durvábbra őrölt kávé esetében) (40. ábra).

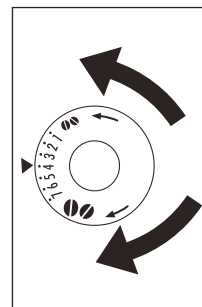

40. ábra.

Eszpresszó kávé készítése őrölt kávéval (kávébab helyett)

- ▶ Nyomja meg a ☉ szimbólumot (B4) (15. ábra) és válassza ki az őrölt kávé funkciót.

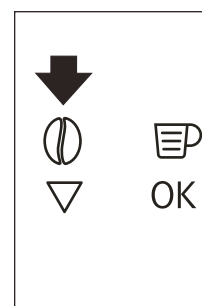

15. ábra.

- ▶ A fogantyúk segítségével húzza kifelé a készüléket (14. ábra).

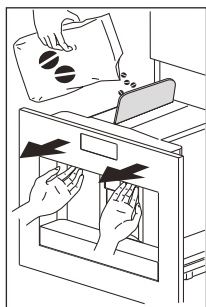

14. ábra.

- ▶ Emelje fel a középső fedelet, helyezzen egy adag előre őrölt kávé a tölcserbe (26. ábra), tolja be a készüléket, majd folytassa a műveletet a „Kávéfőzés kávébab felhasználásával” című részben leírtak szerint.

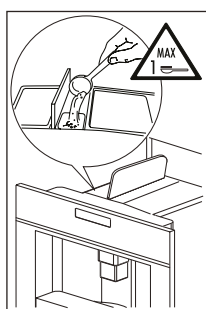

26. ábra.

- ▶ Az ☐ szimbólum (B10) (19. ábra) megnyomásával egyszerre csak egy kávé készíthető.

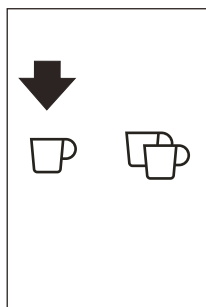

19. ábra.

- ▶ Az őrölt kávé használata után a ☉ szimbólum (B4) (15. ábra) megnyomásával tudja kikapcsolni az őrölt kávé funkciót, hogy visszatérjen a kávébabal történő kávéfőzéshez.

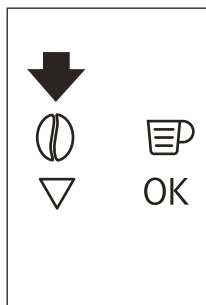

15. ábra.

⚠ FONTOS

- Soha ne öntsön őrölt kávé a gépbe, amikor az ki van kapcsolva, mert a kávé szétszóródhat a készülék belsejében.
- Ne töltsön egy adag kávénál többet a gépbe, különben a készülék nem főz kávé.
- Kizárólag a mellékelt mérőkanalat használja.
- A tölcserbe kizárólag eszpresszó kávéfőzőkhöz készült őrölt kávé töltsön.
- Ha több, mint egy adag őrölt kávé töltött a gépbe és a tölcser eldugult, akkor nyomja le a kávé egy késsel. Ezután távolítsa el és tisztítsa meg a kávétartó szűrőt és a készüléket a „Kávétartó szűrő tisztítása” című fejezetben leírtak szerint.

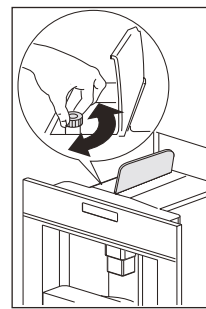

21. ábra.

Forró víz készítése

- ▶ Mindig ellenőrizze le, hogy a készülék készen áll-e.
- ▶ Ellenőrizze, hogy a vízkifolyócső a helyén van-e, és rögzítve van-e a fúvókához (13. ábra).

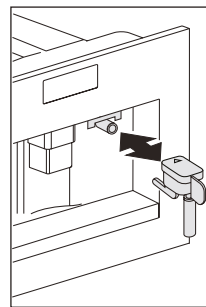

13. ábra.

- ▶ Tegyen egy tartályt a kifolyócső alá.
- ▶ Nyomja meg a ☉ szimbólumot (B13) (27. ábra).
 - A készülék kijelzőjén a következő felirat jelenik meg: „HOT WATER PRESS OK”

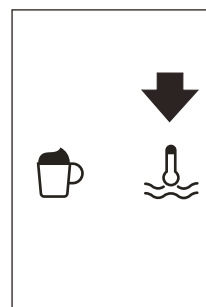

27. ábra.

- ▶ Nyomja meg ismét a ∞ szimbólumot (B9), és a forró víz a vízkifolyócsővön keresztül az alatta lévő tartályba folyik.
- ▶ A forró vizet ne adagolja egyszerre több, mint 2 percnél tovább.
- ▶ A megszakításhoz nyomja meg a \downarrow szimbólumot (B13) vagy a \rightarrow szimbólumot (B6).
 - A beállított mennyiség elérése után a készülék leállítja az adagolást.

Forró víz mennyiségének módosítása

A készülék alapbeállításaként automatikusan 150 ml forró vizet főz. A mennyiség megváltoztatásának menete:

- ▶ Helyezzen egy edényt a forróvizadagolócső alá (12. ábra).

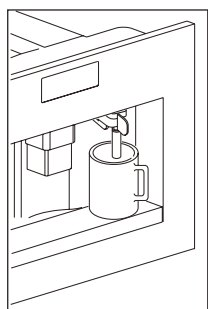

12. ábra.

- ▶ Nyomja meg a \equiv szimbólumot (B2) a menübe történő belépéshez (22. ábra), majd nyomja a Δ ∇ (B7) és (B8) (9. ábra) szimbólumokat addig, amíg akijelzőn megjelenik az „PROGRAM HOT WATER” felirat.

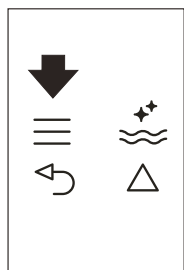

22. ábra.

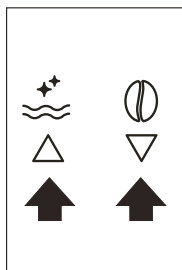

9. ábra.

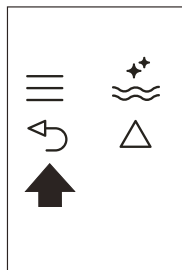

25. ábra.

- ▶ Nyomja meg a ∞ szimbólumot (B9) a megerősítéshez.
- ▶ Válassza ki a kívánt vízmennyiséget a Δ ∇ (B7) és (B8) szimbólumok megnyomásával.
 - Az állapotjelző sáv mutatja a kiválasztott vízmennyiséget.
- ▶ Nyomja meg a ∞ szimbólumot (B9) a megerősítéshez (vagy \rightarrow szimbólumot (B6) az üzemmód törléséhez).
- ▶ Nyomja meg a \rightarrow szimbólumot (B6) kétszer a menüből történő kilépéshez.
 - Az új beállítások ezzel újra lettek programozva a készülékben, amely készen áll a használatra.

Cappuccino készítése



FONTOS

Állítsa be a kávé mennyiséget, melyet a cappuccino készítéshez szeretne felhasználni a menü „Cappuccino program” funkciójában.

- ▶ Nyomja meg a \odot szimbólumot megnyomásával válassza ki a cappuccinohoz használni kívánt kávé ízet.
- ▶ Vegye le a tejtartó tetejét.
- ▶ Töltse fel a tejtartót annyiszor 100 ml tejjel, ahány cappuccinot készíteni szeretne (30. ábra). A tej mennyisége soha nem haladhatja meg a tejtartón megjelölt MAX szintet (kb. 750 ml). Lehetőség szerint hűtött (5 °C), zsíros vagy félszíros tejet használjon.

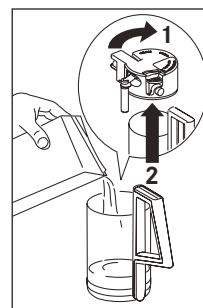

30. ábra.

- ▶ Ellenőrizze, hogy a szívócső megfelelően van-e behelyezve a gumialátétbe (31. ábra), majd helyezze vissza a tejtartály fedelét.

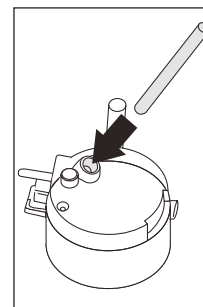

31. ábra.

- ▶ Helyezze a tejhabosító szabályozóját (C1) a tejtartály fedelére nyomtatott CAPPUCCINO és CAFFELATTE szavak közé. A hab mennyiségét a szabályozó mozgatásával állíthatja be, ha sűrűbb habot szeretne, tolja a CAFFELATTE szó irányába. Ha kevésbé sűrű tejhabot szeretne, tolja a CAPPUCCINO szó irányába (41. ábra).

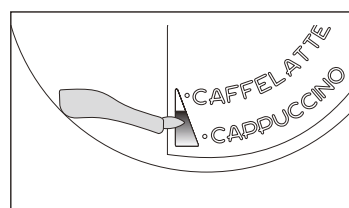

41. ábra.

- ▶ Távolítsa el a forróvíz-adagolócsövet (31. ábra) és csatlakoztassa a tejtartót a fúvókához (32. ábra).
- ▶ Állítsa megfelelő pozícióba a tejadagoló csövet (33. ábra), majd helyezzen egy kellően nagyméretű csészét a kávé- és tejadagoló csövek alá.
- ▶ Nyomja meg a ☞ szimbólumot (B12). A kijelzőn megjelenik a CAPPUCINO felirat, majd néhány másodperc múlva tejhab folyik ki a tejadagoló csövön és megtölti a csészét (a folyamat automatikusan leáll).
- ▶ Eztán a készülék lefőzi a kávéét.
 - A cappuccino elkészült. Édesítse ízlés szerint, és ha szeretné, szórja meg a tejhabot némi kakaóporral.

Megjegyzések:

- Cappuccino készítése közben a tejhab vagy a kávé adagolása a ☞ szimbólum (B12) megnyomásával szakítható meg.
- Ha elfogy a tartályban lévő tej a tejhab adagolása közben, vegye ki a tartályt és töltsse fel tejjel. Majd helyezze vissza és nyomja meg a ☞ szimbólumot (B12) a cappuccino ismételt elkészítéséhez.
- Minden egyes tejes ital elkészítése után el kell végezni a következő tisztítási műveletet. Ahhoz, hogy a tejhabosító teljesen tiszta és higiénikus maradjon, cappuccino készítése után mindig tisztítsa meg a tejtartály fedelében található vezetőkeket.
 - A kijelzőn villog a "PRESS CLEAN!" felirat.
- ▶ Helyezzen egy edényt a tejadagoló cső alá (33. ábra)
- ▶ A tisztítás elindításához nyomja meg és tartsa nyomva a tetőn (C3) található CLEAN gombot legalább 5 másodpercig (33. ábra).
 - A készülék kijelzőjén, az állapotjelző sáv felett megjelenik a CLEANING üzenet.

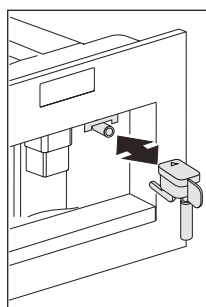

31. ábra.

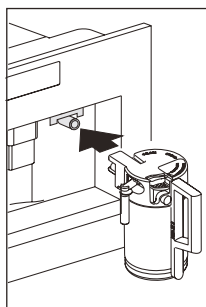

32. ábra.

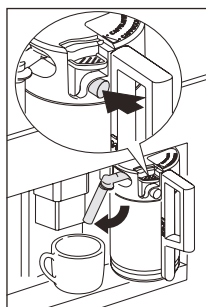

33. ábra.

- ▶ Ne engedje fel a CLEAN gombot, ameddig az állapotjelző sávon a folyamat végig nem ér, jelezve, hogy befejeződött a tisztítás.
 - Amikor felengedi a CLEAN gombot, akkor a folyamat megszakad.
 - Miután végzett a tisztítással, vegye ki a tejtartót és tegye hűtőszekrénybe. A tejet nem szabad 15 percnél hosszabb ideig

szobahőmérsékleten tárolni. Vegye ki a tejtartályt, és a gőzfúvókát mindig tisztítsa le egy tiszta ronggyal.

- A csészébe lefőzött tejhab vagy kávé automatikusan beállított mennyiségének módosításához, kövesse a „Cappuccinohoz vagy latte macchiatohoz használt kávé és tej mennyiségének módosítása” című fejezetben leírtakat.

A cappuccino kávé- és tejmennyiségének módosítása

A készülék alapbeállításaként automatikusan normál cappuccinot főz. A mennyiség megváltoztatásának menete:

A tej mennyiségének megváltoztatása

- ▶ Töltsse fel a tejtartót tejjel a maximális szintig.
- ▶ Nyomja meg a ≡ szimbólumot (B2) a menübe történő belépéshez (22. ábra), majd nyomja a △ ▽ (B7) és (B8) (9. ábra) szimbólumokat addig, amíg a kijelzőn megjelenik az „CAPPUCINO PROGRAM” felirat.

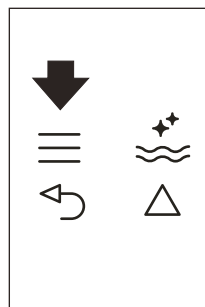

22. ábra.

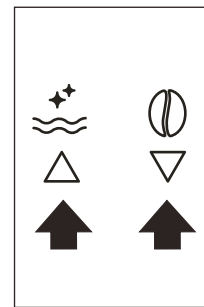

9. ábra.

- ▶ Nyomja meg a OK szimbólumot (B9) a megerősítéshez.
 - Megjelenik a „PROGRAM MILK” felirat.
- ▶ Nyomja meg ismét a OK szimbólumot (B9).
- ▶ Válassza ki a kívánt tejmennyiséget a △ ▽ (B7) és (B8) szimbólumok megnyomásával.
 - Az állapotjelző sáv mutatja a kiválasztott tejmennyiséget.
- ▶ Nyomja meg a OK szimbólumot (B9) a megerősítéshez (vagy a ↶ szimbólumot (B6) az üzemmód törléséhez).
- ▶ Nyomja meg a ↶ szimbólumot (B6) kétszer a menüből történő kilépéshez. menu.

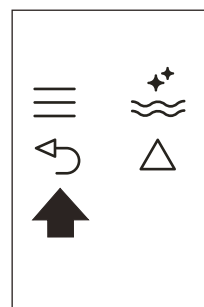

25. ábra.

A kávémenyiség módosítása

- ▶ Nyomja meg a ≡ szimbólumot (B2) a menübe történő belépéshez (22. ábra), majd nyomja a Δ ▽ (B7) és (B8) (9. ábra) szimbólumokat addig, amíg a kijelzőn megjelenik az „CAPPUCCINO PROGRAM” felirat.
- ▶ Nyomja meg a OK szimbólumot (B9) a megerősítéshez, majd nyomja a Δ ▽ (B7) és (B8) (9. ábra) szimbólumokat addig, amíg a kijelzőn megjelenik az „COFFEE FOR CAPPUCC.” felirat.
- ▶ Nyomja meg ismét a OK szimbólumot (B9).
- ▶ Válassza ki a kívánt kávémenyiséget a (B7) és (B8) szimbólumok megnyomásával. Az állapotjelző sáv mutatja a kiválasztott kávémenyiséget.
- ▶ Nyomja meg a OK szimbólumot (B9) a megerősítéshez (vagy ↵ szimbólumot (B6) az üzemmód törléséhez).

- ▶ Nyomja meg a ↵ szimbólumot (B6) kétszer a menüből történő kilépéshez.

A készülék kikapcsolása

Amikor kikapcsolja a készüléket, automatikus öblítési programot hajt végre, amelyet nem lehet megszakítani.



ÉGÉSI SÉRÜLÉS VESZÉLYE! Az öblítés során némi forró víz folyik ki a kávé adagoló kifolyócsövekből.

Vigyázzon a kifröccsenő vízzel. A készülék kikapcsolásához nyomja meg a Be-Ki/készenléti gombot (A7). A készülék elvégzi az öblítési programot, majd kikapcsol.

- ▶ Ha a készüléket huzamosabb ideig nem használja, kapcsolja a készülék hátulján található főkapcsolót (A23) a 0 pozícióba.

TISZTÍTÁS ÉS ÁPOLÁS



A tisztítás megkezdése előtt a készüléket a főkapcsoló (A23) (lásd 8. oldal) megnyomásával ki kell kapcsolni, illetve ki kell húzni az elektromos hálózatról. Soha ne merítse vízbe a kávéfőzőt.

Kávéfőző tisztítása

- ▶ Soha ne használjon oldószeres vagy maró hatású tisztítószerket a kávéfőző tisztításához. Elegendő egy puha nedves ruha.
- ▶ Soha ne tisztítsa mosogatógépben a kávéfőző egyetlen alkatrészét sem.

A készülék alábbi részeit rendszeresen kell tisztítani:

- Zacctartó (A4)
- Csepptálca (A14)
- Vízartály (A12)
- Kávéadagoló csövek (A13)
- Őrltkávé-tölcsér (A21)
- A készülék belseje, amely a szervizajtó kinyitása után hozzáférhető
- Kávéartó-szűrő (A5)

Zacctartó tisztítása

Amikor a kijelzőn megjelenik az EMPTY WASTE COFFEE CONTAINER felirat, akkor a zacctartót ki kell üríteni és tisztítani.

Tisztítás menete:

- ▶ Nyissa ki a készülék elején található szervizajtót (23. ábra), távolítsa el és tisztítsa meg a csepptálcat (24. ábra).

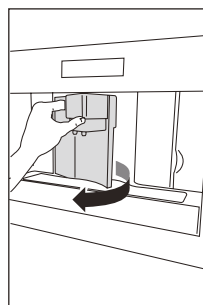

23. ábra.

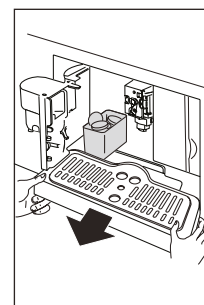

24. ábra.

- ▶ Alaposan tisztítsa meg a zacctartót.



FONTOS: Amikor kihúzza a csepptálcat, akkor a zacctartót is minden esetben ki kell üríteni.

Csepptálca tisztítása (A14)



FONTOS! Ha a csepptálcat nem üríti ki, akkor a víz túlfolyhat a peremen. Ez a készülék sérülését okozhatja. A csepptálca (piros) szintjelzővel van ellátva, amely jelzi a tálcában lévő víz szintjét (35. ábra). Ürítse ki és tisztítsa meg a csepptálcat még mielőtt a szintjelző kiemelkedne a csepptálcából.

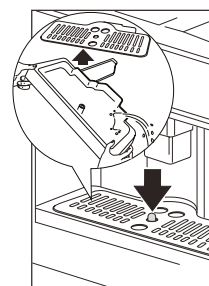

35. ábra.

Cseptálca eltávolítása (A14):

- ▶ Nyissa ki a szervizajtót.(23. ábra).
- ▶ Távolítsa el a cseptálcát és a zacstartót (24. ábra).

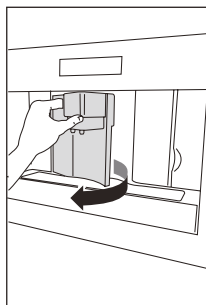

23. ábra.

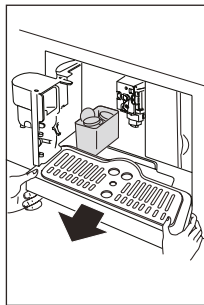

24. ábra.

- ▶ Tisztítsa ki a cseptálcát és a zacstartót. (A4).
- ▶ Helyezze vissza a cseptálcát és a zacstartót. (A4)
- ▶ Csatolja be a szervizajtót.

Víz tartály tisztítása

- ▶ Rendszeresen (kb. havonta egyszer) tisztítsa meg a víz tartályt (A12) egy nedves ruha és kevés enyhe mosogatószer használatával.
- ▶ Távolítsa el az összes mosogatószermaradványt.
- ▶ Töltse fel friss ivóvízzel.
- ▶ Űritse ki a víz tartályt, ha huzamosabb ideig nem használja a készüléket (például ünnepek alatt stb.).
- ▶ Cserélje ki a vizet, ha több mint két napig nem használta a készüléket.

Csővek tisztítása

- ▶ Bizonyos időközönként tisztítsa meg a csöveket egy szivaccsal (36. ábra).
- ▶ Rendszeresen ellenőrizze, hogy a kávé adagoló csöveinek nyílásai nincsenek-e eltömődve. Ha szükséges, akkor távolítsa el a lerakódásokat egy fogvájóval (34. ábra).

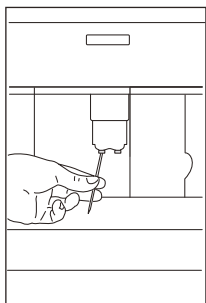

34. ábra.

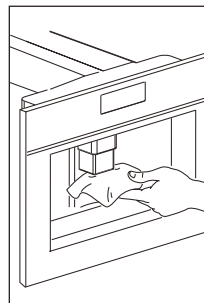

36. ábra.

Őrölt kávé tölcser tisztítása

- ▶ Rendszeresen (kb. havonta egyszer) ellenőrizze, hogy az őrölt kávé tölcser nincs-e eldugulva (28. ábra).

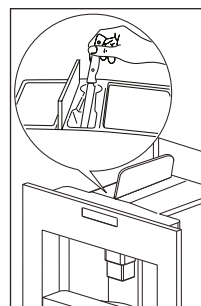

28. ábra.

⚡ VESZÉLY! A tisztítási műveletek elvégzése előtt a főkapcsoló (A23) megnyomásával ki kell kapcsolni a készüléket, és le kell húzni az áramforrásból. A kávéfőzőt soha ne merítse vízbe.

A kávéfőző belsejének tisztítása

- ▶ Rendszeresen (kb. hetente egyszer) ellenőrizze, hogy a készülék belseje szennyezett-e. Ha szükséges, akkor távolítsa el a lerakódásokat egy szivaccsal.
- ▶ Távolítsa el a maradványokat porszívóval (38. ábra).

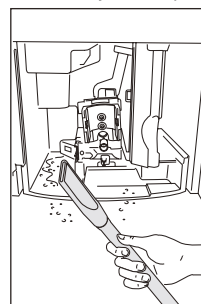

38. ábra.

Kávé tartó szűrő tisztítása

A főzőegységet legalább havonta egyszer meg kell tisztítani.

⚠ FONTOS: A főzőegységet (A5) tilos eltávolítani, amikor a készülék bekapcsolt állapotban van. A főzőegység eltávolításához nem kell erőt kifejtenie.

Kövesse az alábbi lépéseket:

- ▶ Győződjön meg róla, hogy a készülék megfelelően van-e kikapcsolva (lásd „A készülék kikapcsolása” című részt).
- ▶ Nyissa ki a szervizajtót (23. ábra).
- ▶ Távolítsa el a cseptálcát és a zacstartót (24. ábra).

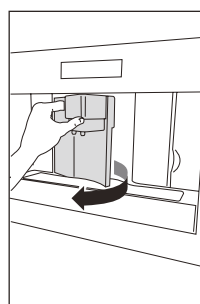

23. ábra.

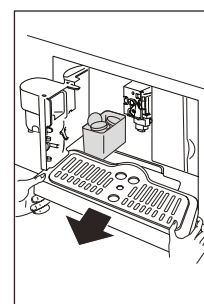

24. ábra.

- ▶ Nyomja be a két színes kioldógombot és ezzel egy időben húzza kifelé a kávé tartó szűrőt (39. ábra).

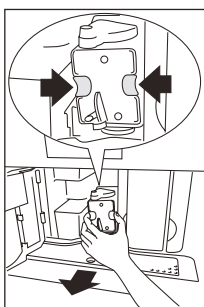

39. ábra.



FONTOS: Ne használjon mosogatószer a kávé tartó szűrő tisztításához. A mosogatószer eltávolítja a dugattyú belsejében lévő kenőanyagot.

- ▶ Áztassa vízbe a kávé tartó szűrőt kb. 5 percig, majd öblítse el.
- ▶ Tisztítás után helyezze vissza a kávé tartó szűrőt (A5), olyan módon hogy beacsúsztatja azt a belső tartóba majd rögzíti alul, ezután nyomja be teljesen a PUSH jelet, ameddig az a helyére nem kattant (42. ábra).

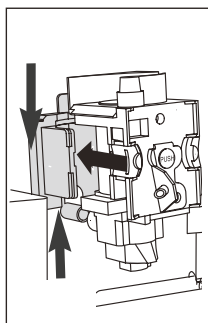

42. ábra.

Megjegyzés: Ha a kávé tartó szűrőt nehéz beilleszteni, akkor a kávé tartó szűrő alsó és felső oldalának erőteljes összenyomásával (43. ábra).

- ▶ Miután visszahelyezte, ellenőrizze, hogy a két piros gomb kipattant-e (44. ábra)

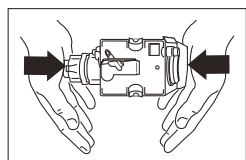

43. ábra.

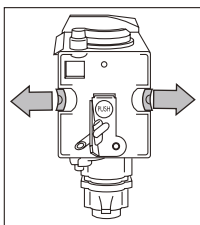

44. ábra.

- ▶ Cserélje el a cseptálcát és a zacstartót.
- ▶ Csukja be a szervizajtót.

Tej tartó tisztítása

Tejes italok készítését követően mindig tisztítsa meg a tej tartóban lévő csöveket. Ha a tej tartóban még maradt tej, akkor ne hagyja azt a szükségesnél hosszabb ideig szobahőmérsékleten. Minden tejes ital készítését követően tisztítsa meg a tej tartót a „Cappuccino készítése” című fejezetben leírtak szerint.

Megjegyzés: Minden alkatrész mosható mosogatógépben, a mosogatógép felső kosarába helyezve.

- ▶ Fordítsa a tej tartó tetejét az óramutató járásával megegyező irányba, majd távolítsa el.
- ▶ Távolítsa el a tej adagoló csövet és a felszívó csövet (45. ábra).

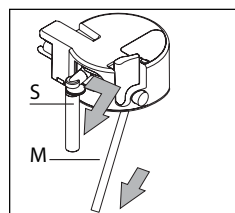

45. ábra.

- ▶ Távolítsa el a tej habosító szabályozó csúszkáját (F) annak kihúzásával.
- ▶ Alaposan mossa ez az összes alkotórészt forró vízzel és enyhe mosogatószerrel. Ügyeljen rá, hogy a nyílásokban (46. ábra) és a tej habosító szabályozójának tartóvégén elhelyezkedő horonyban ne maradjon tej (47. ábra).

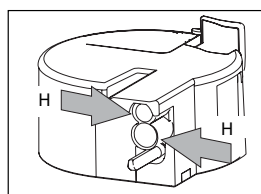

46. ábra.

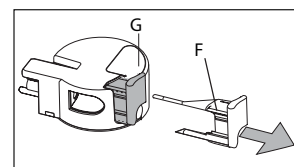

47. ábra.

- ▶ Ellenőrizze, hogy a felszívó csövet és az adagoló csövet nem tömítették-e el tejmaradványok.
- ▶ Helyezze vissza a tej habosító szabályozóját, a tej adagoló csövet és a felszívó csövet.
- ▶ Helyezze vissza a tej tartó tetejét.

KIJELZŐN MEGJELENŐ ÜZENETEK

ÜZENET	JELENTÉS	TEENDŐK
TÖLTSE FEL A TARTÁLYT	A víztartály üres vagy nincs megfelelően a helyére illesztve.	Töltse fel a tartályt vízzel és/vagy helyezze vissza helyesen, ütközésig tolja be.
TÚL FINOM ŐRLÉS, ÁLLÍTSA BE A DARÁLÓT ÉS (ezzel váltakozóan) NYOMJA MEG AZ OK GOMBOT	Túl finom őrlés és a kávé túl lassan adagolja a készülék. A készülék nem tudja elkészíteni a kávé, mivel a hidraulikus rendszerben levegő van. Lehetséges ok: nem megfelelően helyezte be a szűrőt.	Tekerje az őrlést beállító tekerőgombot egy kattanással az óramutató járásával megegyező irányba a 7-es szám felé. Győződjön meg róla, hogy a szűrőt (A9) megfelelően szerelték-e be, és a beszerelést helyesen végezték-e el.
TÚL FINOM ŐRLÉS, ÁLLÍTSA BE A DARÁLÓT ÉS (ezzel váltakozóan) NYOMJA MEG AZ OK GOMBOT (majd) TÖLTSE FEL A TARTÁLYT!	Adagolás közben a tartályt eltávolították. Levegő van a hidraulikus rendszerben.	Helyezze be a tartályt, és nyomja meg az OK ikont (B9). Megjelenik a „HOT WATER PRESS OK” felirat. Nyomja meg ismét az OK szimbólumot (B9). A készülék újból készen áll a használatra.
ÜRÍTSE KI A ZACCTARTÓT	A kávézacc-tartály (A4) túlságosan tele van vagy több, mint 3 nappal ezelőtt készített utoljára kávé (ez biztosít megfelelő higiéniát a készülékben).	Ürítse ki, tisztítsa meg és helyezze vissza a zacctartót. Fontos: A csepegtető tálca kihúzásakor, a kávézacc-tartályt KÖTELEZŐ kiüríteni, még akkor is, ha nincs teljesen tele. Ha ez nem történik meg, akkor a következő kávéfőzések alkalmával a kávézacc-tartály váratlanul megtelhet, és eltömítheti a készüléket.
HELYEZZE BE A ZACCTARTÓT	Tisztítást követően nem helyezte vissza a zacctartót.	Nyissa ki a szervizajtót és helyezze be a zacctartót.
TÖLTSSON BE ŐRÖLT KÁVÉT	Az „előre őrlt kávé” funkciót úgy választotta ki, hogy nem helyezett előre őrlt kávé a tölcsérbe. A tölcsér (A21) eldugult.	Húzza ki a készüléket, és helyezzen őrlt kávé a tölcsérbe. Ürítse ki a tölcsért egy kés segítségével „Az előre őrlt kávéhoz használt tölcsér tisztítása” című részben leírtak szerint.
VÍZKŐOLDÁS SZÜKSÉGES! (ezzel váltakozóan) KÖZEPES CSÉSZE NORMÁL ÍZ	A készülékben vízkőoldást kell végrehajtani.	A „Vízkezelés” című részben leírt vízkőtelenítési folyamatot minél hamarabb kell végrehajtani.
KEVESEBB KÁVÉ	Túl sok kávé használt.	Válasszon enyhébb ízt, vagy csökkentse az előre őrlt kávé mennyiségét, majd készítse el újra a kávé.
TÖLTSE FEL A KÁVÉBAB- TARTÁLYT	Elfogyott a kávébab.	Töltse fel a kávébab-tartályt.
HELYEZZE BE A KÁVÉTARTÓ SZŪRŐT	Tisztítás után a főzőegységet nem lett visszahelyezve.	Helyezze be a kávétartó szűrőt (lásd „Kávétartó szűrő tisztítása” fejezet).
CSUKJA BE AZ AJTÓT	Nyitva van a szervizajtó.	Csukja be a szervizajtót.

ÜZENET	JELENTÉS	TEENDŐK
ÁLTALÁNOS RIASZTÁS!	A készülék belseje nagyon koszos.	Óvatosan tisztítsa meg a készülék belsejét (lásd „Kávéfőző tisztítása” fejezet). Ha az üzenet a kávéfőző tisztítását követően sem tűnik el a kijelzőről, kérjük, vegye fel a kapcsolatot az ügyfélszolgálattal.
SZŰRŐ CSERÉJE!	A vízlágyító szűrőt (A9) ki kell cserélni.	Azonnal ki kell cserélnie a szűrőt a "A szűrő cseréje" szakasz utasításainak betartásával.

HIBAELHÁRÍTÁS

Meghibásodások listája

Az alábbiakban egy listát talál a lehetséges hibajelzésekkel kapcsolatban. Ha a probléma nem oldható meg a leírt módon, lépjen kapcsolatba az ügyfélszolgálattal.

HIBA	OK	MEGOLDÁS
A kávé nem meleg.	Nem melegítette elő a csészéket. A főzőegység lehűlt, mivel 2-3 perc telt el az utolsó kávé elkészítése óta. A beállított hőmérséklet túl alacsony.	Melegítse fel a csészéket úgy, hogy forró vízzel átöblíti őket. A kávé elkészítése előtt melegítse elő a főzőegységet a ☞ szimbólum (B3) megnyomásával. Módosítsa a hőmérsékletet (lásd a „Kávéhőmérséklet módosítása” című bekezdést).
A kávé nem elég krémes.	Túl durvára darálta a kávé.	Tekerje az órleést beállító tekerőgombot egy kattanással az óramutató járásával ellentétes irányba a 1-es szám felé a kávédaráló működése közben (21. ábra).
	Nem megfelelő kávé típus.	Használjon eszpresszó kávéfőzőkhöz megfelelő kávé típusot.
A készülék túl lassan vagy cseppenként adagolja a kávé.	Túl finomra darálta a kávé.	Tekerje az órleést beállító tekerőgombot egy kattanással az óramutató járásával megegyező irányba a 7-es szám felé a kávédaráló működése közben (21. ábra). Tekerjen egy-egy kattanást addig, amíg a kávéadagolás megfelelővé válik. A hatás csak két kávé főzése után látható.

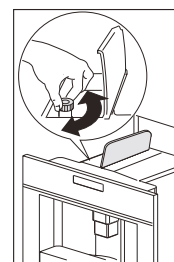

21. ábra.

HIBA

OK

MEGOLDÁS

A kávé túl gyorsan folyik le.

Túl durvára darálta a kávéét.

Tekerje az őrleést beállító tekerőgombot egy kattanással az óramutató járásával ellentétes irányba a 1-es szám felé a kávédaráló működése közben (21. ábra). Ne tekerjen túl sokat az őrleést beállító tekerőgombon, máskülönben, ha két csészét választ ki, a kávé cseppenként fog kifolyni. A hatás csak két kávé főzése után látható.

Az egyik kifolyócső nem adagol kávéét.

A kifolyócsövek eltömődtek.

Tisztítsa meg a kifolyócsöveket fogpiszkálóval (34. ábra).

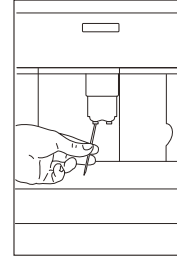

34. ábra.

A kávé nem az kávéadagoló csöveken folyik ki, hanem oldalt a szervizajtó mentén (A2).

A kávéadagoló nyílásait eltömítették a rászáradt kávémaradványok.

Szükség esetén egy fogpiszkálóval, szivaccsal vagy merev sörtéjű konyhai kefével távolítsa el a kávélerakódásokat (34., 35., 36. ábra)

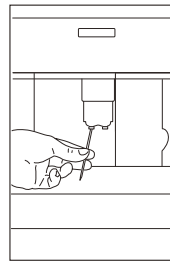

34. ábra.

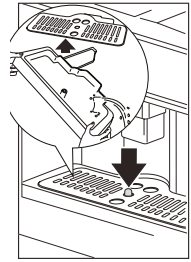

35. ábra.

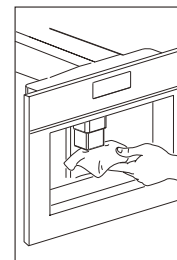

36. ábra.

Az elülső kezelőajtó belsejében található kávéadagoló cső (A3) eldugult és nem mozog.

Alaposan tisztítsa meg a kávéadagoló csövet (A3), főként a pántok közelében

Kávé helyett víz folyik az adagoló csövekből.

Az előre őrölt kávé eltömődhetett a tölcserben (A21).

Tisztítsa meg a tölcseret (A21) egy fa vagy műanyag villával, és tisztítsa meg a készülék belsejét is.

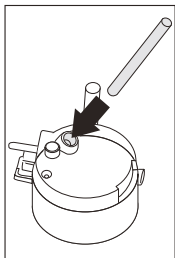
HIBA	OK	MEGOLDÁS
A tej nem folyik ki a tejkifolyócsövön (C5).	A szívócső nincs vagy helytelenül van behelyezve.	Helyezze a szívócsövet (C4) a tejtartály fedelében található gumilátétbe (31. ábra).
		
		31. ábra.
A tej nem elég habos.	A tejtartály fedele piszkos. A tejhabosító szabályozója nem megfelelően van elhelyezve.	Tisztítsa meg a tejtartály fedelét a „A tejtartály tisztítása” című részben leírtak szerint. Állítsa be a „Cappuccino készítése” című részben leírt utasítások szerint.
A tejkifolyócső buborékosan vagy fröcsögve adagolja a tejet.	A tej nem elég hideg vagy nem félzsíros. A tejhabosító szabályozója nem megfelelően van beállítva. A tejtartály fedele piszkos.	Hűtött (kb. 5°C-os), félzsíros vagy sovány tej használata ideális. Ha továbbra sem elégedett az eredménnyel, használjon más márkájú tejet. Enyhén tolja el a tejhabosító szabályozóját a „CAFFELATTE” szó felé (lásd „Cappuccino készítése” című rész). Tisztítsa meg a tejtartály fedelét a „A tejtartály tisztítása” című részben leírtak szerint.

MŰSZAKI ADATOK

A készülék oldalán található adattábla jelzik az áramellátás alatti összerterhelést, az előírt feszültséget és frekvenciát.

Kérjük, ellenőrizze a készülék megfelelő beszereléséhez szükséges minimális méreteket. A kávéfőzőt olyan oszlopszekrénybe kell beszerelni, amely a falhoz van rögzítve.

Feszültség: 220-240 V~ 50/60 Hz max. 10A

Elnyelt teljesítmény: 1350 W

Nyomás: 15 bar

Víztartály űrtartalma: 1.8 liter

Méret Sz x Ma x Mé: 595 x 456 x 412 mm

Súly: 26 kg

TÁMOGATÁS

Bármilyen meghibásodás esetén, vegye fel a kapcsolatot FRANKE műszaki szervizzel (a lista megtalálható a hátlapon).

Soha ne forduljon nem jóváhagyott szervizekhez.

Adja meg:

- a hiba típusát;
- a készülék modelljét (Art.);
- a sorozatszámot (S.N.).

HULLADÉKKEZELÉS

A készülék csomagolása újrahasznosítható és nagy valószínűséggel az alábbi anyagokból készült:

- kartonpapír
- papír
- polietilén fólia (PE)
- CFC-mentes polisztirol (PS kemény hab)
- polipropilén szalag (PP).

Ártalmatlanítsa ezeket az anyagokat felelős módon és az állami előírásoknak megfelelően.

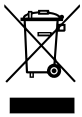

A készüléken található áthúzott kuka szimbólum azt jelzi, hogy a termék élettartamának lejártá után a terméket háztartási hulladékoktól elkülönítve kell kezelni.

Az elkülönített kezelés lehetővé teszi a készülék gyártása során használt anyagok újrahasznosítását, ezzel jelentős mértékű nyersanyagot és energiát lehet megtakarítani.

Megfelelőségi nyilatkozat

Kijelentjük, hogy termékeink megfelelnek az európai irányelveknek, határozatoknak és szabályozásoknak, valamint a hivatkozott szabványok követelményeinek.

A készülék megfelel az alábbi EK irányelveknek:

- Az alacsony feszültségről szóló 2006/95/EK irányelvnek és további módosításainak;
- Az elektromágneses összeférhetőségről szóló 2004/108/EK irányelvnek és további módosításainak
- A készenléti üzemmódról szóló 1275/2088 EK-rendeletnek
- Ez a készülék megfelel az élelmiszerekkel rendeltetésszerűen érintkezésbe kerülő anyagokról és tárgyokról szóló 1935/2004 EK-rendeletnek.



GEMMA B&D Kft.

2040 Budaörs,

Puskás Tivadar út 14.

Tel.: +36 23 769 245

e-mail: info@gemmabd.hu

www.gemmabd.hu

A folyamatos termékfejlesztés következtében a műszaki adatok módosítása előzetes értesítés nélkül is történhet. Használati utasításaink nagy erőfeszítéssel és rendkívüli gondossággal készülnek. Ennek ellenére a gyártás, szerkesztés, fordítás és / vagy nyomtatás közben pontatlanságok, hibák keletkezése nem kizárható. Ezekért azonban sem a gyártó, sem a forgalmazó, sem az eladó felelősséget nem vállal.