

FMY 808 I FP BK

Uputstvo za upotrebu i ugradnju

Indukciona ploča za kuvanje

SR

*Make  
it  
Wonderful*

**FRANKE**



---

# SADRŽAJ

---

BEZBEDNOSNE INFORMACIJE .....	4
UGRADNJA.....	6
ELEKTRIČNO POVEZIVANJE .....	7
PREGLED .....	8
KONTROLNA TABLA .....	8
DODATNI PRIBOR .....	9
PRVA UPOTREBA .....	9
SVAKODNEVNA UPOTREBA .....	9
FUNKCIJE .....	11
INDIKATORI .....	13
TABELA PEČENJA .....	13
ČIŠĆENJE I ODRŽAVANJE.....	13
REŠAVANJE PROBLEMA .....	14
ZVUCI NASTALI TOKOM RADA .....	14
PROVEREN NAČIN KUVANJA .....	14
PODRŠKA .....	14

Pre upotrebe uređaja, pročitajte ova sigurnosna uputstva. Držite ih u blizini za buduću upotrebu. Ova uputstva i sam aparat pružaju važna sigurnosna upozorenja koja treba uvek poštovati. Proizvođač ne preuzima nikakvu odgovornost za nepoštovanje ovih sigurnosnih uputstava, neprimerenu upotrebu uređaja ili netačno podešavanje komandi.

⚠ UPOZORENJE: Uređaj i njegovi dostupni delovi se zagrevaju tokom upotrebe. Voditi računa da se ne dodiruju grejači.

Deca mlađa od 8 godina moraju se držati podalje od uređaja osim kad su pod nadzorom.

⚠ UPOZORENJE: Ako je površina ploče za kuvanje napukla, nemojte koristiti uređaj - postoji opasnost od strujnog udara.

⚠ UPOZORENJE: Opasnost od požara: Ne ostavljajte nikakve predmete na uređaju.

⚠ OPREZ: Proces kuvanja treba nadzirati. Kuvanje čiji proces traje kratko treba stalno nadzirati.

⚠ UPOZORENJE: Kuvanje na ploči kod kog se koristi mast ili ulje može biti opasno i može dovesti do požara ukoliko je bez nadzora. NIKAD ne pokušavajte da ugasite vatru vodom, već isključite uređaj, a potom pokrijte plamen, npr. poklopcem ili vatrogasnim čebetom.

⚠ Ne upotrebljavajte ploču za kuvanje kao radnu površinu ili potporu. Držite odeću ili druge zapaljive materijale dalje od uređaja dok se sve komponente potpuno ne ohlade - rizik od požara.

⚠ Metalni predmeti kao što su noževi, viljuške, kašike i poklopci ne smeju da se stavljaju na površinu ploče, jer se mogu zagrejati.

⚠ Decu do 3 godine treba držati van domašaja uređaja. Decu uzrasta 3-8 godina treba držati van domašaja uređaja, osim u slučaju stalnog nadzora. Ovaj uređaj mogu da koriste deca od 8 godina i starija, kao i osobe s ograničenim fizičkim, senzornim ili mentalnim sposobnostima ili s nedostatkom iskustva ili znanja, samo ukoliko su pod nadzorom ili su dobile uputstvo od lica koje se stara o njihovoj bezbednosti o sigurnoj upotrebi uređaja i razumeju povezane opasnosti. Nemojte dozvoliti deci da se igraju uređajem. Deca ne smeju da čiste ili održavaju uređaj osim ako su pod nadzorom.

⚠ Nakon upotrebe, isključite ploču za kuvanje pomoću kontrola i ne oslanjajte se na detektor za šerpu.

## DOZVOLJENA UPOTREBA

⚠ OPREZ: uređaj nije predviđen za rukovanje pomoću spoljnog prekidačkog uređaja, poput tajmera ili odvojenog sistema na daljinsko upravljanje.

⚠ Ovaj uređaj je namenjen za upotrebu u domaćinstvu i prostorijama sa sličnim primenama kao što su: - kuhinje za osoblje u prodavnicama, kancelarijama i drugim radnim okruženjima; - seoske kuće; - od strane klijenata u hotelima, motelima i drugim sredinama rezidencijalnog tipa; - kao i u hotelima tipa noćenje i doručak.

⚠ Nije dozvoljena nijedna druga upotreba (npr. grejanje prostorija).

⚠ Ovaj uređaj nije za profesionalnu upotrebu. Ne koristite uređaj na otvorenom.

## UGRADNJA

⚠ Aparatom moraju rukovati i moraju ga instalirati dve ili više osoba - rizik od povreda. Za raspakivanje i ugradnju koristite zaštitne rukavice - rizik od posekotina.

⚠ Instalaciju, uključujući dovod vode (ako postoji), električne veze i popravke mora da obavlja kvalifikovani tehničar. Nemojte popravljati ili zamenjivati bilo koji deo uređaja ukoliko to nije posebno navedeno u uputstvu za upotrebu. Držite decu dalje od mesta instalacije. Nakon raspakivanja aparata, postarajte se da isti nije oštećen tokom transporta. U slučaju da dođe do problema, kontaktirajte prodavca ili najbližu servisnu službu. Kad se uređaj instalira, otpad od ambalaže (plastika, delovi od stiropora itd.) mora da se čuva van domašaja dece - rizik od gušenja. Uređaj mora biti isključen iz napajanja pre bilo kakvog postupka ugradnje - rizik od električnog udara. Tokom instalacije vodite računa da uređaj ne ošteti kabl za napajanje - rizik od požara ili strujnog udara. Aparat uključite tek kada je instalacija završena.

⚠ Izvršite sve postupke sečenja kuhinjskog elementa pre postavljanja uređaja i uklonite svo drveno iverje i piljevinu.

⚠ Ako aparat nije instaliran iznad rerne, u odeljak ispod uređaja mora da se postavi pregrada (koja nije uključena).

## ELEKTRIČNA UPOZORENJA

⚠ Uređaj mora biti moguće isključiti iz napajanja isključivanjem iz utičnice ako je utikač dostupan ili pomoću višepolnog prekidača instaliranog uzvodno u utičnicu u skladu s pravilima ožičenja, a uređaj mora biti uzemljen u skladu s lokalnim električnim sigurnosnim standardima.

⚠ Ne koristite produžne kablove, više utičnica ili adaptere. Električne komponente ne smeju biti dostupne korisniku nakon instalacije. Ne koristite aparat kada ste mokri ili bos. Ne koristite ovaj uređaj ako ima oštećeni kabl za napajanje ili utikač, ako ne radi ispravno ili je oštećen ili je ispao.

⚠ Ukoliko je kabl za napajanje oštećen, proizvođač, njegov servis ili slično kvalifikovana osoba mora ga zameniti identičnim kako bi se izbegla opasnost- rizik od strujnog udara.

### ČIŠĆENJE I ODRŽAVANJE

⚠ UPOZORENJE: Postarajte se da uređaj bude isključen i iskopčan iz napajanja pre izvođenja bilo kakvih operacija održavanja; nikada ne koristite opremu za čišćenje parom - rizik od strujnog udara.

⚠ Ne koristite abrazivne ili korozivne proizvode, sredstva za čišćenje na bazi hlora ili sredstva za čišćenje posude.

### ODLAGANJE AMBALAŽE

Ambalaža se 100% može reciklirati i označena je simbolom recikliranja .

Usled toga, različiti delovi ambalaže moraju da se odlažu odgovorno i u potpunosti u skladu sa lokalnim propisima koji regulišu odlaganje otpada.

### ODLAGANJE APARATA ZA DOMAĆINSTVO

Ovaj uređaj je napravljen od materijala koji se mogu reciklirati ili za višekratnu upotrebu. Odložite ga u skladu s lokalnim propisima o odlaganju otpada. Za više informacija o tretmanu, ponovnom korišćenju i reciklaži električnih uređaja za domaćinstvo, obratite se lokalnom nadležnom organu, službi za odlaganje kućnog otpada ili prodavnici u kojoj ste kupili proizvod. Ovaj uređaj je označen u skladu sa Evropskom direktivom 2012/19 / EU za otpadnu električnu i elektronsku opremu (WEEE - Waste Electrical and Electronic Equipment).

Osiguravajući da se ovaj aparat pravilno odlaže, pomoći ćete u sprečavanju eventualne štete po životnu sredinu i zdravlje ljudi.

Simbol  na proizvodu ili u pratećoj dokumentaciji označava da ga ne treba tretirati kao kućni otpad, već ga treba odneti u odgovarajući sabirni centar za reciklažu električne i elektronske opreme.

### SAVETI ZA UŠTEDU ENERGIJE

Iskoristite preostalu toplotu ringle tako što ćete je isključiti nekoliko minuta pre nego što završite s kuvanjem.

Dno vašeg lonca ili šerpe treba u potpunosti da prekrije ringlu; posuda koja je manja od grejne ploče izaziva rasipanje energije. Pokrijte lonce i šerpe čvrsto prijanjajućim poklopcima tokom kuvanja i koristite što manje vode.

Kuvanje bez poklopca u velikoj meri povećava potrošnju energije.

Koristite samo lonce i šerpe s ravnim dnom.

### IZJAVA O USAGLAŠENOSTI

Ovaj uređaj ispunjava zahteve za ekološki dizajn utvrđene u Evropskoj uredbi br. 66/2014, u skladu sa evropskim standardom EN 60350-2.

### NAPOMENA

Osobe koje imaju ugrađen pejsmejker ili sličan medicinski uređaj treba da budu oprezne kada stoje blizu ove indukciono ploče za kuvanje dok je uključena. Elektromagnetno polje može da utiče na pejsmejker ili sličan uređaj. Konsultujte se sa svojim lekarom ili proizvođačem pejsmejкера ili sličnog medicinskog uređaja za dodatne informacije o njegovim efektima na elektromagnetna polja indukciono ploče za kuvanje.

# UGRADNJA

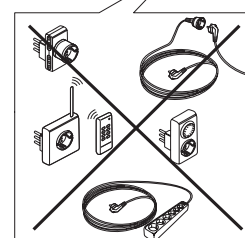
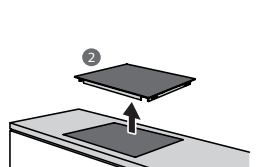
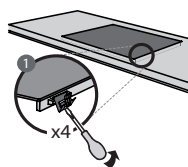
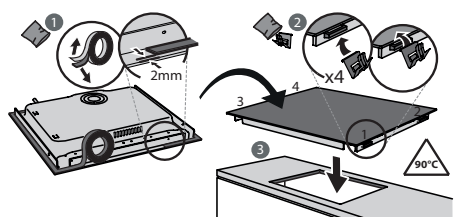
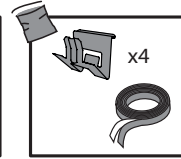
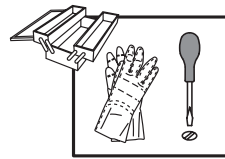
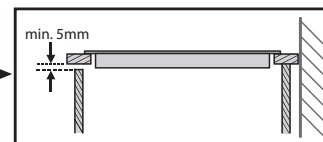
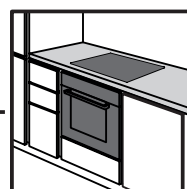
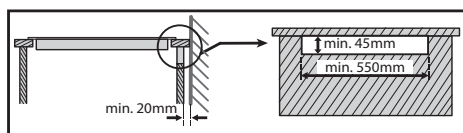
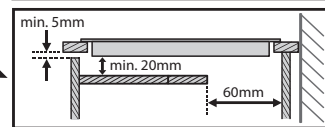
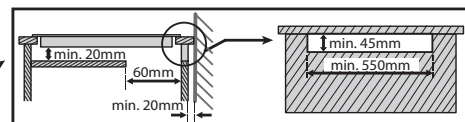
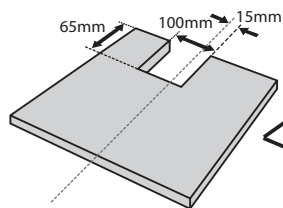
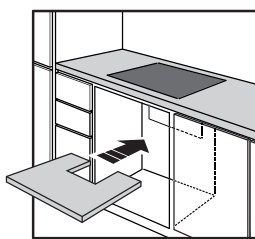
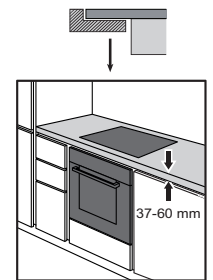
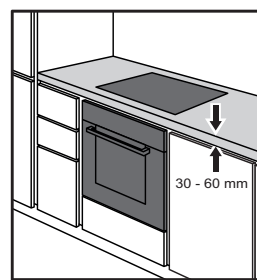
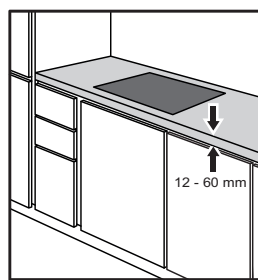
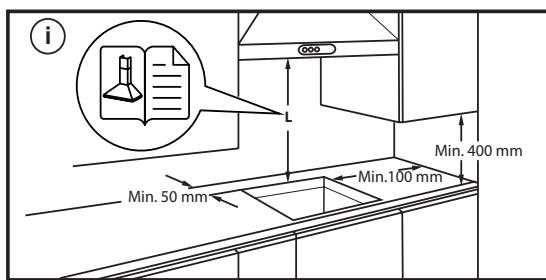
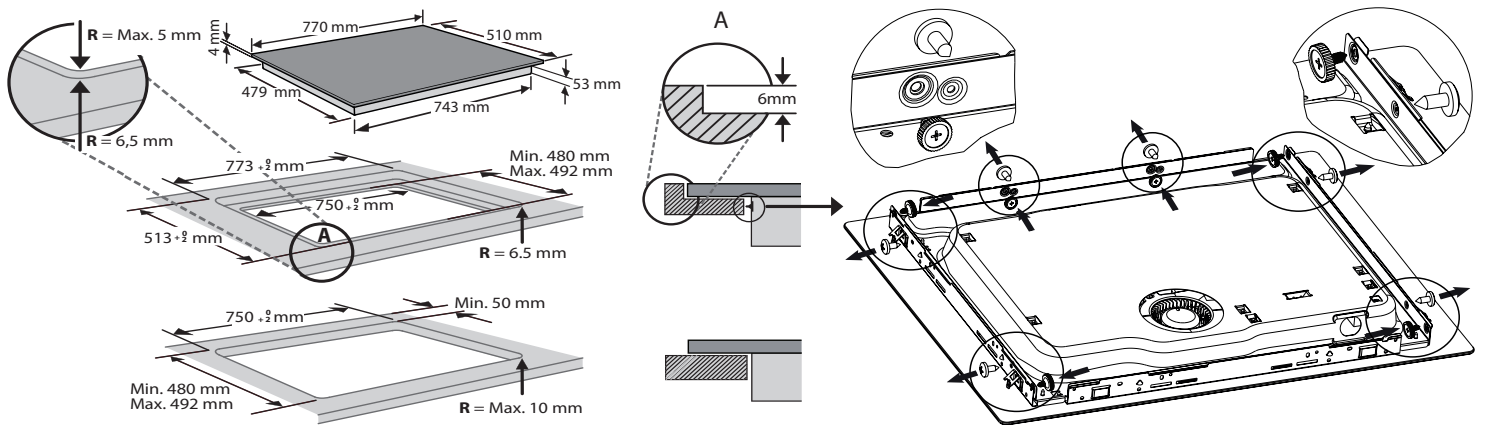

# ELEKTRIČNO POVEZIVANJE

Pre povezivanja uređaja na električnu mrežu mora se izvršiti električno povezivanje.

Instalaciju mora da obavi kvalifikovano osoblje koje poznaje trenutne sigurnosne i propise za ugradnju. Konkretno, instalacija se mora izvoditi u skladu sa propisima lokalnog preduzeća za snabdevanje električnom energijom.

Uverite se da je napon naveden na pločici sa podacima na dnu uređaja jednak naponu domaćinstva.

Propisi zahtevaju uzemljenje uređaja: koristite provodnike (uključujući provodnik za uzemljenje) samo odgovarajuće veličine.

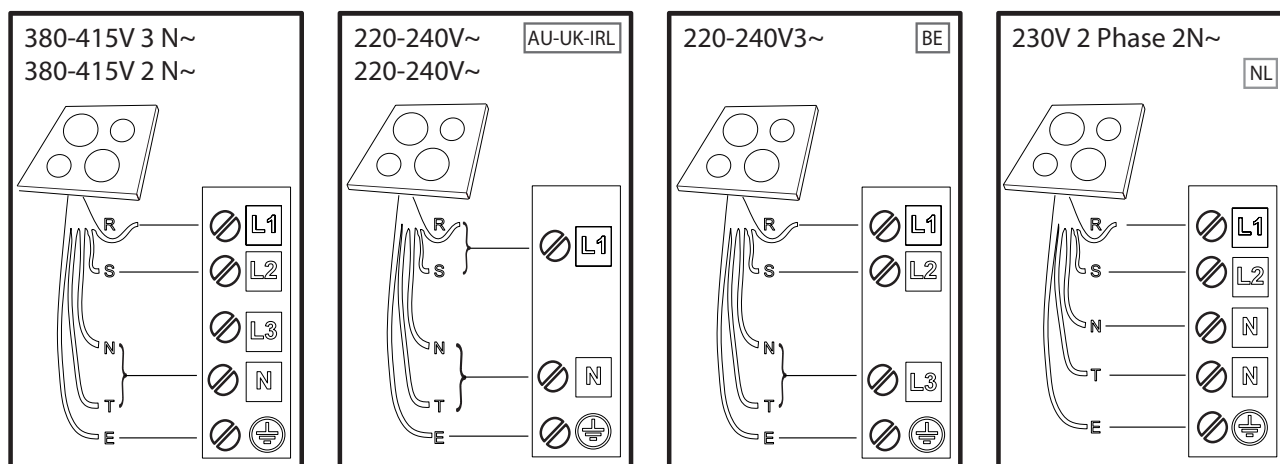

**R**

black-nero-negro-preto-μαύρος-must-melns-juodas-czarny-schwarz-noir-zwart-negru  
чрно-црн-črna-crno-черный-чорний-қара-černá-čierna-fekete-svart-musta-svart-sort  
siyah-dubh

**S**

brown-marrone-marrón-marrom-καφέ-pruun-brūns-rudas-brązowy-braunen-brun-bruin  
maro-кафяв-браон-rjava-smeđ-коричневый-коричневий-қоңыр-hnědý-hnedý-barna  
brunt-ruskea-brunt-brun-kahverengi-donn

**T**

blue (gray)-blu (grigio)-azul (gris)-azul (cinza)-μπλε (γκρι)-sinine (hall)-zila (pelēka)  
mèlyna(pilkas)-niebieski (szary)-blau (grau)-bleu (gris)-blauw (grijs)-albastru (gri)  
синьо (сиво)-плава (сива)-modro(sivo)-plava (siva)-синий (серый)-синій (сірий)  
көк (сұр)-modrý (šedá)-modrý(sivá)-kék (szürke)-blå (grå)-sininen (harmaa)-blå (grå)  
blåt (gråt)-mavi (gri)-gorm (liath)

 = **E**

yellow/green-giallo/verde-amarillo/verde-amarelo/verdekίτρινο/πράσινο-kollane/roheline  
dzeltens/zař-geltona/žalia-żółty/zielony-gelb/grün-jaune/vert-geel/groen-galben/verde  
жълто/зелено-жүто/зелена-rumeno/zeleno-žuto/zelena-желтый/зеленый-gul/grønn  
жовтий/зелений-жасыл/сары-žlutá/zelená-žltá/zelená-sárga/zöld-keltainen/vihreä  
gul/grøn-gul/grøn-sari/yeşil-bui/glas

**N**

blue-blu-azul-azul-μπλε-sinine-zila-mèlyna-niebieski-blau-bleu-blauw-albastru-синьо  
плава-modro-plava-синий-синій-көк-modrý-modrý-kék-blå-sininen-blå-blåt-mavi-gorm

# PREGLED

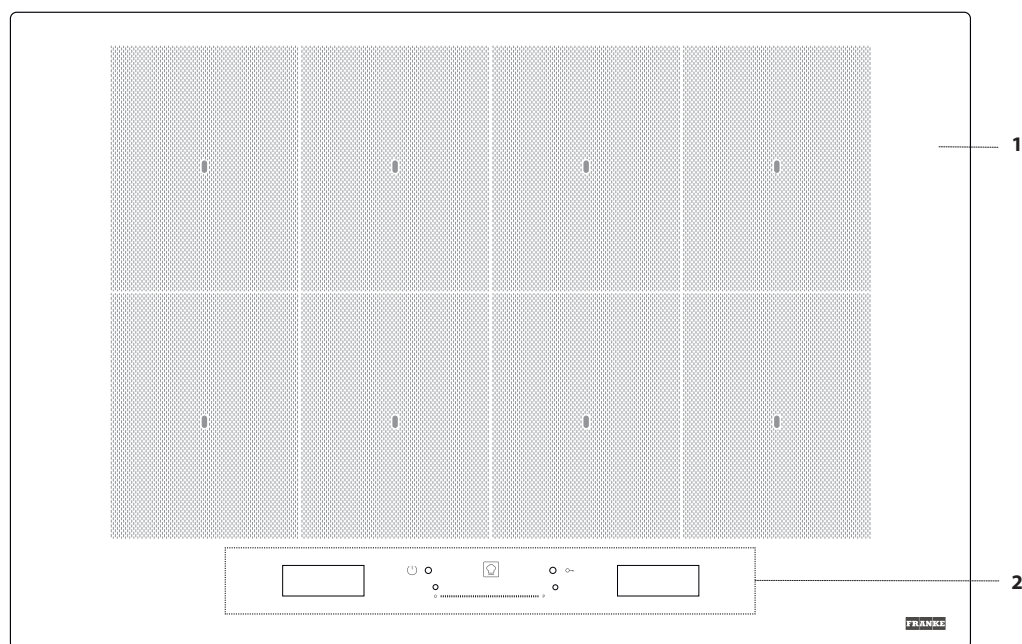

1. Ploča za kuvanje
2. Kontrolna tabla

## KONTROLNA TABLA

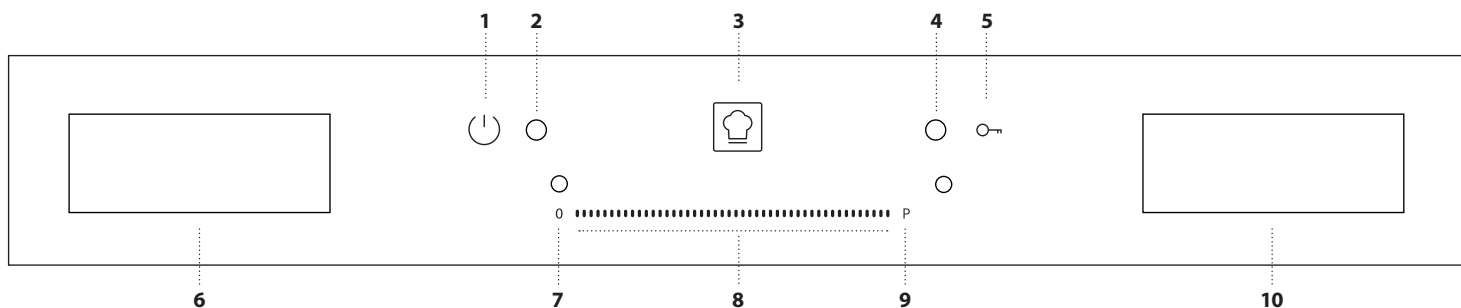



1. Dugme za uključivanje / isključivanje (on / off)
2. Svetlo indikatora - uključena ploča za kuvanje
3. Dugme „Cookassist“ (posebne funkcije)
4. Svetlo indikatora – aktivirano zaključavanje tastature
5. Zaključavanje tastature
6. Ekran za izbor zone za kuvanje
7. Dugme za isključivanje zone za kuvanje
8. Ekran osetljiv na dodir sa klizačem
9. Dugme za brzo zagrevanje
10. Ekran " Upravljanje funkcijama "

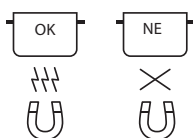

## DODATNI PRIBOR

### ODABIR ŠERPI I LONACA



Koristite samo lonce i šerpe napravljene od feromagnetnog materijala koji su pogodni za upotrebu na indukcionim pločama. Da biste utvrdili da li je lonac pogodan, proverite da li se javlja simbol  (obično utisnut na dnu). Magnet se može koristiti za proveru da li su lonci magnetni.

Kvalitet i struktura dna lonca mogu promeniti performanse kuvanja. Neke indikacije za prečnik osnove ne odgovaraju stvarnom prečniku feromagnetne površine.

#### Prazni lonci ili lonci tankog dna

Ne koristite prazne lonce ili šerpe kada je ploča za kuvanje uključena. Ploča je opremljena unutrašnjim sigurnosnim sistemom koji stalno prati temperaturu, aktivirajući funkciju „automatskog isključivanja“ tamo gde se detektuju visoke temperature. Kada se koriste prazni lonci ili lonci tankog dna, temperatura može da poraste vrlo brzo i funkcija „automatskog isključivanja“ se možda neće odmah pokrenuti, oštećivši posudu ili površinu ploče. Ako se to dogodi, ne dodirujte ništa i sačekajte da se sve komponente ohlade.

Ako se pojave poruke o grešci, pozovite servisni centar.

#### Minimalni prečnik dna lonca / šerpe za različite zone kuvanja

Kako bi se osiguralo da ploča pravilno funkcioniše, lonac mora da pokriva jednu ili više referentnih tačaka naznačenih na površini ploče za kuvanje i mora biti odgovarajućeg minimalnog prečnika.

POZICIONIRANJE POSUDA	MINIMALNI PREČNIK
Centrirano na 1 tački	10 cm
2 tačke pokrivene	19 cm
3 tačke pokrivene	kotlić za ribu / rešetka
4 tačke pokrivene (horizontalno)	kotlić za ribu / rešetka
4 tačke (2 + 2) pokrivene (vertikalno)	26 cm

## PRVA UPOTREBA

Podešavanja ploče za kuvanje mogu se promeniti u bilo kom trenutku. Da biste promenili podešavanja, kliknite na simbol  koji se pojavljuje na ekranu upravljanja funkcijama.

U meniju podešavanja možete uraditi sledeće:

- odabrati jezik;
- podesiti osvetljenost;
- podesiti jačinu zvuka zvučnih upozorenja;
- podesiti tonove tastera;
- podesiti snagu ploče za kuvanje;
- proveriti instaliranu verziju softvera;
- vratiti fabrička podešavanja ploče za kuvanje.

Ako dođe do nestanka struje, podešavanja se neće poremetiti.

#### PODEŠAVANJE SNAGE PLOČE ZA KUVANJE

Maksimalni nivo snage ploče za kuvanje može se podesiti u meniju podešavanja, u skladu sa zahtevima ili preko tajmera. Dostupni nivoi snage su: 2.5kW – 4.0kW – 6.0kW – 7.4kW.

## SVAKODNEVNA UPOTREBA

### UKLJUČIVANJE/ISKLJUČIVANJE (ON/OFF) PLOČE ZA KUVANJE

Da biste uključili ploču za kuvanje, držite taster za uključivanje pritisnut približno 1 sekund dok se ekrani ne upale.

Ploča za kuvanje se automatski deaktivira nakon 10 sekundi ako u tom roku ne odaberete nijednu funkciju.

Ploča se isključuje ako držite pritisnuto bilo koje dugme duže od 10 sekundi.

Kako biste je isključili, držite isto dugme pritisnuto dok se ekrani ne isključe. Sve zone za kuvanje su deaktivirane.

Ako je ploča bila u upotrebi, kada je isključite, sve zone za kuvanje će se deaktivirati, a indikator preostale toplote „H“ ostaje upaljen dok se zone za kuvanje ne ohlade.

### ODABIR ZONE ZA KUVANJE

Željenu zonu za kuvanje možete odabrati na ekranu s leve strane pritiskom na odgovarajuću ringlu. Na svim neizabranim zonama pojavljuje se jedva vidljiva pruga.

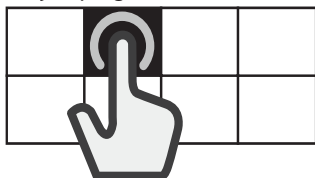

### ODABIR FLEKSIBILNE ZONE

Fleksibilna zona je ona u kojoj se preklapa nekoliko zona za kuvanje i može se koristiti kao jedna zona za kuvanje.

#### Da biste napravili fleksibilnu zonu potrebno je da uradite sledeće:

Izaberite više ringli ili prevlačite prstom, postepeno spajajući ringle.

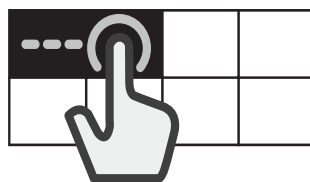

#### Za podelu fleksibilne zone:

Pritisnite i držite 3 sekunde ringlu koja odgovara zoni koju želite da izdvojite. Možete i da pritisnete dugme „izdeli zonu“  koje se pojavljuje na ekranu za upravljanje funkcijama.

Kad je zona za kuvanje izdvojena, za svaku od odvojenih zona podešava se isti nivo snage.

Ako sve odabrane zone za kuvanje ne budu prekrivene posudama u roku od 30 sekundi, na ekranu s leve strane se pojavljuje deblja pruga. Moguće je ponovo aktivirati to područje pomoću komande „Dodaj posudu (add pot)“ pomoću ekrana s desne strane.



## AKTIVIRANJE/DEAKTIVIRANJE ZONA ZA KUVANJE I PODEŠAVANJE SNAGE

### Za aktiviranje zona za kuvanje:

1. Uključite ploču za kuvanje. Ako je posuda već na mestu, ploča za kuvanje je automatski prepoznaje. Izaberite predloženu zonu da biste izabrali snagu.
2. Stavite lonac na odabranu zonu za kuvanje, vodeći računa da pokriva jednu ili više referentnih tačaka na površini ploče za kuvanje.

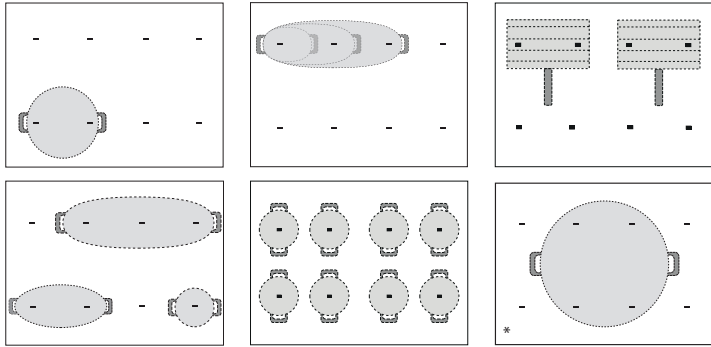

\* Ovaj položaj vam omogućava da iskoristite maksimalnu izlaznu snagu.

Napomena: Ne prekrivajte posudama ekran ili ekran osetljiv na dodir s klizačem. Ako posude prekriva jedan od ekrana, ploča za kuvanje možda neće pravilno funkcionisati. Na desnom ekranu se pojavljuje poruka „PROVERITE DODIRNO PODRUČJE, uklonite predmet u roku od jednog minuta“ (“CHECK TOUCH AREA, remove the object within one minute”). Uklonite predmet i sačekajte da poruka nestane. Ako se problem nastavi, isključite i ponovo priključite napajanje ploče za kuvanje. U zonama za kuvanje u blizini kontrolne table, preporučljivo je držati lonce i šerpe unutar oznaka (uzimajući u obzir i dno posude i gornju ivicu, jer su isti obično veći).

To sprečava prekomerno pregrevanje dodirne table. Prilikom grilovanja ili prženja, koristite zadnje zone za kuvanje gde god je to moguće.

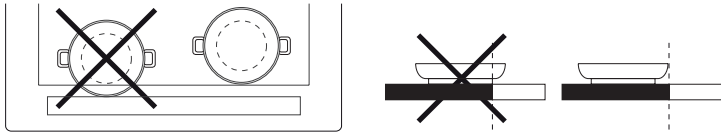

3. Izaberite zonu za kuvanje ili fleksibilnu zonu na levom ekranu.
4. Podesite željeni nivo snage pritiskom ili pomeranjem prsta vodoravno preko ekrana osetljivog na dodir s klizačem.



Podešeni nivo snage se pojavljuje na ringli odabrane zone za kuvanje.

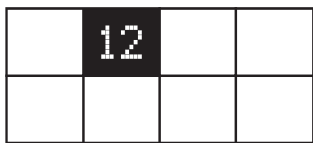

Svaka zona za kuvanje nudi niz različitih podešavanja toplote, od „1“ (minimalna snaga) do „18“ (maksimalna snaga).

Pomoću ekrana osetljivog na dodir s klizačem takođe možete da izaberete funkciju brzog zagrevanja koja će se pojaviti na ekranu sa slovom „P“.

Napomena: Ako posuda nije pogodna za indukciono kuvanje, nije pravilno postavljena ili nije odgovarajuće veličine, ringla zone za kuvanje treperi. Ako u roku od 30 sekundi od izbora ne bude detektovan nijedan lonac, zona za kuvanje se isključuje.

### Za deaktiviranje zona za kuvanje:



Izaberite zonu za kuvanje na ekranu s leve strane i pritisnite dugme „OFF“ na vrhu ekrana osetljivog na dodir s klizačem. Ako je zona za kuvanje i dalje vruća, na odgovarajućoj ringli se pojavljuje indikator preostale toplote „H“.



## STAVLJANJE POSUDE

Kada koristite prostor za kuvanje sastavljen od nekoliko zona, lonac se može postaviti bilo gde na aktivnom području. Ploča će automatski prepoznati stvarno pozicioniranje lonca. Ako želite da stavite još jedan lonac u aktivno polje za kuvanje, koristite komandu „Dodaj lonac (add pot)“  da biste ploči omogućili da isti detektuje.

## ZAKLJUČAVANJE TASTATURE

Kako biste sprečili nehotično aktiviranje ploče za kuvanje tokom čišćenja ili kako biste sprečili nehotično menjanje kontrola tokom kuvanja, pritisnite taster  „Zaključavanje tastature“ tokom 3 sekunde: zvučni signal i lampica upozorenja označavaju da je ova funkcija aktivirana. Kontrolna tabla će biti zaključana, sa izuzetkom dugmeta za isključivanje. Da biste ponovo aktivirali kontrole, ponovo pritisnite 3 sekunde dugme  „Key Lock (zaključavanje tastature)“. Lampica upozorenja se isključuje i ploča je ponovo aktivna.

## TAJMER

Kad je ploča za kuvanje isključena, ekran s desne strane možete koristiti kao tajmer.

### Za aktiviranje tajmera:

1. Uključite ploču za kuvanje.
2. Pritisnite ikonu pešćanog sata  koja se pojavljuje na ekranu upravljanja funkcijama.
3. Pomoću dugmadi „+“ / „-“ podesite vreme.
4. Kada protekne podešeno vreme, oglašiće se zvučni signal.

### Za promenu ili deaktiviranje tajmera:

1. Pritisnite ikonu pešćanog sata  koja se pojavljuje na ekranu upravljanja funkcijama.
2. Pomoću dugmadi „+“ i „-“ resetujte željeno vreme ili pritisnite taster „STOP“ da biste isključili tajmer.



## PODEŠAVANJE VREMENA KUVANJA

Zone za kuvanje mogu se programirati tako da se automatski isključe.

### Za podešavanje vremena kuvanja:

1. Izaberite zonu za kuvanje i podesite zahtevani nivo snage.
2. Pritisnite ikonu štoperice  koja se pojavljuje na ekranu upravljačkih funkcija.
3. Pomoću dugmadi „+“ / „-“ podesite vreme.
4. Kada protekne podešeno vreme, oglašava se zvučni signal i zona za kuvanje se automatski isključuje.

### Za promenu ili deaktiviranje tajmera za kuvanje:

1. Izaberite aktivnu zonu za kuvanje.
2. Pritisnite ikonu štoperice  koja se pojavljuje na ekranu upravljačkih funkcija.
3. Pomoću dugmadi „+“ i „-“ resetujte željeno vreme ili pritisnite taster „STOP“ da biste poništili podešeno vreme kuvanja.

Vreme kuvanja može se podesiti za svaku zonu ili fleksibilno područje prateći iste korake.

# FUNKCIJE



## COOKASSIST

Taster Cookassist omogućava korisnicima pristup brojnim posebnim karakteristikama:

- EasyCook
- ProCook
- FlexPro

Na ekranu za upravljanje funkcijama s desne strane možete se kretati između posebnih funkcija i možete odabrati željenu opciju.

Pomoću strelica  $\wedge$   $\vee$  možete se kretati kroz dostupne opcije.

Pomoću dugmeta  $\checkmark$  potvrdite svoj izbor, a dvostrukom strelicom  $\llcorner$  potvrdite povratak na prethodni meni.

## EASYCOOK

Ova funkcija vam omogućava da odaberete jednu od unapred podešenih funkcija koje vam pomažu da na najbolji mogući način kuvate niz različitih vrsta hrane. Ploča za kuvanje pomaže korisniku pružajući idealne uslove za zagrevanje i začinjavanje. Takođe sadrži uputstva koja treba slediti tokom različitih faza kuvanja, kako bi se postigli optimalni rezultati.

### Za aktiviranje funkcije EasyCook:

1. Pritisnite dugme Cookassist.
2. Izaberite „EasyCook“ na ekranu za upravljanje funkcijama i potvrdite.



3. Izaberite kategoriju hrane koju planirate da kuvate i potvrdite.



4. Izaberite način kuvanja i potvrdite.

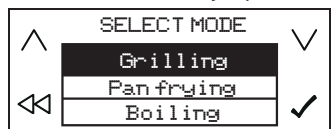

5. Izaberite uslove kuvanja i potvrdite.

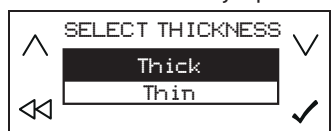

6. Sada će biti dostupne četiri zone za kuvanje. Postavite lonac na mesto, vodeći računa da pokriva najmanje dve referentne tačke na površini ploče za kuvanje.

Režim kuvanja „Moka“ jedini omogućava pokrivanje samo jedne referentne tačke.

Ispod je primer pozicioniranja za brojne dodatke.

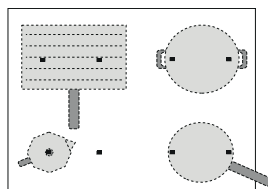

7. Izaberite željenu zonu za kuvanje na ekranu s leve strane. U odabranoj zoni se pojavljuje „A“.

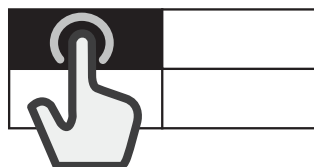

8. Na ekranu s desne strane se pojavljuju uputstva koja treba slediti (npr. „Dodajte ulje (Add oil)“ ili „Dodajte namirnice (Add food)“). Na kraju svake faze, korisnik mora da potvrdi da bi nastavio s kuvanjem.
9. Ako je potrebno, unapred podešeni nivo snage može se promeniti u bilo kom trenutku, pomoću tastera „+“ i „-“.
10. Kada je kuvanje završeno, pritisnite dugme „STOP“ da biste isključili zonu za kuvanje. Ako je tokom kuvanja korišćeno više zona, prvo morate da izaberete zonu za kuvanje koju želite da isključite.

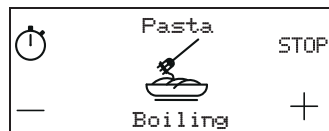

Napomena: Funkcija „EasyCook“ može da se aktivira čak i kada je jedna ili više zona za kuvanje već aktivna.

### Za aktiviranje funkcije EasyCook za više od jedne zone kuvanja:

Nakon aktiviranja funkcije „EasyCook“ za prvu zonu kuvanja, ponovo pritisnite dugme Cookassist i ponovite postupak aktiviranja za novu zonu kuvanja. Zone koje su već aktivne ne mogu se odabrati.

Napomena: Pomoću funkcije „EasyCook“ možete koristiti do 4 zone, pod uslovom da izabrana postavka nivoa snage to omogućava. Zone se ne mogu kombinovati da bi se stvorilo veće područje.

### Za tradicionalno kuvanje kada je aktivna funkcija EasyCook:

Kada je aktivirana funkcija „EasyCook“, možete odabrati zonu za kuvanje koju želite da aktivirate na ekranu s leve strane i možete podesiti nivo snage za ovu zonu, pre nego što nastavite s korišćenjem iste na uobičajen način.

### Mogućnost izbora

KATEGORIJA NAMIRNICA	METOD KUVANJA
Meso	Grilovanje, prženje u tiganju, kuvanje
Riba	Grilovanje, prženje u tiganju, kuvanje
Povrće	Grilovanje, prženje u tiganju, kuvanje
Sosevi, umaci, supe	Sosevi (paradajz, kremaste supe, bešamel) Supe (bez zagorevanja, bez prethodnog zagrevanja)
Deserti	Kremovi, panna cotta, rastopljena čokolada, palačinke, sutlijaš
Jaja	Pržena jaja, omlet, kuvano (kuvana jaja, à la coque), fritata, kajgana
Sir	Grilovanje, prženje u tiganju, fondue
Testenina i pirinač	Kuvanje, prženje u tiganju, pirinač
Napici	Blago ključanje (mleko), voda (ključanje, blago ključanje), moka
Prilagođena	Kuvanje, grilovanje, prženje u tiganju, blago ključanje, topljenje

## GLAVNE METODE KUVANJA

(Svaki metod može da uključuje dodatne opcije)

### TOPLJENJE

Da namirnice dovedete do idealne temperature za topljenje i da održite stanje namirnica bez rizika od opekotina.

Ova metoda ne oštećuje osetljivu hranu poput čokolade i sprečava da se lepe za posudu.

Brzina kuvanja može se prilagoditi u bilo kom trenutku pomoću dugmadi „+“ i „-“ na ekranu s desne strane.

### BLAGO KLJUČANJE

Za jela koja se sporo kuvaju i za sporo isparavanje tečnosti, uz održavanje stanja namirnica bez rizika od opekotina. Ova metoda ne oštećuje hranu i sprečava da se lepi za posudu.

Kvalitet i vrsta lonca mogu uticati na performanse ili vreme kuvanja. Brzina kuvanja može se prilagoditi u bilo kom trenutku pomoću dugmadi „+“ i „-“ na ekranu s desne strane.



## KLJUČANJE

Za efikasno zagrevanje vode i kako bi korisnik bio upozoren kada počne da ključa, zvučnim i vizuelnim signalom

Dok čeka na potvrdu od korisnika, sistem održava vodu na kontrolisanom ključanju, sprečavajući izlivanje i rasipanje energije. Dok je ova funkcija aktivna, zvučni alarm upozorava korisnika ukoliko je lonac prazan (nema vode) ili je prokjučao.

Brzina kuvanja može se prilagoditi u bilo kom trenutku pomoću dugmadi „+“ i „-“ na ekranu s desne strane.

So dodajte tek nakon što se oglasi zvuk upozorenja za ključanje.



## PRŽENJE U TIGANJU

Za zagrevanje ili stavljanje začina u prazan lonac ili šerpu. Zvučni i vizuelni signal ukazuje da je postignuta idealna temperatura za dodavanje hrane u lonac ili šerpu. Dok čeka potvrdu od korisnika, sistem održava dodatni pribor na kontrolisanoj toploti, sprečavajući da posuda dostigne visoku temperaturu i izbegavajući gubitak energije.

Za optimalne uslove koristite ovu funkciju sa loncima i začinima na sobnoj temperaturi.

Brzina kuvanja može se u bilo kom trenutku podesiti pomoću tastera „+“ i „-“ na ekranu s desne strane.

Ne koristite poklopac - za zaštitu od prskanja preporučuje se štitnik od prskanja. Pri kuvanju s ovom funkcijom preporučljivo je koristiti ulja koja su pogodna za prženje, kao što su ulja semenki različitih vrsta. Kada koristite različita ulja, uvek vodite računa da nadgledate kuvanje tokom prve upotrebe.



## GRILOVANJE

Ova funkcija omogućava optimalno grilovanje niza namirnica, u zavisnosti od njihove debljine. Kada se postigne idealna temperatura za dodavanje hrane, ploča za kuvanje se oglašava zvučnim signalom. Ploča zatim stabilizuje temperaturu tokom kuvanja, održavajući je konstantnom. Jednom kada korisnik potvrdi da je hrana dodata, počinje kuvanje. Poželjno je hranu pripremiti tokom faze zagrevanja, dodajući je čim čujete zvučni signal.

Za optimalne uslove koristite ovu funkciju sa loncima i začinima na sobnoj temperaturi.

Brzina kuvanja može se u bilo kom trenutku podesiti pomoću tastera „+“ i „-“ na ekranu s desne strane.

Ako ne koristite rešetku dizajniranu za ovu namenu, budite posebno pažljivi kada prvi put koristite funkciju grila, jer kvalitet podloge može uticati na vreme zagrevanja. Pribor sa vrlo tankim podlogama može za kratko vreme dostići vrlo visoke temperature.



## MOKA

Ova funkcija omogućava automatsko zagrevanje aparata za kafu za indukcione ploče za kuvanje „moka“. Ciklus grejanja se može aktivirati izborom funkcije u meniju nakon čega se oglašava zvučni signal kada kafa bude gotova. Funkcija je programirana za automatsko isključivanje, sprečavajući izlivanje. Prilikom prve upotrebe, uvek proverite da li su ispunjeni opisani uslovi. Za optimalne uslove koristite ovu funkciju s aparatom za kafu i vodom sobne temperature.

Napomena: Pokušajte da ne pomerate lonac ili šerpu tokom prvog minuta grejanja kako biste omogućili optimalno funkcionisanje ploče za kuvanje.

## PROCOOK

Ova funkcija deli ploču za kuvanje na četiri zone za kuvanje, istovremeno ih aktivirajući na unapred podešenom nivou snage. Omogućava vam premeštanje lonaca iz jednog područja u drugo, kako biste mogli da nastavite da kuvate na različitim temperaturama.

### Za aktiviranje funkcije ProCook:

1. Postavite lonac na mesto.
2. Pritisnite dugme Cookassist.
3. Izaberite „ProCook“ na ekranu za upravljanje funkcijama i potvrdite.



4. Na ekranu s leve strane se pojavljuju četiri zone za kuvanje s odgovarajućim nivoom snage (niska, srednja, velika).
5. Ako želite da dodate još lonaca, koristite komandu „Add pot (Dodaj lonac)“ .
6. Za izlazak iz ove funkcije, pritisnite „STOP“.

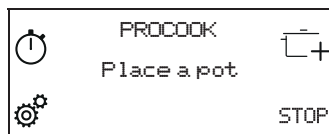

### Za izmenu snage zone za kuvanje:

1. Izaberite zonu za kuvanje.
2. Izaberite željeni nivo snage povlačenjem prsta preko ekrana osjetljivog na dodir s klizačem koji će ostati vidljiv 30 sekundi.
3. Ponovo se pojavljuje reč koja odgovara izabranom nivou snage (nizak, srednji, visok).

Napomena: Promenjene postavke se čuvaju dok ih ponovo ne promenite ili resetujete.

## FLEXPRO

Ova funkcija vam omogućava da celu ploču za kuvanje koristite kao jednu zonu za kuvanje

### Za aktiviranje funkcije FlexPro:

1. Postavite lonac na mesto.
2. Pritisnite dugme Cookassist.
3. Izaberite „FlexPro“ na ekranu za upravljanje funkcijama i potvrdite.



4. Podesite željeni nivo snage preko ekrana osjetljivog na dodir s klizačem. Postavljeni nivo snage se pojavljuje na ekranu s leve strane.
5. Ako želite da dodate još lonaca, koristite komandu „Add pot (Dodaj lonac)“ .
6. Za izlazak iz ove funkcije, pritisnite „STOP“.

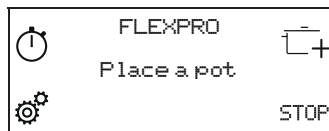

# INDIKATORI

## H ZAOSTALA TOPLOTA

Ako se na ekranu pojavi „H“, to znači da je zona za kuvanje vruća. Indikator svetli čak i ako zona nije aktivirana, ali je zagrejana zbog upotrebe susednih zona ili zato što je na nju postavljen vrući lonac. Kada se zona za kuvanje ohladi, „H“ nestaje.

## TABELA PEČENJA

NIVO SNAGE		VRSTA KUVANJA	PREPORUČENA UPOTREBA (u zavisnosti od iskustva i navika pri kuvanju)
<b>Maksimalna snaga</b>	<b>P</b>	Brzo zagrevanje	Idealno za brzo povećanje temperature hrane, brzo ključanje (za vodu) ili za brzo zagrevanje tečnosti za kuvanje.
	14 – 18	Prženje - ključanje	Idealno za stvaranje korice, započinjanje kuvanja, prženje duboko zamrznutih proizvoda, brzo dovođenje tečnosti do tačke ključanja.
		Stvaranje korice – pirjanje – ključanje – grilovanje	Idealno za pirjanje, održavanje jakog ključanja, kuvanje i grilovanje.
	10 – 14	Stvaranje korice – kuvanje – dinstanje – pirjanje – grilovanje	Idealno za pirjanje, održavanje srednje jačine ključanja, kuvanje i grilovanje, kao i predzagrevanje pribora.
		kuvanje – dinstanje – pirjanje – grilovanje – kuvanje dok ne postane kremasto	Idealno za dinstanje, održavanje srednje jačine ključanja, kuvanje i grilovanje (za recepte za sporije kuvanje).
	5 – 9	Kuvanje – blago ključanje – zgušnjavanje – pravljenje krema	Idealno za recepte za sporo kuvanje (pirinač, sosevi, pečenje, riba) sa tečnostima (npr. voda, vino, čorba, mleko) i za kremastu testeninu.
			Idealno za recepte za sporo kuvanje (za količine ispod 1 litra: pirinač, sosevi, pečenje, riba) sa tečnostima (npr. voda, vino, čorba, mleko).
	1 – 4	Topljenje – odmrzavanje	Idealno za omekšavanje putera, lagano topljenje čokolade, odmrzavanje manjih artikala.
Održavanje hrane toplom – kremasti rižoto		Idealno za održavanje manjih porcija tek kuvane hrane toplim ili za posluživanje toplih jela, kao i za kremasta rižota.	
<b>Bez snage</b>	<b>0</b>	-	Ploča za kuvanje u pasivnom režimu rada (stand-by) ili kad je isključena (moguća je pojava zaostale toplote na kraju kuvanja, označena sa „H“).

## ČIŠĆENJE I ODRŽAVANJE



### UPOZORENJE:

- **Ne koristite opremu za čišćenje parom.**
- **Pre čišćenja, uverite se da su zone za kuvanje isključene i da indikator zaostale toplote („H“) nije prikazan.**

### Važno:

- Ne koristite abrazivne sundere ili jastučiće za ribanje, jer mogu da oštete staklo.
- Nakon svake upotrebe, očistite ploču za kuvanje (kada je hladna) kako biste uklonili sve naslage i mrlje od ostataka hrane.
- Površina koja se ne održava čistom na odgovarajući način može smanjiti osetljivost tastera na kontrolnoj tabli.
- Koristite strugač samo ako su ostaci zalepljeni na ploči za kuvanje. Sledite uputstva proizvođača strugača kako biste izbegli grebanje stakla.
- Šećer ili hrana s visokim sadržajem šećera mogu da oštete ploču za kuvanje i moraju se odmah ukloniti.
- So, šećer i pesak mogu da ogrebu staklenu površinu. Koristite meku krpu, upijajući kuhinjski papir ili specijalno sredstvo za čišćenje ploče za kuvanje (sledite uputstva proizvođača).
- Izlivanje tečnosti u zonama za kuvanje može dovesti do pomeranja ili vibriranja lonaca.
- Nakon čišćenja ploče za kuvanje, istu temeljno osušite.



# REŠAVANJE PROBLEMA

- Proverite da li je isključeno napajanje električnom energijom.
- Ako nakon upotrebe ne možete da isključite ploču za kuvanje, isključite je iz mrežnog napajanja.
- Ako se alfanumerički kodovi pojave na ekranu kada je ploča za kuvanje uključena, uputstva potražite u sledećoj tabeli.

Napomena: Prisustvo vode, tečnosti prolivene iz lonaca ili bilo kojih predmeta koji se naslanjaju na bilo koje dugme ploče za kuvanje može slučajno da aktivira ili deaktivira funkciju zaključavanja kontrolne table.

KOD NA EKRANU	OPIS	MOGUĆI UZROK	REŠENJE
C81, C82	Kontrolna tabla se isključuje zbog previsokih temperatura.	Unutrašnja temperatura elektronskih delova je previsoka.	Pre ponovne upotrebe sačekajte da se ploča ohladi.
F02, F04	Ne valja napon konekcije.	Senzor detektuje nesklad između napona uređaja i napona samog napajanja.	Isključite ploču za kuvanje iz mreže i proverite električni priključak.
F01, F06, F12, F13, F25, F34, F35, F36, F37, F41, F47, F58, F61, F76	Isključite ploču za kuvanje s napajanja. Sačekajte nekoliko sekundi, a zatim ponovo uključite ploču u struju. Ako se problem nastavi, nazovite servisni centar i navedite kod greške koji se pojavljuje na ekranu.		

# ZVUCI NASTALI TOKOM RADA

Indukcijske ploče za kuvanje mogu ispuštati zvuke nalik zviždanju ili škripanju tokom redovnog rada. Ovi zvukovi zapravo potiču od posuđa i povezani su sa karakteristikama dna posude (na primer, kada su dna napravljena od različitih slojeva materijala ili su nepravilna).

Ovi šumovi se mogu razlikovati u zavisnosti od vrste posuđa koje se koristi i od količine hrane koju sadrži i nisu predznak neke greške.

# PROVEREN NAČIN KUVANJA

Tabela u nastavku kreirana je posebno kako bi inspeksijskim organima bila omogućena upotreba naših proizvoda.

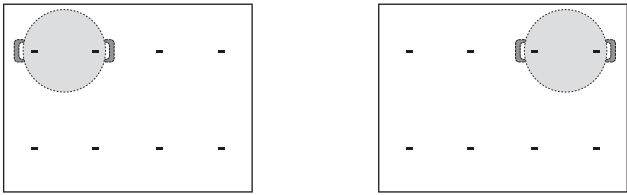
PROVEREN NAČIN KUVANJA	PROVERENE POZICIJE ZA KUVANJE
Raspodela toplote, test „Palačinke“ u skladu sa standardom EN 60350-2 §7.3	
Performanse toplote, test „Pomfrit“ u skladu sa standardom EN 60350-2 §7.4	
Topljenje i održavanje toplote, „čokolada“	
Blago ključanje, „sutlijaš“	

EKO-DIZAJN: Test je izveden u skladu sa propisima, odabirom svih zona za kuvanje na ploči za kuvanje kako bi se formirala jedna zona ili upotrebom funkcije FlexPro.

# PODRŠKA

U slučaju bilo kakvih problema u funkcionisanju uređaja, obratite se Franke tehničkom servisnom centru. Nikada ne koristite usluge neovlašćenih tehničara.

Navedite sledeće:

- vrstu kvara
- model uređaja (Art.)
- serijski broj (S.N.)

Ove informacije su date na tipskoj pločici. Tipska pločica je smeštena na donjoj strani.

Morate imati i dokaz o kupovini ako ste još uvek u garantnom roku.

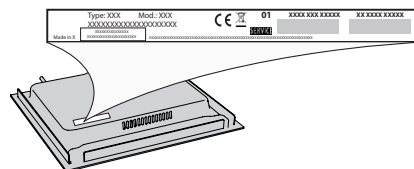







Radi stalnog poboljšavanja proizvoda može doći do promene tehničkih podataka bez prethodnog obaveštenja.

Ovo uputstvo napravljeno je s mnogo truda i s najvećom pažnjom, ali greške u procesu izrade i/ili prevoda uputstva su uvek moguće. Zbog toga proizvođač i prodavac ne preuzimaju odgovornost za eventualne netačne navode, greške u prevodu ili štamparske greške u ovom uputstvu.

## PRAVA POTROŠAČA

### Obaveštenje o saobraznosti

Poštovani potrošači,

Molimo vas da se pridržavate preporuka proizvođača datim u korisničkim uputstvima u vezi sa transportnim oštećenjima, postavljanjem i/ili ugradnjom, priključenjem na kućne instalacije, pravilnim korišćenjem, redovnim čišćenjem i održavanjem aparata.

Zakonska prava potrošača u slučaju nesaobraznosti robe u ugovoru regulisana su članom 51. i 52. Zakona o zaštiti potrošača.\* Trgovac je odgovoran za nesaobraznost robe u ugovoru koja se pojavi u roku od 2 (dve) godine od dana prelaska rizika na potrošača. U slučaju uocene nesaobraznosti možete se obratiti trgovcu kod koga ste kupili robu. Trgovac je dužan da vam bez odlaganja, a najkasnije u roku od 8 dana od prijema reklamacije, odgovori, sa izjašnjenjem o podnetom zahtevu i predlogom njegovog rešavanja. Za utvrđivanje i otklanjanje nesaobraznosti u najkraćem mogućem roku, preporučujemo vam ovlašćeni servis. Za sva pitanja, primedbe i sugestije u vezi servisa možete se obratiti našoj tehničkoj službi.

#### Član 51. – Zakona o zaštiti potrošača

Prodavac odgovara za nesaobraznosti isporučene robe ugovoru ako:

- 1) je postojala u času prelaska rizika na potrošača, bez obzira na to da li je za tu nesaobraznost prodavac znao;
- 2) se pojavila posle prelaska rizika na potrošača, ako potiče od uzroka koji je postojao pre prelaska rizika na potrošača;
- 3) je potrošač mogao lako uočiti, ukoliko je prodavac izjavio da je roba saobrazna ugovoru.

Prodavac je odgovoran i za nesaobraznost nastalu zbog nepravilnog pakovanja, nepravilne instalacije ili montaže koju je izvršio on ili lice pod njegovim nadzorom, kao i kada je nepravilna instalacija ili montaža robe posledica nedostatka u uputstvu koje je predao potrošaču radi samostalne instalacije ili montaže. Prodavac ne odgovara za nesaobraznost ako je u trenutku zaključenja ugovora potrošaču bilo poznato ili mu nije moglo ostati nepoznato da roba nije saobrazna ugovoru ili ako je uzrok nesaobraznosti u materijalu koji je dao potrošač. Odgovornost prodavca za nesaobraznost robe ugovoru ne sme biti ograničena ili izuzeta suprotno odredbama ovog zakona. Prodavac nije vezan javnim obećanjem u pogledu svojstava robe ako:

- 1) nije znao ili nije mogao znati za dato obećanje;
- 2) je pre zaključenja ugovora objavljena ispravka obećanja;
- 3) obećanje nije moglo uticati na odluku potrošača da zaključi ugovor

#### Član 52

Ako isporučena roba nije saobrazna ugovoru, potrošač koji je obavestio prodavca o nesaobraznosti, ima pravo da zahteva od prodavca da otkloni nesaobraznost, bez naknade, opravkom ili zamenom, odnosno da zahteva odgovarajuće umanjeње cene ili da raskine ugovor u pogledu te robe. Potrošač ima pravo da bira da nesaobraznost robe trgovac otkloni opravkom ili zamenom.

Ako otklanjanje nesaobraznosti u skladu sa stavom 2. ovog člana nije moguće, potrošač ima pravo da zahteva odgovarajuće umanjeње cene ili raskid ugovora ako:

- 1) nesaobraznost ne može da se otkloni opravkom ili zamenom uopšte niti u primerenom roku;
- 2) ne može da ostvari pravo na opravku ili zamenu, odnosno ako prodavac nije izvršio opravku ili zamenu u primerenom roku;
- 3) opravka ili zamena ne može da se sprovede bez značajnijih nepogodnosti za potrošača zbog prirode robe i njene namene,
- 4) otklanjanje nesaobraznosti opravkom ili zamenom predstavlja nesrazmerno opterećenje za prodavca.

Nesrazmerno opterećenje za prodavca u smislu stava 3. tačka 4) ovog člana, javlja se ako u poređenju sa umanjeњem cene i raskidom ugovora, stvara preterane troškove, uzimajući u obzir:

- 1) vrednost robe koju bi imala da je saobrazna ugovoru;
- 2) značaj saobraznosti u konkretnom slučaju;
- 3) da li se saobraznost može otkloniti bez značajnijih nepogodnosti za potrošača.

Potrošač ima pravo da zahteva zamenu, odgovarajuće umanjeње cene ili da raskine ugovor zbog istog ili drugog nedostatka saobraznosti koji se posle prve opravke pojavi, a ponovna opravka je moguća samo uz izričitu saglasnost potrošača. Uzimajući u obzir prirodu robe i svrhu zbog koje je potrošač nabavio, opravka ili zamena mora se izvršiti u primerenom roku bez značajnijih neugodnosti za potrošača i uz njegovu saglasnost. Ako se nesaobraznost pojavi u roku od šest meseci od dana prelaska rizika na potrošača, potrošač ima pravo da bira između zahteva da se nesaobraznost otkloni zamenom, odgovarajućim umanjeњem cene ili da izjavi da raskida ugovor. Ako se nesaobraznost pojavi u roku od šest meseci od dana prelaska rizika na potrošača, otklanjanje nesaobraznosti moguće je opravkom uz izričitu saglasnost potrošača. Sve troškove koji su neophodni da bi se roba saobrazila ugovoru, a naročito troškove rada, materijala, preuzimanja i isporuke, snosi prodavac. Za obaveze prodavca prema potrošaču, koje nastanu usled nesaobraznosti robe, prodavac ima pravo da zahteva od proizvođača u lancu nabavke te robe, da mu naknadi ono što je ispunio po osnovu te obaveze. Potrošač ne može da raskine ugovor ako je nesaobraznost robe neznatna. Prava iz stava 1. ovog člana ne utiču na pravo potrošača da zahteva od prodavca naknadu štete koja potiče od nesaobraznosti robe, u skladu sa opštim pravilima o odgovornosti za štetu.

Model \_\_\_\_\_

Serijski broj \_\_\_\_\_

Datum prodaje \_\_\_\_\_

Pečat i potpis trgovca \_\_\_\_\_

**POSTUPAK REKLAMACIJE**

***Mole se poštovani potrošači da u slučaju reklamacije kontaktiraju tehničku službu preduzeća GEMMA B&D doo i/ili ovlašćeni servis.***

*Uvoznik za Srbiju:*



Đorđa Stanojevića 14 ,  
11070 Novi Beograd, Srbija

**Služba nabavke, prodaje  
i tehnička služba**

tel: 011/ 22 85 020

fax: 011/ 31 88 033

e-mail: [info@gemma.rs](mailto:info@gemma.rs)