

FMA 654 I F BK

BiH

Upute za uporabu i instalaciju

Indukcijska ploča za kuhanje

CG

HR

*Make
it
Wonderful*

FRANKE

SIGURNOSNE INFORMACIJE	4
UGRADNJA	6
ELEKTRIČNO POVEZIVANJE.....	7
OPIS	8
UPRAVLJAČKA PLOČA	8
PRIBOR	9
PRVA UPORABA	9
SVAKODNEVNA UPORABA	10
FUNKCIJE	10
INDIKATORI	11
TABLICA KUHANJA	11
ČIŠĆENJE I ODRŽAVANJE	12
U SLUČAJU PROBLEMA	12
ZVUKOVI PROIZVEDENI TIJEKOM KUHANJA	12
PODRŠKA	13

Prije uporabe uređaja, pažljivo pročitajte ove sigurnosne napomene. Sačuvajte upute za buduću uporabu. Ovaj priručnik, kao i sam uređaj, sadrže važna sigurnosna upozorenja kojih se uvijek treba pridržavati. Proizvođač se odriče svake odgovornosti za neispravnosti do kojih može doći uslijed nepridržavanja ovih sigurnosnih napomena, nepravilne uporabe uređaja ili neodgovarajućih podešenja kontrola.

⚠ UPOZORENJE: Uređaj i njegovi dostupni dijelovi vrlo se zagriju tijekom uporabe. Pazite da ne dodirnete grijaće elemente.

Djeca mlađa od 8 godina moraju se držati podalje, osim ako su stalno pod nadzorom.

⚠ UPOZORENJE: Ako je površina ploče ispucala, nemojte upotrebljavati uređaj, jer postoji opasnost od strujnog udara.

⚠ UPOZORENJE: Opasnost od požara: ne spremajte predmete na grijaće površine.

⚠ OPREZ: Kuhanje se uvijek mora odvijati pod nadzorom. Čak i kratkotrajno kuhanje se uvijek mora odvijati pod nadzorom.

⚠ UPOZORENJE: Automatsko ili kuhanje bez nadzora na ploči na masti ili ulju može biti opasno i rezultirati požarom. U slučaju vatre, NIKAD je ne gasite vodom, već isključite uređaj i prekrijte plamen poklopcem ili protupožarnim prekrivačem.

⚠ Ploču za kuhanje nemojte upotrebljavati kao radnu površinu ili potporu. Držite odjeću ili druge zapaljive materijale podalje od uređaja dok se sve komponente potpuno ne ohlade, jer postoji opasnost od požara.

⚠ Nemojte odlagati metalne predmete poput noževa, vilica, žlica i poklopaca na površinu ploče jer mogu postati vrući.

⚠ Vrlo malu djecu (od 0 do 3 godine starosti) treba držati dalje od uređaja. Osim u slučaju kad su pod stalnim nadzorom, malu djecu (od 3 do 8 godina starosti) držite podalje od uređaja. Ovaj uređaj ne smiju upotrebljavati djeca mlađa od 8 godina te osobe smanjenih fizičkih, osjetilnih i mentalnih sposobnosti, kao ni osobe s nedostatkom potrebnog znanja i iskustva, bez nadzora ili pomoći osobe odgovorne za njihovu sigurnost. Odgovorna osoba ih treba uputiti u sigurno rukovanje uređajem i pobrinuti se da razumiju opasnosti povezane s rukovanjem. Djeca se ne smiju igrati uređajem. Djeca smiju uređaj čistiti i održavati samo uz nadzor.

⚠ Nakon uporabe isključite element ploče za kuhanje koristeći njegov regulator i nemojte se oslanjati na detektor posuda.

NAMJENA UREĐAJA

⚠ OPREZ: Za uređaj nije predviđena mogućnost upravljanja s pomoću vanjskog uređaja za uključivanje/isključivanje, poput timera ili posebnog sustava daljinskog upravljanja.

⚠ Ovaj uređaj namijenjen je za uporabu u kućanstvu i slične primjene kao npr. u kuhinjama za osoblje, u

prodavaonicama, uredima i drugim radnim mjestima; na seoskim gospodarstvima; za korištenje gostima u hotelima, motelima i drugim oblicima smještaja.

⚠ Nije dopuštena nikakva druga upotreba (npr. grijanje prostorija).

⚠ Ovaj uređaj nije prikladan za profesionalnu primjenu. Ne koristite uređaj na otvorenom.

UGRADNJA

⚠ Za prenošenje i postavljanje uređaja potrebne su najmanje dvije osobe – opasnost od ozljeda. Pri raspakiravanju i ugradnji uređaja nosite zaštitne rukavice – opasnost od porezotina.

⚠ Ugradnju, uključujući priključenje vode (ako postoji) te električne priključke i popravke mora obaviti kvalificirani tehničar. Nemojte sami popravljati niti zamjenjivati bilo koji dio uređaja, osim ako je to izričito navedeno u korisničkom priručniku. Držite djecu dalje od mjesta ugradnje. Nakon raspakiranja uređaja, provjerite je li došlo do oštećenja tijekom transporta. Ako uočite bilo kakve znakove oštećenja, obratite se svom prodavatelju ili najbližem ovlaštenom servisnom centru. Nakon ugradnje uređaja, ambalažni otpad (plastika, dijelovi od stiropora itd.) moraju se držati izvan dohvata djece – opasnost od gušenja. Perilica treba biti odspojena s napajanja tijekom cijelog postupka postavljanja – opasnost od strujnog udara. Prilikom postavljanja pripazite da uređaj ne ošteti kabel napajanja – opasnost od požara ili strujnog udara. Uređaj uključit tek po dovršetku postupka postavljanja.

⚠ Izvedite sve postupke rezanja kuhinjskog elementa prije postavljanja uređaja i uklonite sve drvne strugotine i piljevinu.

⚠ Ako uređaj nećete ugraditi iznad pećnice, u odjeljak ispod uređaja morate postaviti pregradnu ploču (nije isporučena).

UPOZORENJA ZA ELEKTRIČNO POVEZIVANJE

⚠ Uređaj se mora moći isključiti iz napajanja odspajanjem iz utičnice ako je utikač dostupan, ili pomoću višepolnog prekidača postavljenog prije utičnice u skladu s pravilima ožičenja i uređaj mora biti uzemljen u skladu s nacionalnim standardima za električnu sigurnost.

⚠ Nemojte upotrebljavati produžne kabele, višestruke utičnice niti adaptere. Nakon postavljanja uređaja, električne komponente ne smiju biti dostupne. Uređaj nemojte upotrebljavati dok ste mokri ili bosi. Nemojte koristiti uređaj ako su strujni kabel ili utikač oštećeni, ako ne radi ispravno ili ukoliko je oštećen ili je pretrpio pad.

⚠ Ako je kabel napajanja oštećen, mora ga zamijeniti jednakim kabelom proizvođač, ovlaštenu servis ili slično osposobljena osoba, kako bi se izbjegli mogući rizici – opasnost od strujnog udara.

ČIŠĆENJE I ODRŽAVANJE

⚠ UPOZORENJE: Prije izvođenja bilo kakvog održavanja, uređaj mora biti isključen i odspojen s napajanja. Nikada ne upotrebljavajte opremu za čišćenje parom, jer postoji opasnost od strujnog udara.

⚠ Ne upotrebljavajte abrazivne ili korozivne proizvode, sredstva za čišćenje na bazi klora ili abrazivne spužvice za posude.

ZBRINJAVANJE AMBALAŽNOG MATERIJALA

Ambalažni materijal je moguće u potpunosti reciklirati te je stoga označen simbolom .

Različite materijale od kojih je sačinjena ambalaža treba zbrinuti odgovorno i u skladu s lokalnim propisima o zbrinjavanju otpada.

ZBRINJAVANJE DOTRAJALIH KUĆANSKIH UREĐAJA

Ovaj uređaj proizveden je od materijala koji se mogu reciklirati ili ponovno upotrijebiti. Zbrinite ih u skladu s važećim lokalnim propisima o zbrinjavanju. Za dodatne informacije o zbrinjavanju, obnavljanju i recikliranju isluženih električnih kućanskih uređaja, obratite se nadležnom lokalnom uredu, komunalnoj službi ili prodavaonici u kojoj ste kupili uređaj. Ovaj uređaj je označen prema europskoj Direktivi 2012/19/EU o otpadnoj električnoj i elektroničkoj opremi (WEEE).

Pravilnim zbrinjavanjem ovog proizvoda pomažete u sprečavanju mogućih negativnih utjecaja na okoliš i ljudsko zdravlje.

Simbol  na proizvodu ili na dokumentima isporučenim s uređajem označava da se ovaj proizvod ne smije tretirati kao otpad iz domaćinstva. Umjesto toga, dotrajali uređaj odložite na sabirnom mjestu za recikliranje isluženih električnih i elektroničkih uređaja.

SAVJETI ZA UŠTEDU ENERGIJE

Iskoristite zaostalu toplinu ploče za kuhanje isključenjem nekoliko minuta prije završetka kuhanja.

Dno vaše posude treba u potpunosti prekriti područje zavojnice; posuda koja je manja od područja zavojnice prouzročit će rasipanje energije.

Pokrijte posude čvrsto prijanjajućim poklopcima tijekom kuhanja i upotrebljavajte što manje vode. Kuhanje bez poklopca uvelike će povećati potrošnju energije.

Rabite samo posude ravnog dna.

IZJAVA O SUKLADNOSTI

Ovaj uređaj ispunjava zahtjeve za ekološki dizajn utvrđene Europskom uredbom br. 66/2014, sukladno europskoj normi EN 60350-2.

BILJEŠKE

Osobe s pacemakerom ili sličnim medicinskim pomagalom moraju biti oprezne kada stoje u blizini ove indukcijske ploče za kuhanje dok je uključena. Elektromagnetsko polje može utjecati na pacemaker ili slično pomagalo. Posavjetujte se sa svojim liječnikom ili proizvođačem pacemakera ili sličnog medicinskog pomagala za dodatne informacije o djelovanju elektromagnetskih polja indukcijske ploče za kuhanje na njega.

UGRADNJA

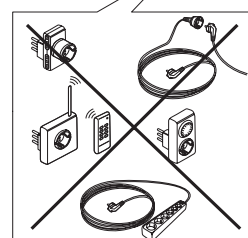
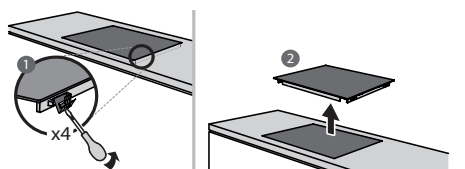
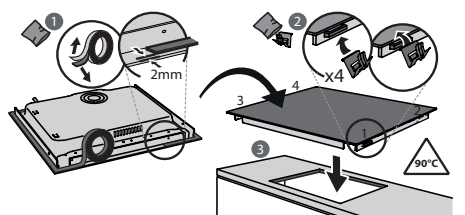
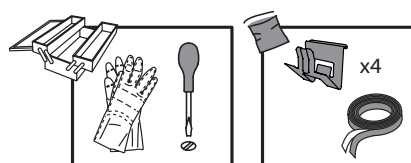
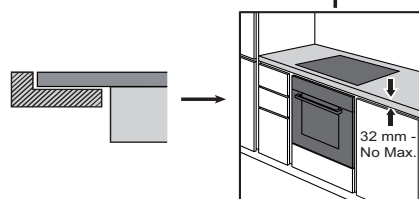
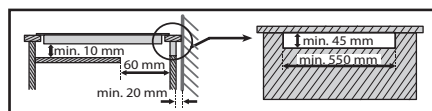
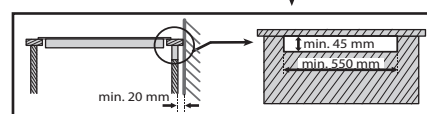
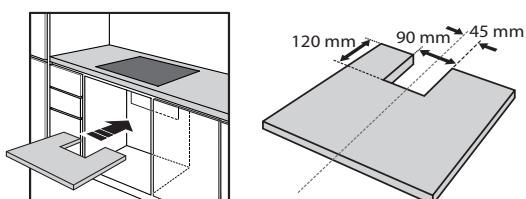
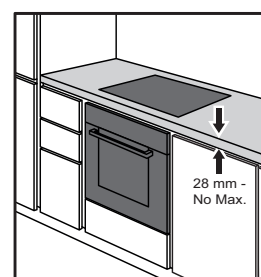
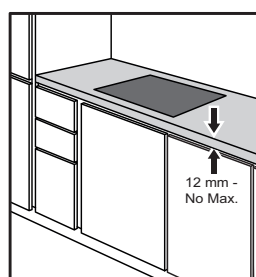
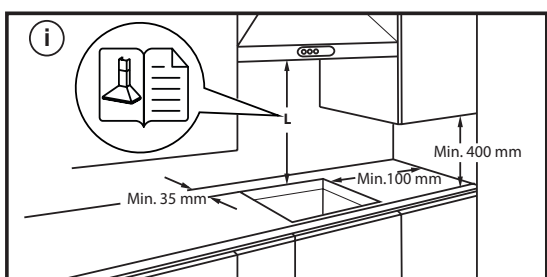
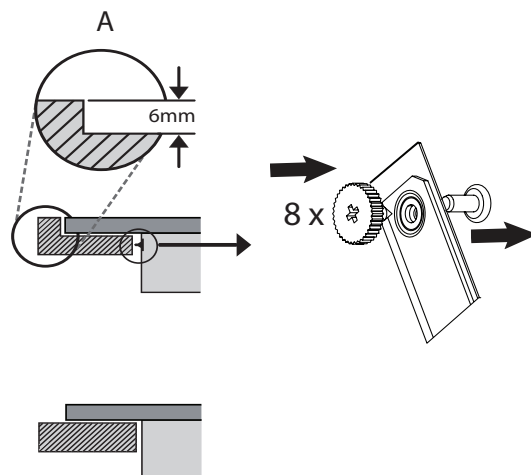
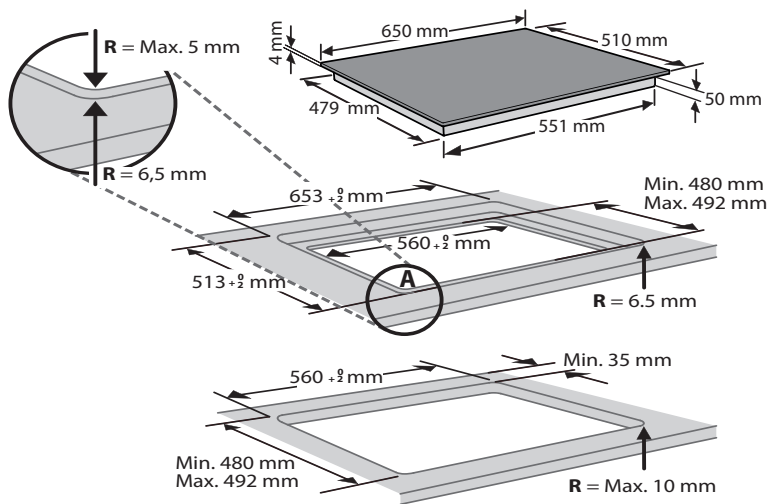

ELEKTRIČNO POVEZIVANJE

Prije spajanja uređaja na električno napajanje mora se izvesti električno povezivanje.

Instalaciju mora izvoditi kvalificirano osoblje koje poznaje trenutnačne sigurnosne i instalacijske propise. Točnije, instalaciju valja provesti u skladu s propisima lokalne tvrtke za opskrbu električnom energijom.

Provjerite je li napon naveden na pločici s podacima na donjoj strani uređaja jednak naponu u vašem domu.

Propisi zahtijevaju uzemljenje uređaja: upotrebljavajte samo vodiče (uključujući vodič uzemljenja) odgovarajućeg presjeka.

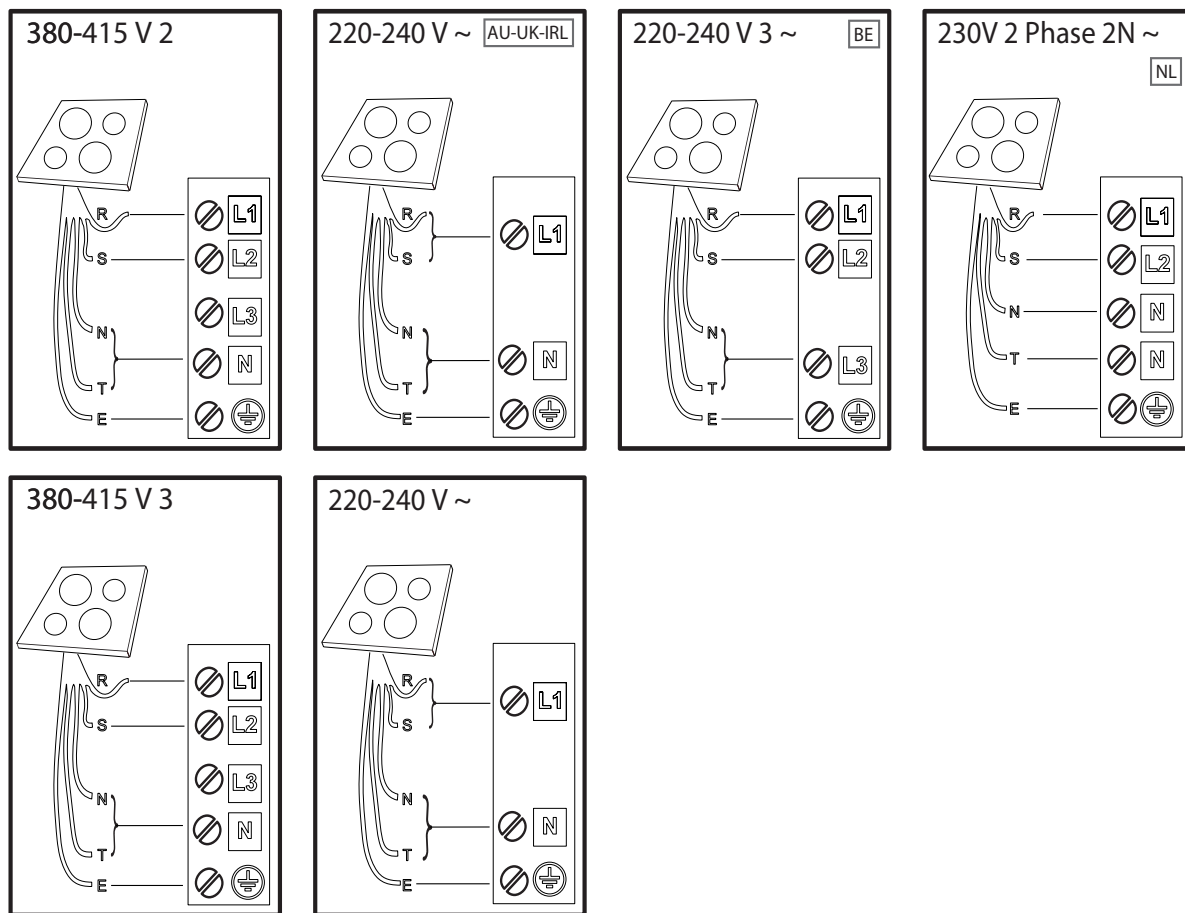

R crno-black-nero-negro-preto-μαύρος-must-melns-juodas-czarny-schwarz-noir-zwart-negru-
черно-црн-črna-черный-чорний-қара-černá-čierna-fekete-svart-musta-svart-sort-siyah-dubh

S smeđa-brown-marrone-marrón-marrom-καφέ-pruun-brüns-rudas-brązowy-braunen-brun-bruin-
maro-кафяв-браон-rjava-коричневый-коричневий-қоңыр-hnědý-hnedý-barna-brunt-ruskea-brunt-
brun-kahverengi-donn

T plava (siva)-blue (gray)-blu (grigio)-azul (gris)-azul (cinza)-μπλε (γκρι)-sinine (hall)-zila (pelēka)-
mėlyna (pilkas)-niebieski (szary)-blau (grau)-bleu (gris)-blauw (grijs)-albastru (gri)-синьo (сивo)-
плава (сива)-modro (sivo)-синий (серый)-синий (сірий)-көк (сұр)-modrý (šedá)-modrý (sivá)-
kék (szürke)-blå (grå)-sininen (harmaa)-blå (grå)-blåt (gråt)-mavi (gri)-gorm (liath)

 = **E**

zeleno-žuto/yellow/green-giallo/verde-amarillo/verde-amarelo/verdekίτινivo/πράσινο-kollane/roheline-
dzeltens/zařš-geltona/žalia-žófty/zielony-gelb/grün-jaune/vert-geel/groen-galben/verde-жълто/зелено-
жyто/зелена-rumeno/zelena-желтый/зеленый-жovтий/зелений-жасыл/сары-žlutá/zelená-žltá/
zelená-sárga/zöld-gul/grønn-keltainen/vihreä-gul/grön-gul/grøn-sarı/yeşil-bui/glas

N modro-plava-blue-blu-azul-azul-μπλε-sinine-zila-mėlyna-niebieski-blau-bleu-blauw-albastru-синьo-
плава-синий-синий-көк-modrý-modrý-kék-blå-sininen-blå-blåt-mavi-gorm

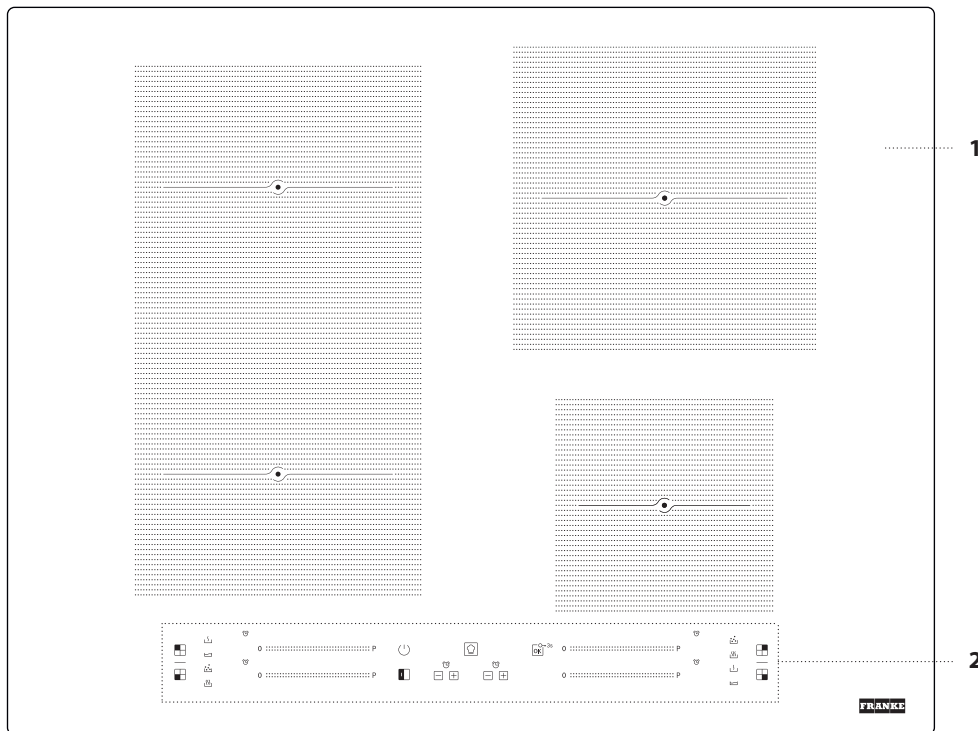

1. Ploča za kuhanje
2. Upravljačka ploča

UPRAVLJAČKA PLOČA

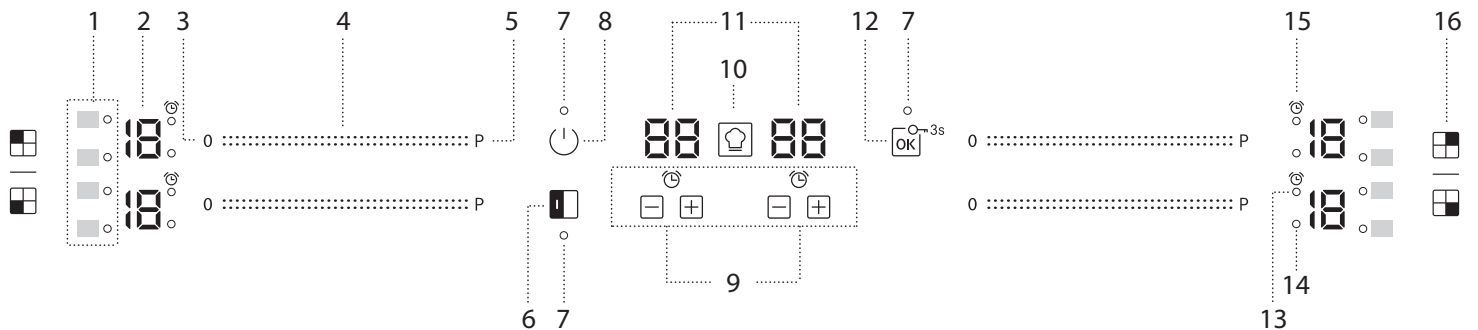

1. Simboli / aktiviranje posebnih funkcija
2. Odabrana razina kuhanja
3. Tipka za isključivanje polja za kuhanje
4. Dodirna skala
5. Tipka za brzo zagrijavanje
6. Tipka FLEXI

7. Indikator aktivne funkcije
8. Tipka za uključanje/isključenje
9. Timer
10. Tipka "COOKASSIST"
11. Indikator vremena kuhanja
12. Tipka OK / zaključavanje tipaka – 3 sekunde

13. Indikator aktivnog timera
14. Indikator odabira polja za kuhanje
15. Simbol indikatora timera
16. Indikator polja za kuhanje

PRIBOR

POSUDE

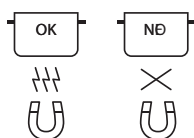

Upotrebljavajte samo posude izrađene od feromagnetskog materijala prikladnog za uporabu s indukcijskim pločama.

- emajliranog čelika
- lijevanog željeza
- posebne posude i tave od nehrđajućeg čelika, prikladne za indukcijsko kuhanje

Kako biste utvrdili je li posuda prikladna, provjerite ima li simbol  (obično utisnut na dnu). Za provjeru mogu li se posude magnetizirati, možete upotrijebiti magnet.

Kvaliteta i struktura dna posude mogu utjecati na učinkovitost kuhanja. Neke oznake za promjer dna ne odgovaraju stvarnom promjeru feromagnetske površine.

Neke posude imaju samo dio dna od feromagnetskog materijala, a dijelove od drugog materijala koji nije prikladan za indukcijsko kuhanje. Ta se područja mogu zagrijavati na različitim razinama ili s nižim temperaturama. U određenim slučajevima, kada je dno uglavnom od neferomagnetskih materijala, ploča za kuhanje možda neće prepoznati posudu i stoga neće uključiti polje za kuhanje.



Kako biste osigurali optimalnu učinkovitost, uvijek rabite lonce i tave s ravnim dnom koji ravnomjerno raspoređuju toplinu. Ako je dno neravno, to će utjecati na snagu i provođenje topline.

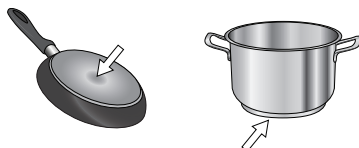

Prazne posude s tankim dnom

Ne upotrebljavajte prazne posude dok je ploča za kuhanje uključena. Ploča ima unutarnji sigurnosni sustav koji neprestano nadzire temperaturu, aktivirajući funkciju "automatskog isključivanja" tamo gdje registrira visoke temperature. Pri uporabi s praznim posudama ili posudama s tankim dnom, temperatura se može vrlo brzo povisiti, a funkcija "automatskog isključivanja" neće se aktivirati odmah, pri čemu će se posuda ili površina ploče oštetiti. Ako se to dogodi, ne dirajte ništa i pričekajte da se sve komponente ohlade.



Ako se pojave poruke o pogrešci, nazovite ovlašteni servis.

Minimalni promjer dna posude za različita polja za kuhanje

Kako biste osigurali pravilno funkcioniranje ploče za kuhanje, rabite lonce prikladnog minimalnog promjera (pogledajte donju tablicu). Uvijek upotrijebite polje za kuhanje koja najbolje odgovara minimalnom promjeru dna posude.

Posudu postavite vodeći računa da je dobro centrirana na polju za kuhanje koje se upotrebljava.

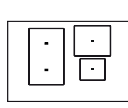
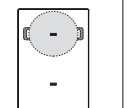
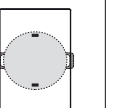
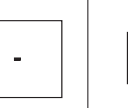
Ne preporučuje se uporaba posuda koje prelaze opseg polja za kuhanje koje upotrebljavate.

				
ø min. 	120 mm	200 mm	150 mm	100 mm

ADAPTER ZA POSUDE NEPRIKLADNE ZA INDUKCIJU

Uporaba tog pribora omogućuje upotrebu posuda koje nisu prikladne za indukcijske ploče. Važno je imati na umu da njegova uporaba utječe na učinkovitost i sukladno tome na vrijeme potrebno za zagrijavanje hrane. Valjalo bi ga upotrebljavati ograničeno vrijeme, jer temperature dosegnute na njegovoj površini značajno ovise o posudi koju rabite, ravnoći njenog dna i vrsti hrane koju kuhate. Uporaba posude promjera manjeg od adapterskog diska može uzrokovati nakupljanje topline koja se ne prenosi na posudu, što može zacrniti ploču za kuhanje i disk. Promjer posude i polja za kuhanje prilagodite promjeru adaptera.

PRVA UPORABA

UPRAVLJANJE NAPAJANJEM

U trenutku kupnje ploča za kuhanje podešena je na najveću moguću snagu. Prilagodite postavku u skladu s ograničenjem električnog sustava u vašem domu kako je opisano u sljedećem odlomku.

NAPOMENA: Ovisno o snazi odabranoj za ploču za kuhanje, neke razine snage i funkcije polja za kuhanje (npr. vrenje ili brzo zagrijavanje) mogu se automatski ograničiti kako bi se spriječilo prekoračenje odabranog ograničenja.

Za podešavanje snage ploče za kuhanje:

Nakon što uređaj priključite na napajanje, možete podesiti razinu snage u roku od 60 sekundi.

Pritisnite krajnju desnu tipku "+" na barem 5 sekundi. Na pokazivaču se prikazuje "PL".

Pritisnite tipku . Tipkama "+" i "-" odaberite željenu razinu snage.

Dostupne razine snage su: 2,5 kW – 4,0 kW – 6,0 kW – 7,2 kW.

Potvrdite pritiskom tipke .

Odabrana razina snage ostat će u memoriji čak i ako se napajanje prekine. Za promjenu razine snage odspojite uređaj iz električne mreže na najmanje 60 sekundi, a zatim ga ponovo priključite i ponovite gornje korake.

Ako se tijekom podešavanja dogodi pogreška, pojavit će se simbol "EE" i začut će se zvučni signal. Ako se to dogodi, ponovite postupak. Ako se problem nastavi, obratite se servisu.

UKLJUČIVANJE/ISKLUČIVANJE ZVUČNOG SIGNALA

Za uključivanje/isključivanje zvučnog signala:

- Spojite ploču za kuhanje na električno napajanje;
- Pričekajte dovršetak uključivanja;
- Pritisnite tipku "P" s prve dodirne skale gore lijevo 5 sekundi.

Svi podešeni alarmi ostat će aktivni.

DEMO MODE (zagrijavanje isključeno, pogledajte odjeljak "Rješavanje problema"). Za uključivanje/isključivanje demo načina rada:

- Spojite ploču za kuhanje na električno napajanje;
- Pričekajte dovršetak uključivanja;
- U prvoj minuti pritisnite tipku za brzo zagrijavanje "P" na donjoj lijevoj tipkovnici 5 sekundi (kao što je prikazano dolje);
- Na pokazivaču će se prikazati "DE".

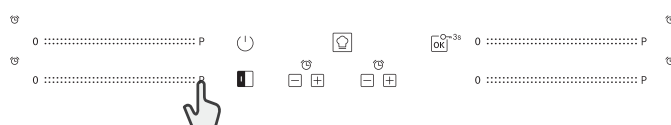

SVAKODNEVNA UPORABA

UKLJUČIVANJE/ISKLUČIVANJE PLOČE ZA KUHANJE

Ploču za kuhanje uključujete tako da tipku za uključivanje/isključivanje pritisnete i zadržite 1 sekundu.

Za isključenje ploče za kuhanje pritisnite ponovno istu tipku i sva polja za kuhanje će se isključiti.

SMJEŠTAJ

Pronađite željeno polje za kuhanje s pomoću simbola položaja. Ne prekrivajte simbole upravljačke ploče posudom za kuhanje.

Napomena: Na poljima za kuhanje blizu upravljačke ploče savjetujemo držanje posuda unutar oznaka (uzimajući u obzir i dno posude i gornji rub, jer je potonji obično veći). Time se sprječava prekomjerno pregrijavanje dodirne površine. Pri pečenju na grilu ili prženju upotrijebite stražnja polja za kuhanje kad god je to moguće.

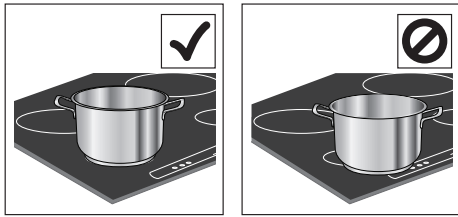

UKLJUČIVANJE/ISKLUČIVANJE POLJA ZA KUHANJE I PODEŠAVANJE SNAGE

0 :::::::::::::::::::::::::::::::::::::: P

Za uključenje polja za kuhanje:

Pomaknite prst vodoravno preko dodirne skale potrebnog polja za kuhanje kako biste ga aktivirali i podesili pripadajuću snagu. Razina će se prikazati u skladu s područjem, zajedno s indikatorom koji označava aktivno polje za kuhanje. Tipku "P" možete upotrebljavati za odabir funkcije brzog zagrijavanja.

FUNKCIJE

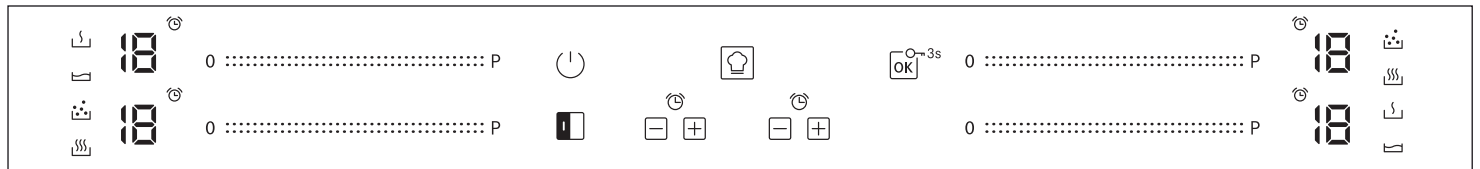

FLEXI

Odabirom tipke "FLEXI" možete kombinirati dva polja za kuhanje i upotrebljavati ih jednakom snagom uz pokrivanje cijele površine velikim loncem ili djelomično, okruglom/ovalnom posudom. Funkcija uvijek ostaje uključena i, kada upotrebljavate samo jednu posudu, možete je pomicati po cijelom području. U tom slučaju možete rabiti obje lijeve tipkovnice jednako. Idealno za kuhanje s ovalnim ili pravokutnim posudama ili s podlogama za tavu.

Za isključenje funkcije i povratak na ručni način rada pritisnite tipku "FLEXI".

VAŽNO: Stavite posude u sredinu polja za kuhanje tako da pokrivaju barem jednu od referentnih točaka (kao što je prikazano dolje).

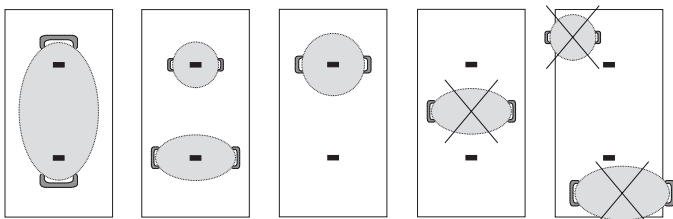

Za isključenje polja za kuhanje:

Odaberite tipku "0" na početku dodirne skale.

ZAKLJUČAVANJE UPRAVLJAČKE PLOČE

Kako biste zaključali postavke i spriječili nehотиčno uključivanje, pritisnite i držite tipku OK / zaključavanje tipaka na 3 sekunde. Zvučni signal i indikator upozorenja iznad simbola označavaju da je ova funkcija aktivirana. Zaključane su sve funkcije upravljačke ploče, osim funkcije isključivanja (⏻). Za otključavanje kontrola ponovite postupak.

TIMER

Postoje dva timera. Jedan upravlja lijevim poljima za kuhanje, a drugi desnim.

Za aktivaciju timera:

Pritisnite tipku "+" ili "-" kako biste podesili željeno vrijeme za polje za kuhanje koje upotrebljavate. Aktivirat će se indikator u skladu s određenim simbolom ⌚. Kad protekne podešeno vrijeme, oglasit će se zvučni signal i polje za kuhanje automatski će se isključiti.

Vrijeme možete promijeniti u bilo kojem trenutku. Možete aktivirati nekoliko odbrojanja istodobno.

U slučaju istodobne aktivacije 2 odbrojanja na istoj strani ploče za kuhanje, treperi indikator odabira polja, a pripadajuće odabrano vrijeme kuhanja prikazuje se na središnjem zaslonu.

Isključenje timera:

Pritisnite tipke "+" i "-" zajedno dok se timer ne deaktivira.

INDIKATOR TIMERA

Ovaj LED indikator (kada je UKLJUČEN) označava da je podešen timer za polje za kuhanje.

COOKASSIST

Tipka "COOKASSIST" aktivira posebne funkcije. Stavite posudu na mjesto i odaberite polje za kuhanje. Pritisnite tipku "COOKASSIST". Na pokazivaču odabranog područja prikazat će se "A". Svijetlit će indikator prve posebne značajke dostupne za polje za kuhanje.

Odaberite željenu posebnu funkciju pritiskom na tipku "COOKASSIST" jednom ili više puta.

Funkcija se aktivira nakon što pritisnete tipku za potvrdu.

Za odabir druge posebne funkcije pritisnite "0", a zatim tipku "COOKASSIST" za odabir potrebne funkcije.

Za isključenje posebne funkcije i povratak u ručni način rada pritisnite "0". Razinu snage pri uporabi posebnih funkcija ploča podešava unaprijed i ne možete je mijenjati.

TOPLJENJE

Za dovođene hrane do idealne temperature za topljenje i održavanje stanja hrane bez rizika od zagaranja. Ovaj način ne oštećuje osjetljivu hranu poput čokolade i sprječava lijepljenje za posudu.

ODRŽAVANJE TOPLINE

Ova značajka omogućuje vam da hranu držite na idealnoj temperaturi, obično nakon završetka kuhanja ili pri vrlo sporom reduciranju tekućine. Idealno za posluživanje hrane na savršenoj temperaturi.

LAGANO KUHANJE

Ova je funkcija idealna za održavanje temperature na laganoj vatri, omogućujući vam kuhanje hrane dulje vrijeme bez rizika od opeklina. Idealno za recepte s dugim kuhanjem (riža, umaci, pečenja) s tekućim umacima.

KLJUČANJE

Ova funkcija omogućuje da vodu uzavrite i održavate njeno ključanje, uz manju potrošnju energije.

U posudu valja staviti oko 2 litre vode (po mogućnosti sobne temperature) i ostaviti je nepokrivenu. U svakom slučaju, korisnicima se savjetuje da pažljivo prate vodu koja vrije i redovito provjeravaju količinu preostale vode.

INDIKATORI

PREOSTALA TOPLINA

Ako se na zaslonu pojavi "H", to znači da je polje za kuhanje vruće. Indikator svijetli čak i ako polje nije uključeno, ali je zagrijano zbog upotrebe susjednih polja ili zato što je na nju bila stavljena vruća posuda. Kad se polje za kuhanje ohladi, "H" nestane.

POSUDA JE POSTAVLJENA NEPRAVILNO ILI JE NEMA

Ovaj se simbol pojavljuje ako posuda nije prikladna za indukcijsko kuhanje, nije pravilno postavljena ili nije odgovarajuće veličine za odabrano polje za kuhanje. Ako unutar 30 sekundi od odabira nije detektirana posuda, polje za kuhanje se isključuje.

TABLICA KUHANJA

RAZINA SNAGE		VRSTA KUHANJA	PRIMJENA RAZINE (prilagodite svom iskustvu i navikama)
Maksimalna snaga	P	Brzo zagrijavanje	Idealno za brzo povišenje temperature hrane do brzog vrenja (za vodu) ili za brzo zagrijavanje tekućina za kuhanje.
	14 – 18	Prženje – ključanje	Idealno za stvaranje smeđe korice, početak kuhanja, prženje duboko smrznutih proizvoda, brzo zagrijavanje tekućina.
		Pečenje – sotiranje – ključanje – gril	Idealno za sotiranje, održavanje ključanja, kuhanje i pečenje na grilu.
	10 – 14	Pečenje – kuhanje – pirjanje – pečenje – gril	Idealno za pirjanje, održavanje laganog vrenja, kuhanje i pečenje na grilu te predgrijavanje posuđa.
		Kuhanje – pirjanje – sotiranje – gril – kuhanje do kremastog	Idealno za pirjanje, održavanje laganog ključanja, kuhanje i pečenje na grilu (duže vrijeme).
	5 – 9	Kuhanje – lagano kuhanje – zgušnjavanje – krema	Idealno za recepte sporijeg kuhanja (riža, umaci, pečenke, riba) s tekućinama (npr. voda, vino, bistra juha, mlijeko) i za tjesteninu s vrhnjem.
			Idealno za recepte sporog kuhanja (količine manje od 1 litre: riža, umaci, pečenke, riba) s tekućinama (npr. voda, vino, bistra juha, mlijeko).
1 – 4	Topljenje – odmrzavanje	Idealno za omekšavanje maslaca, nježno topljenje čokolade, odmrzavanje manjih namirnica.	
	Čuvanje hrane toplom – za rižoto s vrhnjem	Idealno za održavanje malih dijelova netom skuhanе hrane ili posluživanje jela na toplom te za rižoto s vrhnjem.	
Nulta snaga	0	–	Ploča za kuhanje u pripravnom stanju ili isključena (moguća zaostala toplina na kraju kuhanja, naznačena sa "H").

ČIŠĆENJE I ODRŽAVANJE



UPOZORENJE:

- Ne upotrebljavajte uređaje za čišćenje parom!
- Prije čišćenja pobrinite se da polja za kuhanje budu isključena i da nije prikazan indikator zaostale topline ("H").



Važno:

- Ne upotrebljavajte abrazivne spužvice ili jastučiće za ribanje, jer mogu oštetiti staklo.
- Nakon svake uporabe očistite ploču za kuhanje (kada je hladna) kako biste uklonili naslage i mrlje od ostataka hrane.
- Neodgovarajuće održavanje čistoće površine može smanjiti osjetljivost tipaka na upravljačkoj ploči.
- Strugač upotrijebite samo ako su ostaci jako zalijepljeni za ploču za kuhanje. Slijedite upute proizvođača strugača kako biste izbjegli ogrebotine na staklu.
- Šećer ili hrana s visokim udjelom šećera mogu oštetiti ploču za kuhanje i moraju se odmah ukloniti.
- Sol, šećer i pijesak mogli bi ogrepsti staklenu površinu.
- Upotrijebite meku krpu, upijajući kuhinjski ubrus ili posebno sredstvo za čišćenje ploče (slijedite upute proizvođača).
- Tekućina prolivena po poljima za kuhanje može uzrokovati pomicanje ili vibriranje posuda.
- Ploče za kuhanje nakon čišćenja temeljito osušite.

U SLUČAJU PROBLEMA

- Provjerite nije li prekinuta opskrba električnom energijom.
- Ako ploču za kuhanje ne možete isključiti nakon upotrebe, odspojite je s napajanja.
- Ako se pri uključanju ploče za kuhanje pojavljuju alfanumerički kodovi na zaslonu, upute potražite u sljedećoj tablici.

Napomena: Prisutnost vode, tekućine prolivene iz posuda ili bilo kojeg predmeta postavljenog na bilo koju tipku ploče za kuhanje može slučajno uključiti ili isključiti funkciju zaključavanja upravljačke ploče.

KÔD POGREŠKE	OPIS	MOGUĆI UZROK	RJEŠENJE
F0E1	Posuda je detektirana, ali nije kompatibilna sa zahtijevanim postupkom.	Posuda nije dobro postavljena na polje za kuhanje ili nije kompatibilna s jednim ili više polja za kuhanje.	Dvaput pritisnite tipku za uključivanje/isključivanje kako biste uklonili kôd F0E1 i vratili funkcionalnost polja za kuhanje. Zatim pokušajte posudu upotrebljavati s drugim poljem za kuhanje ili upotrijebite drukčiju posudu.
F0E7	Kabel napajanja je priključen nepravilno.	Priključak na napajanje nije izveden točno onako kako je navedeno u odjeljku "ELEKTRIČNO POVEZIVANJE".	Prilagodite priključak napajanja u skladu s odjeljkom "ELEKTRIČNO POVEZIVANJE".
F0EA	Upravljačka ploča se isključuje zbog previsokih temperatura.	Unutarnja temperatura elektroničkih dijelova je previsoka.	Prije ponovne uporabe pričekajte da se ploča ohladi.
F0E2, F0E4, F0E6, F0E8, F0EC, F1E1, F6E1, F7E5, F7E6	Odspojite ploču za kuhanje s napajanja. Pričekajte nekoliko sekundi, a zatim ploču ponovo priključite na napajanje. Ako se problem nastavi, nazovite ovlašteni servis i navedite kôd pogreške koji se pojavio na zaslonu.		
dE <i>[Kad je ploča za kuhanje isključena]</i>	Ploča za kuhanje ne uključuje zagrijavanje. Funkcije se ne uključuju.	Uključen je demonstracijski način rada.	Slijedite upute iz odjeljku "DEMO MOD".
e.g.  : 	Ploča za kuhanje ne dopušta aktiviranje posebne funkcije.	Regulator snage ograničava razinu snage u skladu s maksimalnom vrijednošću podešenom za ploču za kuhanje.	Pogledajte odjeljak "Upravljanje napajanjem".
 e.g. 5 <i>[Razina snage niža od tražene razine]</i>	Ploča za kuhanje automatski podešava minimalnu razinu snage kako bi se osigurala mogućnost uporabe polja za kuhanje.	Regulator snage ograničava razinu snage u skladu s maksimalnom vrijednošću podešenom za ploču za kuhanje.	Pogledajte odjeljak "Upravljanje napajanjem".

ZVUKOVI PROIZVEDENI TIJEKOM RADA

Iz indukcijskih ploča za kuhanje može se tijekom uobičajenog rada čuti piskutanje ili škriputanje. Ti zvukovi zapravo potječu od posuda i povezani su s karakteristikama dna posude (na primjer, kada su dna izrađena od različitih slojeva materijala ili su nepravilnog oblika).

Ti se zvukovi mogu razlikovati ovisno o vrsti posuda koje upotrebljavate i količini hrane koju sadrži i nisu simptom nečega pogrešnog.

U slučaju bilo kakvih problema u radu uređaja obratite se Franke ovlaštenom servisu.

Nikad se nemojte koristiti uslugama neovlaštenih serviser.

Prilikom kontaktiranja servisa, molimo pripremite sljedeće informacije:

- vrstu kvara
- model uređaja (art./kôd)
- serijski broj (S.N.)

Te informacije navedene su na tipizacijskoj pločici. Tipizacijska pločica nalazi se na donjoj strani uređaja.

Ako još uvijek traje jamstveni period, trebate imati račun.

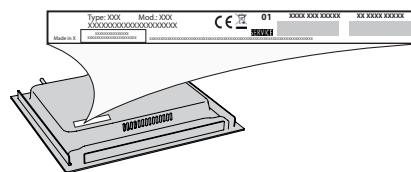

Gemma B&D d.o.o.

Uvoznik i distributer za RH
10000 Zagreb, Prisavlje 2

Veleprodaja:

tel.: 00385 1 6196 446, 6195 604

fax: 00385 1 6195 581

e-mail: veleprodaja@gemma.hr

Centralni servis:

tel/fax: 00385 1 6195 582

e-mail: servis@gemma.hr

www.gemma.hr

Gemma BH d.o.o.

Uvoznik i distributer za BiH
71000 Sarajevo, Džemala
Bijedića 25c,

Veleprodaja:

tel./fax: 00387 33 407 935,

00387 33 407 936

e-mail: info@gemma.ba

www.gemma.ba

**Gemma B&D d.s.d.
Podgorica**

Uvoznik i distributer za CG
81000 Podgorica, Serdara Jola
Piletića bb (PC Palada)

Veleprodaja:

tel.: 00382 20 672 961

e-mail: veleprodaja@gemmabd.me

www.gemmabd.me

Radi stalnog poboljšavanja proizvoda može doći do promjene tehničkih podataka bez prethodne obavijesti. Ove upute napravljene su s mnogo truda i s najvećom pažnjom, no pogreške u procesu izrade i/ili prijevoda uputa uvijek su moguće. Stoga proizvođač i prodavatelj ne preuzimaju odgovornost za eventualne netočne navode, pogreške u prijevodu ili tiskarske pogreške u ovim uputama.